

AZ68F

DA MAT.....

REV. 29-04-2024

LOCALE	CODICE	DESCRIZIONE COMPONENTE	FINITURA	Q.TA	OPERATORE
CUCINA	AZ68F-MF_KA01	CUCINA MURATA			Damiano



FERRAMENTA:

- N° 2 - GUIDA 550
- N° 3 - FLUSH LOCK
- N° 2 - CERNIERA PIANA
- N° 2 - BASETTA H 6
- N° 8 - ANKOR BORGHI
- N° 10 - GOMMINO PARACOLPO
- N° 6 - SOUTHCO
- N° 4 - RICONTRIO SOUTHCO
- N° 2 - KEKU PARTE TELAIO
- N° 2 - KEKU FRONTALE PARTE PANNELLO
- N° 8 - REGGIRIPIANO 1 PERNO 1 FORO
- N° 12 - VITI 6MA X 25 TB
- N° 5 - VITI 6MA x 25 TS
- N° 20 - BUSSOLE ZAMA 6MA
- N° 1 - CALAMITA NERA
- N° 1 - RICONTRIO CALAMITA NERA
- N° 4 - FAST MOUNT FEMMINA
- N° 4 - FAST MOUNT MASCHIO

ID-1416
MONTARE GOMMINI
PARACOLPI ANCHE
SU FRONTALI
CASSETTI.
VERIFICARE
ALLINEAMENTO

ATTENZIONE!
MONTARE CARRELLINO PORTA
BOTTIGLIE CON ESCURSIONE
MASSIMA 300mm

consonni&c

AZ68F

REV. 29-04-2024

LOCALE	CODICE	DESCRIZIONE COMPONENTE	FINITURA	Q.TA	OPERATORE
CUCINA	AZ68F-MF_KB01-KB02	BASE CUCINA PRUA			Damiano

FERRAMENTA:

- N° 4 - CERNIERA PIANA
- N° 4 - BASETTA H6
- N° 16 - ANKOR BORGHI
- N° 5 - GOMMINO PARACOLPI
- N° 2 - SOUTHCO
- N° 2 - RISCONTRO SOUTHCO
- N° 8 - REGGIRIPIANO 1 P/1 F
- N° 4 - ALZA PAIOLO
- N° 20 - VITI 6MA X 25 TB
- N° 6 - BUSSOLA ZAMA 6MA
- N° 3 - FAST MOUNT FEMMINA
- N° 3 - FAST MOUNT MASCHIO

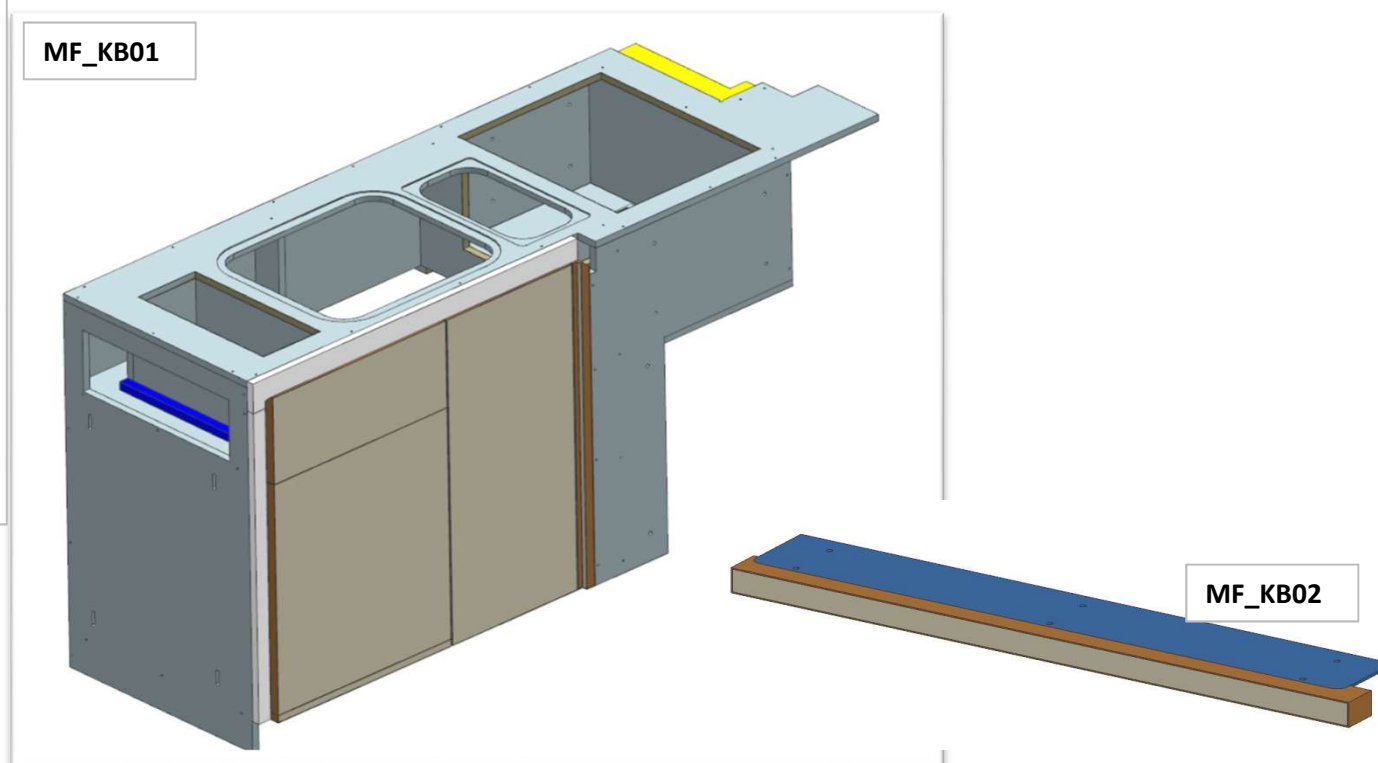

AZ68F

DA MAT.216

REV. 29-04-2024

LOCALE	CODICE	DESCRIZIONE COMPONENTE	FINITURA	Q.TA	OPERATORE
CUCINA	AZ68F-MF_KD01	STRUTTURA A L ZOCCOLO			Damiano

FERRAMENTA:

- N° 8 - FAST MOUNT FEMMINA N° 8
- FAST MOUNT MASCHIO
- N° 5 - BUSSOLA ZAMA 6MA

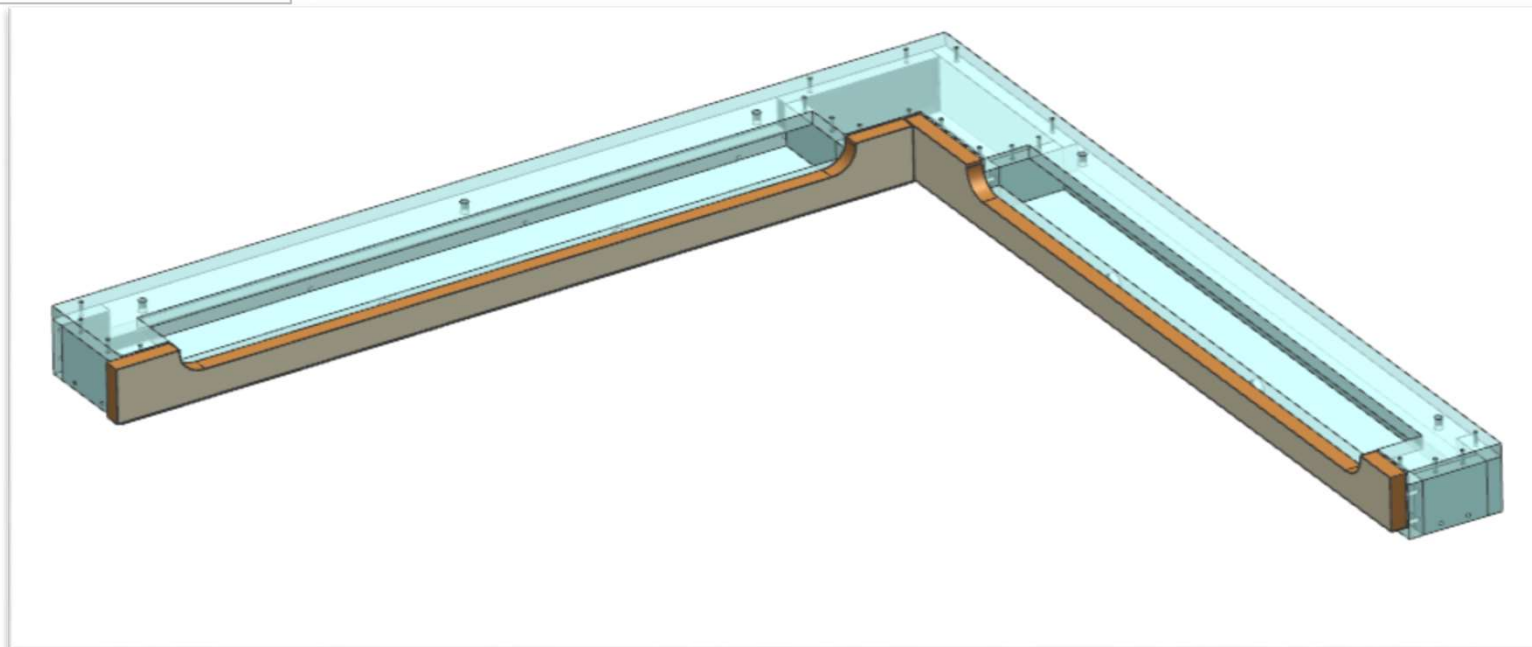

AZ68F

DA MAT.216

REV. 29-04-2024

LOCALE	CODICE	DESCRIZIONE COMPONENTE	FINITURA	Q.TA	OPERATORE
CUCINA	AZ68F-MF_KE01/KE02	PENSILE A MURATA			Damiano

FERRAMENTA:

- N° 4 - CERNIERA PIANA
- N° 4 - Basetta H6
- N° 16 - ANKOR BORGHI
- N° 4 - GOMMINO PARACOLPO
- N° 2 - CALAMITA NERA
- N° 2 - RICONTRIO CALAMITA NERA
- N° 11- BUSSOLE ZAMA 6MA

250

AUMENTATO SPESSORE
ANTINE DA 20 A 25mm

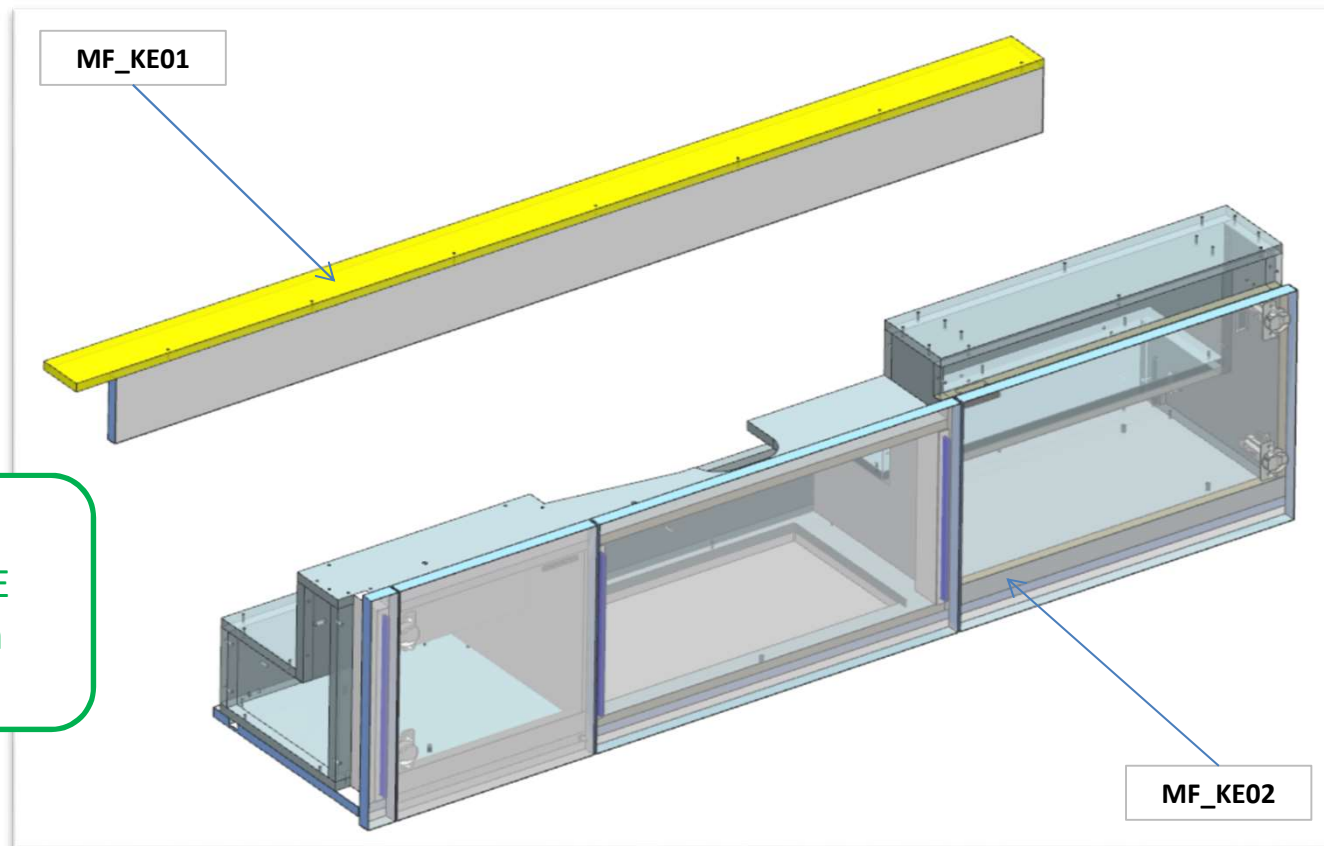

AZ68F

DA MAT.216

REV. 29-04-2024

LOCALE	CODICE	DESCRIZIONE COMPONENTE	FINITURA	Q.TA	OPERATORE
CUCINA	AZ68F-MF_KF01	PENSILE LATO PRUA			Damiano

FERRAMENTA:

- N° 4 - CERNIERA PIANA
- N° 4 - Basetta H 6
- N° 16 - ANKOR BORGHI
- N° 4 - GOMMINO PARACOLPO
- N° 2 - CALAMITA NERA
- N° 2 - RISCONTRO CALAMITA NERA
- N° 4 - SOUTHCO
- N° 4 - RISCONTRO SOUTHCO
- N° 6 - VITI 6MA X 25 TB
- N° 6 - BUSSOLE ZAMA 6MA
- N° 2 - FITLOCK MASCHIO
- N° 2 - FITLOCK FEMMINA
- N° 1 - MASSELLO 20x20

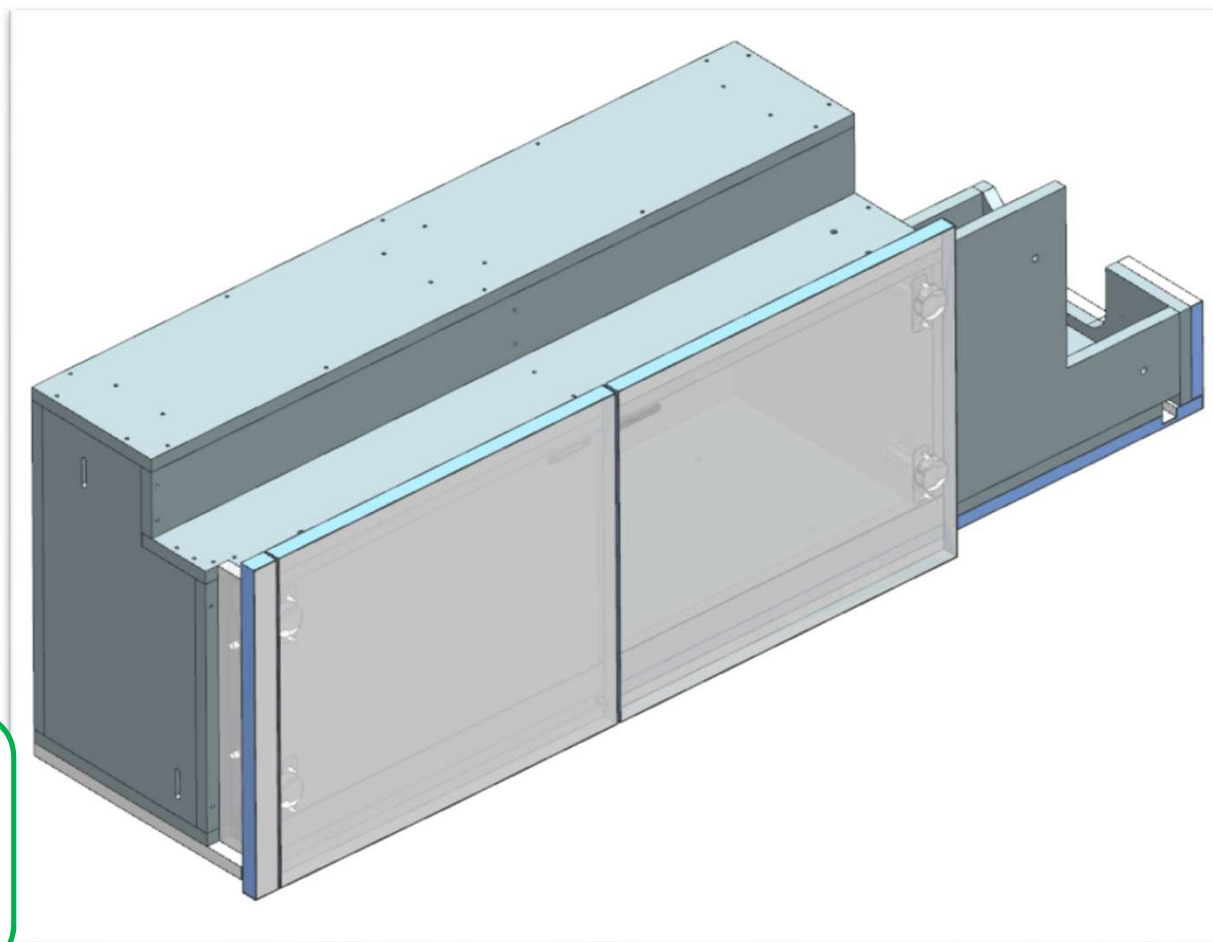

250

AUMENTATO SPESSORE
ANTINE DA 20 A 25mm

AZ68F

DA MAT.216

REV. 29-04-2024

LOCALE	CODICE	DESCRIZIONE COMPONENTE	FINITURA	Q.TA	OPERATORE
CUCINA	AZ68F-MF_KG01	PLENUM PENSILE			Damiano

FERRAMENTA:

N° 7 - FAST MOUNT FEMMINA N°
7 - FAST MOUNT MASCHIO
N° 6 - BUSSOLA ZAMA 6MA

240

MODIFICA FINITURA DA TEAK A
LASTRA CHIARA



AZ68F

DA MAT. 265 REV. 29-04-2024

LOCALE	CODICE	DESCRIZIONE COMPONENTE	FINITURA	Q.TA	OPERATORE
CUCINA	AZ68F-MF_KH01/02	PARETE TV E LATO GUIDA			Damiano

RETRO

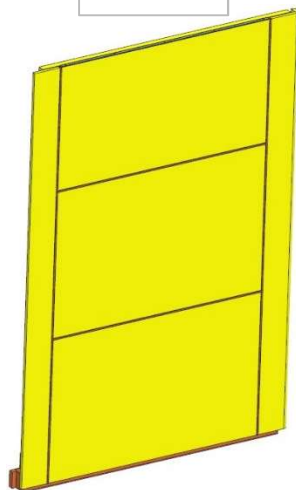

KH01

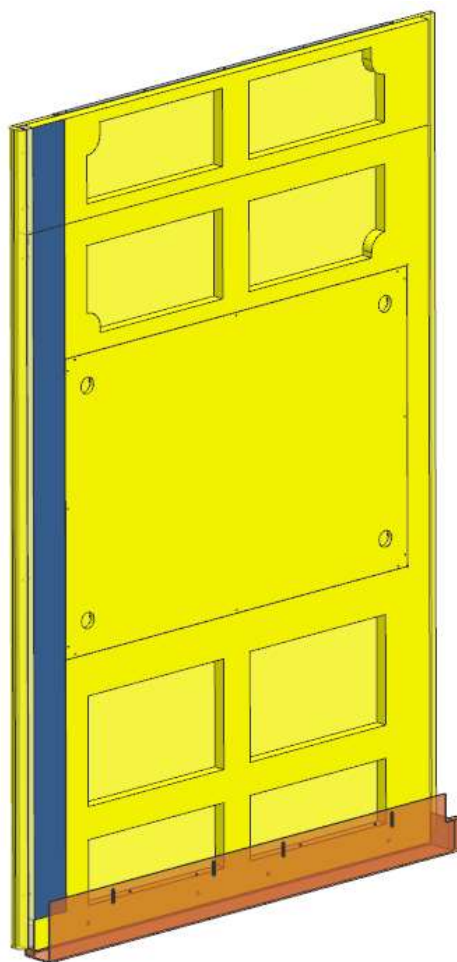

KH02

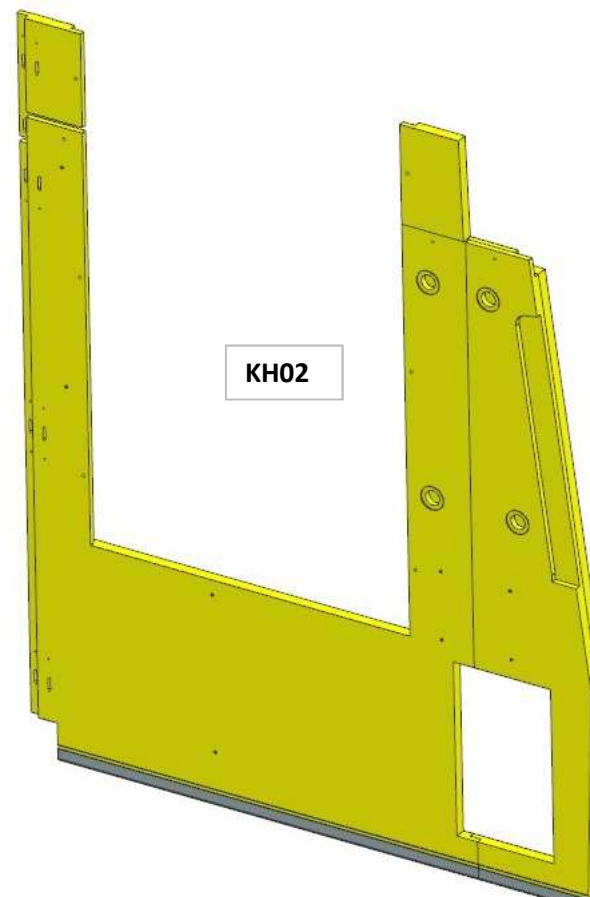

FERRAMENTA:

- N° 28 - FITLOCK MASCHIO
- N° 28 - FITLOCK FEMMINA
- N° 4 - SOUTHCO
- N° 4 - RISCONTRO SOUTHCO
- N°24 - SPINE 8x39 mm misura finita
- N° 31 - VITI 6MA X25 TS
- N° 20 - BUSSOLA ZAMA
- N° 2 - PIEDINO REGOLABILE

AZ68F

DA MAT. 265 REV. 29-04-2024

LOCALE	CODICE	DESCRIZIONE COMPONENTE	FINITURA	Q.TA	OPERATORE
CUCINA	AZ68F-MF_KH03/04/05	PARETE TV E LATO GUIDA			Damiano

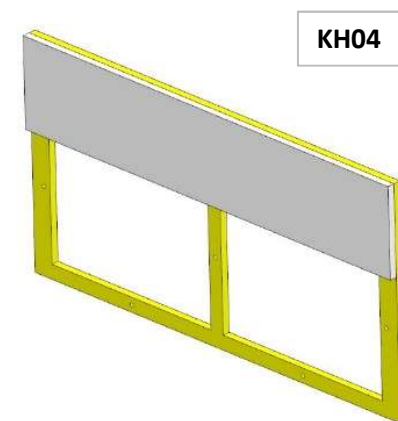
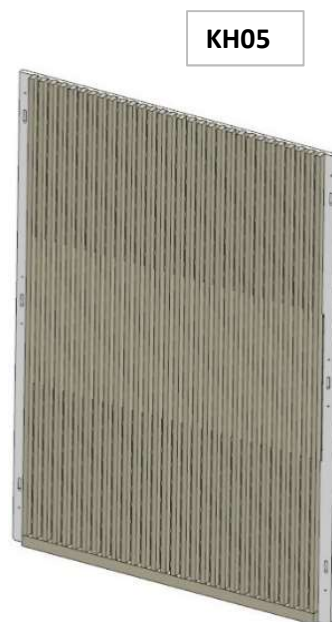
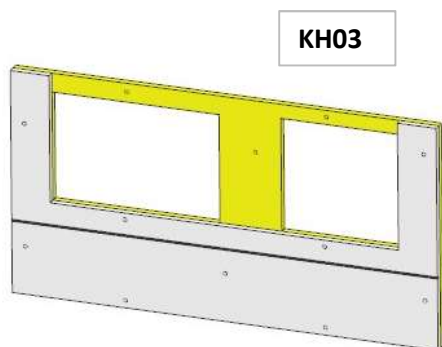

FERRAMENTA:

- N° 28 - FITLOCK MASCHIO
- N° 28 - FITLOCK FEMMINA
- N° 4 - SOUTHCO
- N° 4 - RISCOTRO SOUTHCO
- N°24 - SPINE 8x39 mm misura finita
- N° 31 - VITI 6MA X25 TS
- N° 20 - BUSSOLA ZAMA
- N° 2 - PIEDINO REGOLABILE

AZ68F

DA MAT. 203 REV. 29-04-2024

LOCALE	CODICE	DESCRIZIONE COMPONENTE	FINITURA	Q.TA	OPERATORE
CUCINA	AZ68F-MF_KI01	PARETE POPPA LANTERNA-OPT			Damiano

FERRAMENTA:

N° 22 - FITLOCK MASCHIO
N° 22 - FITLOCK FEMMINA
N° 9 - BUSSOLA ZAMA 6MA

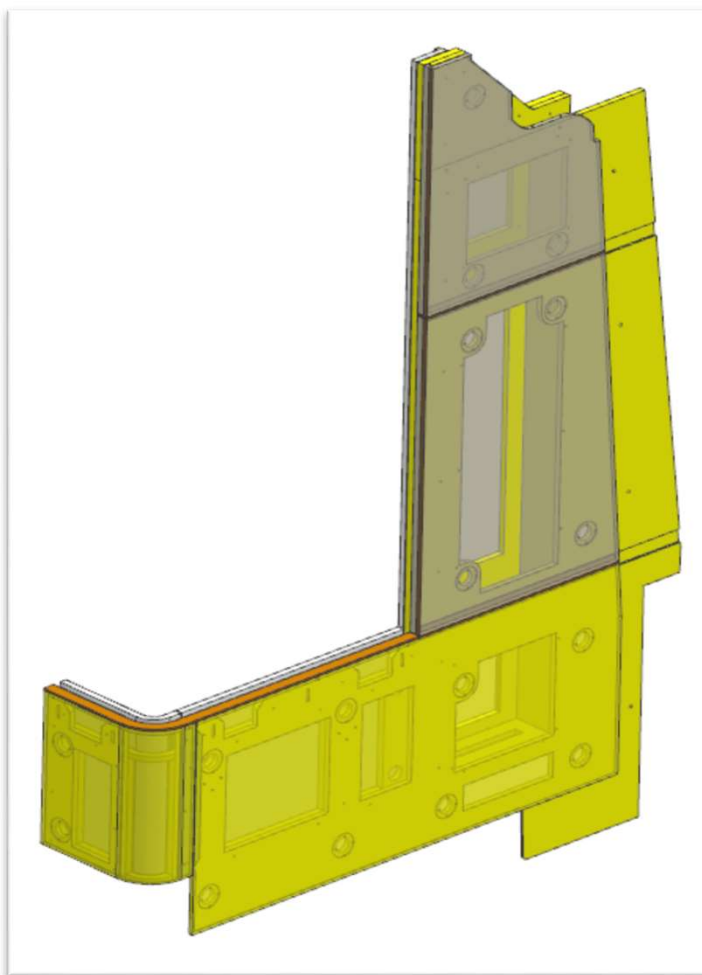

AZ68F

REV. 29-04-2024

LOCALE	CODICE	DESCRIZIONE COMPONENTE	FINITURA	Q.TA	OPERATORE
CUCINA	AZ68F-MF_KN01	FRIGO			Damiano

FERRAMENTA:

- N° 6 - CERNIERA PIANA
- N° 6 - BASETTA H6
- N° 24 - ANKOR BORGHI
- N° 4 - GOMMINO PARACOLPO
- N° 2 - KEKU FRONTALE PARTE PANNELLO
- N° 2 - KEKU FRONTALE PARTE TELAIO
- N° 1 - FLUSH LOCK
- N° 22 - VITI 6MA TB
- N° 18 - BUSSOLA ZAMA 6MA
- N° 1 - BRACCETTO LIVENZA (**NON MONTARE**)
- N° 4 - REGGIRIPIANO

ID-1496

CONSEGNARE BRACCETTO
LIVENZA SFUSO ASSIEME AL
MOBILE

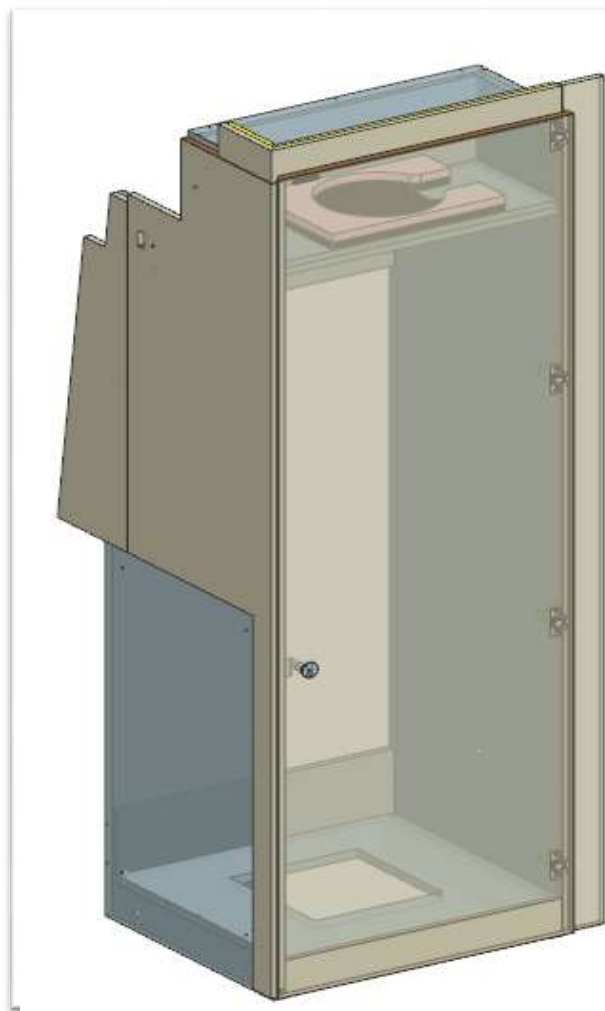

AZ68F

DA MAT. 202 REV. 29-04-2024

LOCALE	CODICE	DESCRIZIONE COMPONENTE	FINITURA	Q.TA	OPERATORE
CUCINA	AZ68F-MF_KP01	DIVISORIO LANTERNA-OPT			Damiano

ID 1461
VERIFICARE SIA
BEN SALDATA

FERRAMENTA:

N° 5 - BUSSOLA ZAMA 6MA
N° 3 - PIEDINO SOLLEVATORE
N° 1 - NASTRO MAGNETICO
N° BUSSOLE ZAMA 6MA
N° 4 - VITI 4MA NERE
N° 132 - VITI MORDENTI NERE
2 ML - NASTRO MAGNETICO
SUGATSUNE
100 ML - NASTRO BIADESIVO 3M
N° 132 - SPINE diam. 6mm
N° 3 - PIEDINO LIVELLATORE

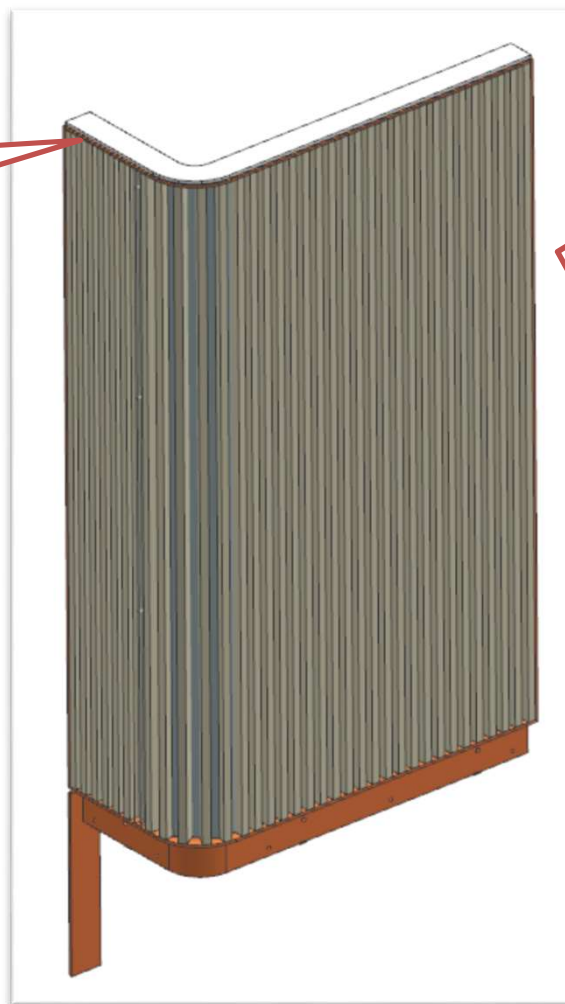

ID 1247

- 1 - COLORE UNIFORME DEI LISTELLI
- 2 - GIUNZIONE PLEX NON DEVE ESSERE FRASTAGLIATA
- 3 - INCOLLARE SU TUTTA LA LUNGHEZZA I LISTELLI
- 4 - ALLINEARE IN MODO PRECISO I LISTELLI DA ENTRAMBE LE PARTI
- 5 - ELIMINARE AVVALLAMENTI NELLE SEDI DELLE CALAMITE
- 6 - VITI TELAIO DEVONO ESSERE NERE E SVASARE

AZ68F

REV. 29-04-2024

LOCALE	CODICE	DESCRIZIONE COMPONENTE	FINITURA	Q.TA	OPERATORE
CUCINA	AZ68F-MF_KQ01	PARETE POPPA-STD			Damiano

FERRAMENTA:

- N° 16 - FITLOCK MASCHIO
- N° 14 - FITLOCK FEMMINA
- N° 12 - BUSSOLA ZAMA 6MA
- N° 2 - VITI 6MA X 25 TB

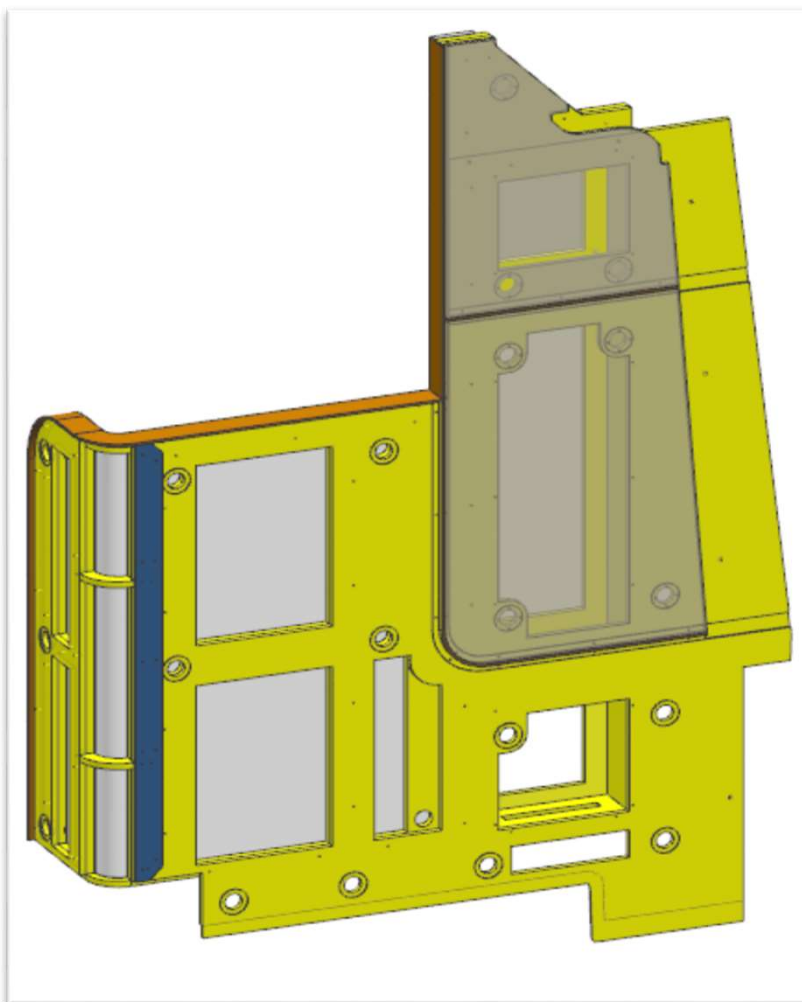

consonni&c