

AZ68F

DA MAT.216

REV. 29-04-2024

LOCALE	CODICE	DESCRIZIONE COMPONENTE	FINITURA	Q.TA	OPERATORE
CUCINA	AZ68F_L01_KA01	CUCINA MURATA	LACCATO BIANCO ARTICO	2	Damiano

- 1 - L 818 x H 71 x sp 16 mm
- 2 - L 551 x H 58 x sp 16 mm

ELEMENTO DA MONTARE con:
P01_KA01
R01_KA01
KA01
 e spedire con un unico imballo

199
 PEZZO DIVISO IN DUE PARTI

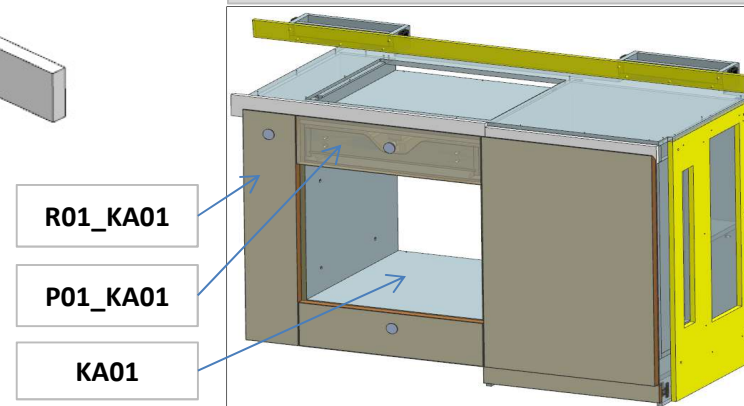

* faccia dove viene applicata la finitura
 ↓ filo dove viene applicata la finitura

AZ68F

DA MAT. 201 REV. 29-04-2024

LOCALE	CODICE	DESCRIZIONE COMPONENTE	FINITURA	Q.TA	OPERATORE
CUCINA	AZ68F_L01_KB01	BASE CUCINA PRUA	LACCATO BIANCO ARTICO	3	Damiano

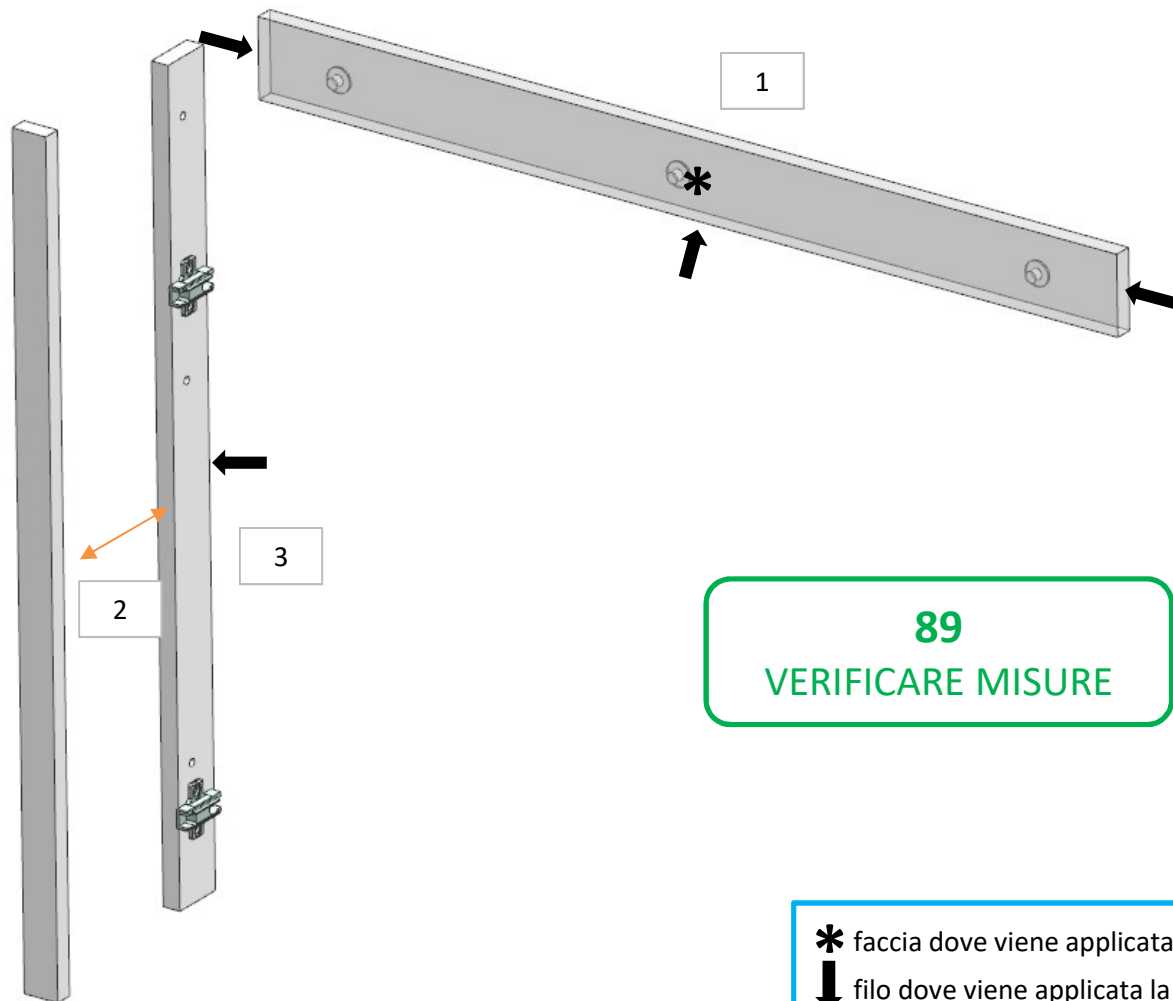

- 1 - L 820 x H 71 x sp 16 mm
- 2 - L 32 x H 740 x sp 16 mm
- 3 - L 48 x H 722 x sp 16 mm

ELEMENTO DA MONTARE con:
KB01
R01_KB01
 e spedire con un unico imballo

89
 VERIFICARE MISURE

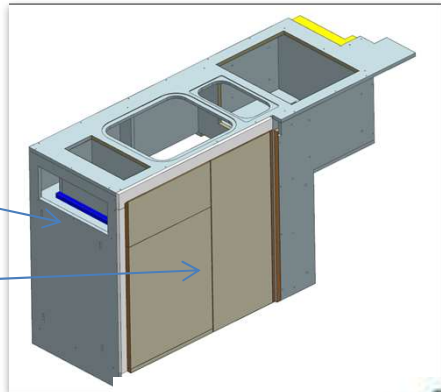

* faccia dove viene applicata la finitura
 ↓ filo dove viene applicata la finitura

AZ68F

DA MAT. 211 REV. 29-04-2024

LOCALE	CODICE	DESCRIZIONE COMPONENTE	FINITURA	Q.TA	OPERATORE
CUCINA	AZ68F_L02_KB01	BASE CUCINA PRUA	LACCATO NERO OPACO	1	Damiano

1 - L 451 x H 130 x sp 16 mm

AGGIUNTA DA MAT.211
CONSEGNARE SFUSA ASSIEME AL
MOBILE

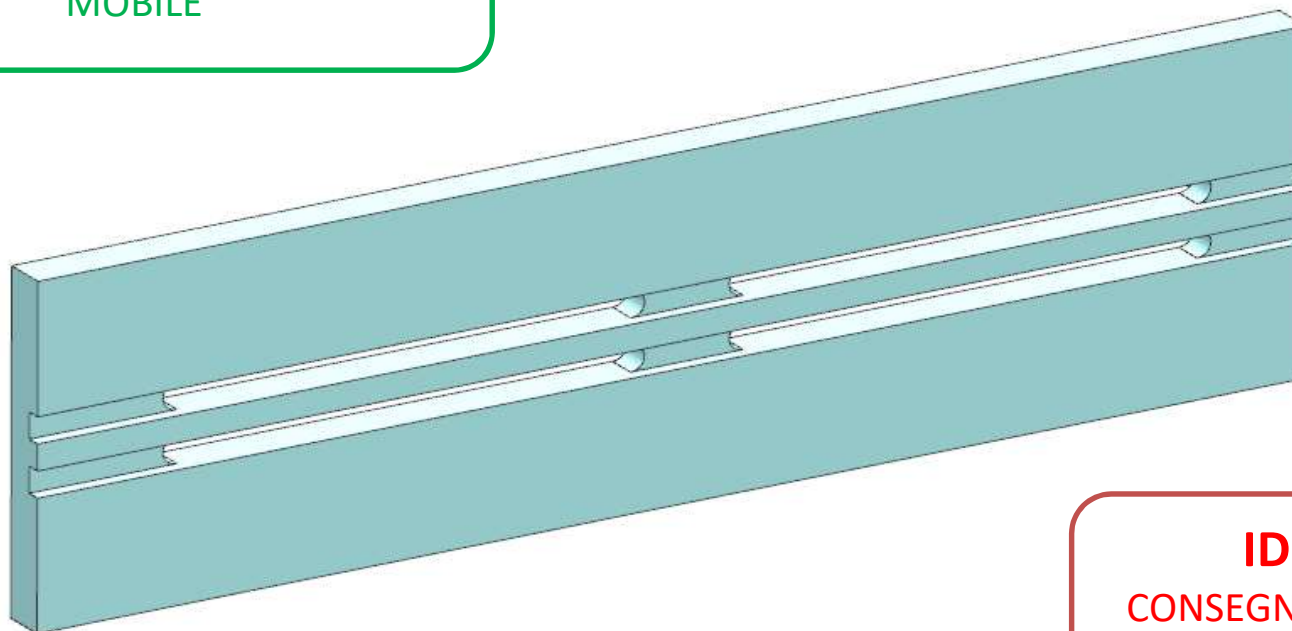

ID-1495
CONSEGNARE ASSIEME
AL MOBILE

consonni&c

AZ68F

DA MAT. 216 REV. 29-04-2024

LOCALE	CODICE	DESCRIZIONE COMPONENTE	FINITURA	Q.TA	OPERATORE
CUCINA	AZ68F-L01_KE01	PENSILE A MURATA	LACCATO BIANCO ARTICO	9	Damiano

* faccia dove viene applicata la finitura
 ↓ filo dove viene applicata la finitura

N-2 LISTE FORATE + MATRICOLA MISURA 305X50X15

LACCARE 1 FACCIA

TUTTI I FILI

TUTTI I FILI + INTERNO SPORCATO

250

AUMENTATO SPESSORE
ANTINE DA 20 A 25mm

1 - L 1524 x H 115 x sp 16mm
 2 - L 1524 x H 335.5 x sp 16mm
 3 - L 45 x H 405 x sp 25mm
 4 - L 325 x H 405 x sp 25mm
 5 - L 594 x H 405 x sp 25mm
 6 - L 549 x H 405 x sp 25mm
 7 - L 55 x H 337 x sp 20mm
 8/9 - L 50 x H 305 x sp.16mm

ELEMENTO DA MONTARE:
MF_KE01
MF_KE02
 e spedire con un unico imballo

AZ68F

DA MAT.216

REV. 29-04-2024

LOCALE	CODICE	DESCRIZIONE COMPONENTE	FINITURA	Q.TA	OPERATORE
CUCINA	AZ68F-L01_KF01	PENSILE LATO PRUA	LACCATO BIANCO ARTICO	6	Damiano

- 1 - L 1325 x H 321 x 16 mm
- 2 - L 465 x H 405 x sp 25 mm
- 3 - L 465 x H 405 x sp 25 mm
- 4 - L 32 x H 405 x sp 25 mm
- 5 - L 55 x H 337 x sp 16 mm
- 6 - L 321 x H 115 x sp 16 mm

250
AUMENTATO SPESSORE
ANTINE DA 20 A 25mm

ELEMENTO DA MONTARE con:
KF01
e spedire con un unico imballo

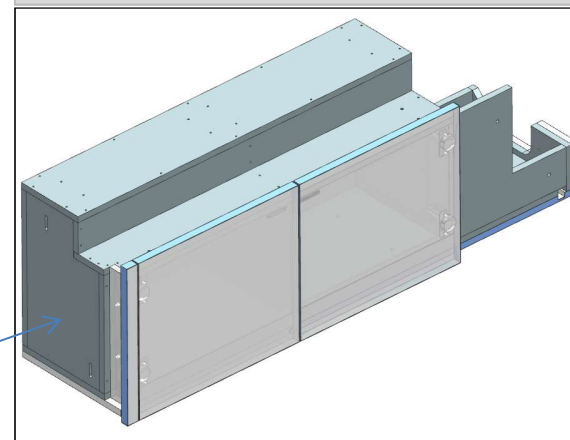

N-2 PEZZI
FASCETTA SOLO 1
FACCIA

* faccia dove viene applicata la finitura
↓ filo dove viene applicata la finitura

consonni&c

AZ68F

DA MAT. 265 REV. 29-04-2024

LOCALE	CODICE	DESCRIZIONE COMPONENTE	FINITURA	Q.TA	OPERATORE
CUCINA	AZ68F-L01_KH01	PARETE TV E LATO GUIDA	LACCATO BIANCO ARTICO	7	Damiano

- 1 - L 81.5 x H 815 x sp 15 mm
- 2 - L 895 x H 470 x sp 15 mm
- 3 - L 895 x H 185 x sp 15 mm
- 4 - L 965 x H 1372.5 x sp 15 mm
- 5 - L 450 x H 816 x sp 15 mm

* faccia dove viene applicata la finitura
↓ filo dove viene applicata la finitura

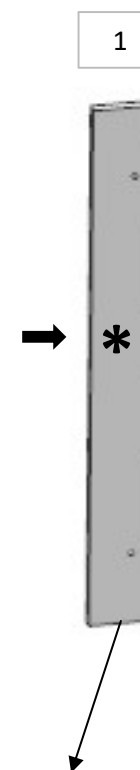
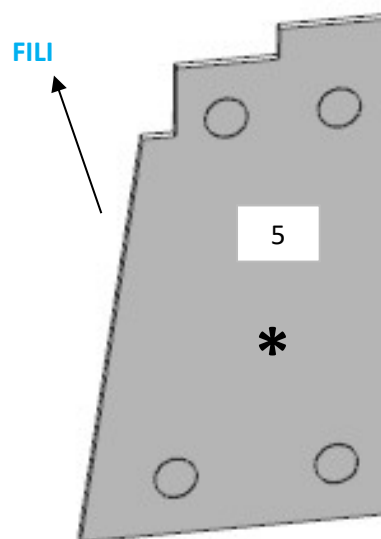

consonni&c

AZ68F

DA MAT. 265 REV. 29-04-2024

LOCALE	CODICE	DESCRIZIONE COMPONENTE	FINITURA	Q.TA	OPERATORE
CUCINA	AZ68F-L01_KH01	PARETE TV E LATO GUIDA	LACCATO BIANCO ARTICO	7	Damiano

- 1 - L 81.5 x H 815 x sp 15 mm
- 2 - L 895 x H 470 x sp 15 mm
- 3 - L 895 x H 185 x sp 15 mm
- 4 - L 965 x H 1372.5 x sp 15 mm
- 5 - L 450 x H 816 x sp 15 mm

* faccia dove viene applicata la finitura
 ↓ filo dove viene applicata la finitura

DENTRO +
TUTTI I FILI

248
AUMENTATA ALTEZZA
PEZZO N.4

ELEMENTO DA MONTARE con:
MF_KH03
MF_KH04
MF_KH05
 e spedire con un unico imballo

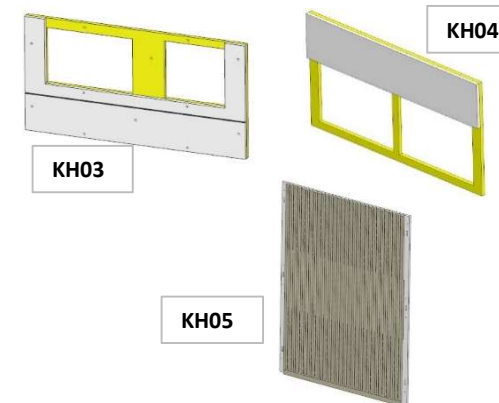
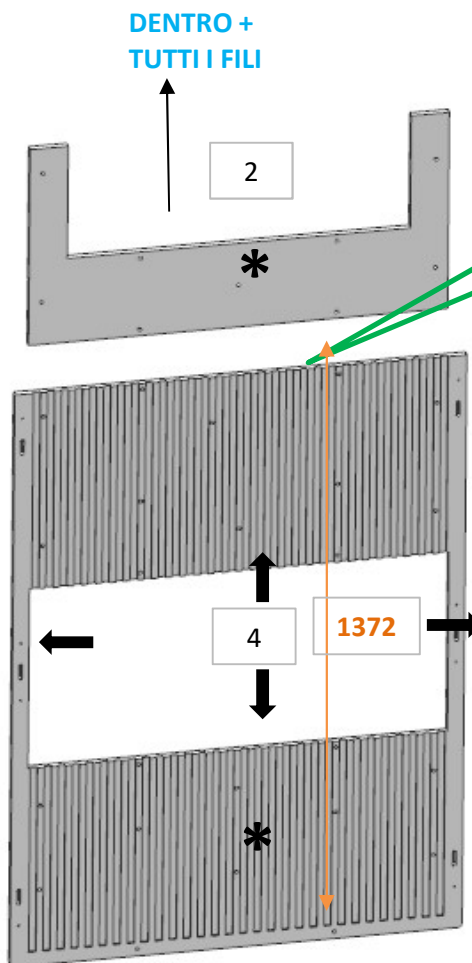
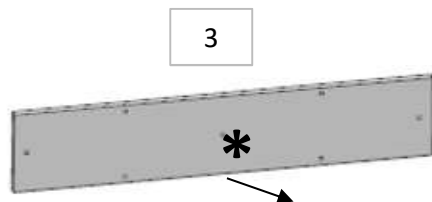

AZ68F

DA MAT. 203 REV. 29-04-2024

LOCALE	CODICE	DESCRIZIONE COMPONENTE	FINITURA	Q.TA	OPERATORE
CUCINA	AZ68F-L01_KI01	PARETE POPPA LANTERNA-OPT	LACCATO BIANCO ARTICO	3	Damiano

- 1 - L 291 x H 426 x sp 17.5 mm
- 2 - L 661 x H 426 x sp 17.5 mm
- 3 - L 92 x H 1987 x sp 15 mm

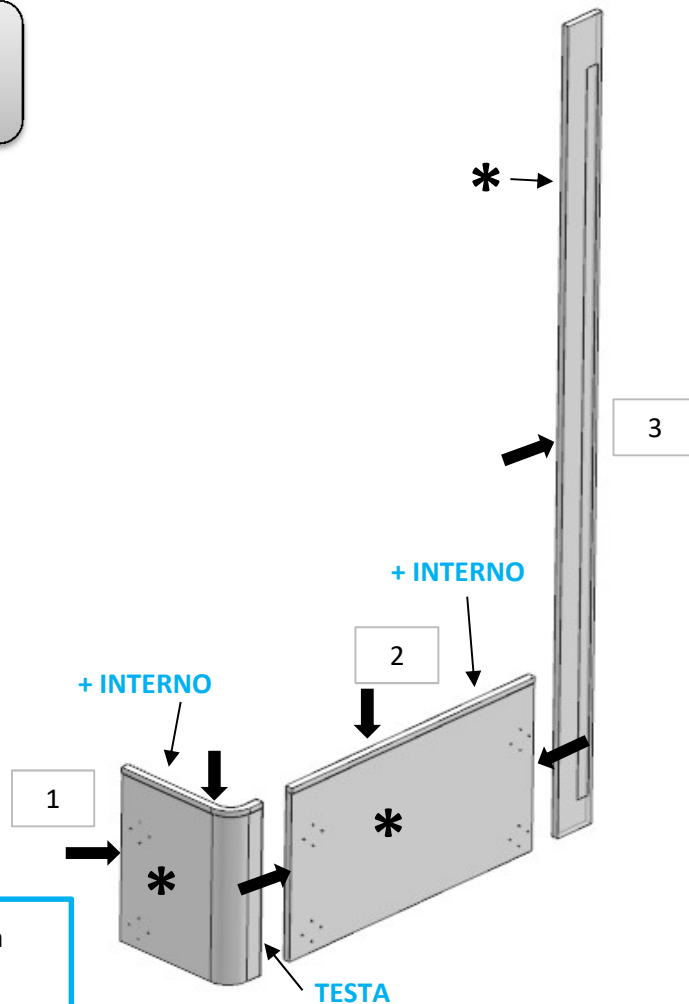

* faccia dove viene applicata la finitura
 ↓ filo dove viene applicata la finitura

ELEMENTO DA MONTARE con:
KI01
R01_KI01
R02_KI01
X01_KI01
 e spedire con un unico imballo

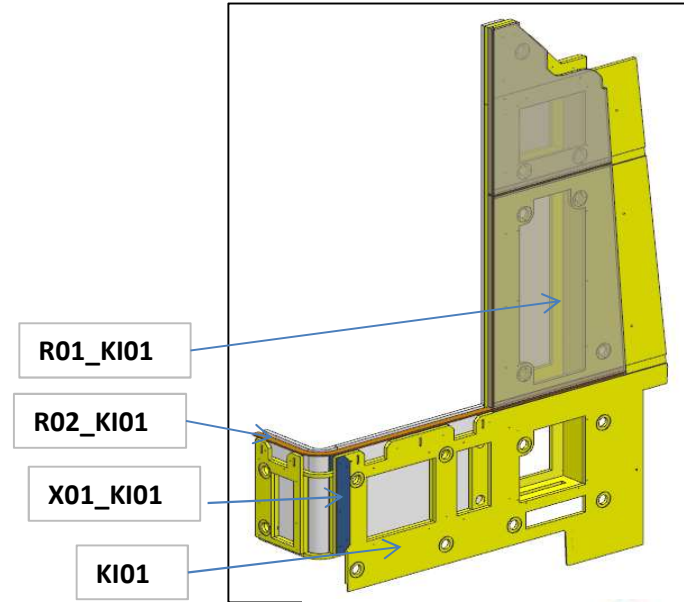

AZ68F

DA MAT.207

REV. 29-04-2024

LOCALE	CODICE	DESCRIZIONE COMPONENTE	FINITURA	Q.TA	OPERATORE
CUCINA	AZ68F-L01_KO01	MURO SCRIGNO-OPT	LACCATO BIANCO ARTICO	1	Damiano

1 - L 1268 x H 1955 x 57 mm

FERRAMENTA:

N° 14 - BUSSOLA ZAMA 6MA

* faccia dove viene applicata la finitura
↓ filo dove viene applicata la finitura

DIETRO FACCIA
"PIENA"

+ FILO

da mat.207
AUMENTATA AREA
ABBASSAMENTO

L. 142mm

consonni&c

AZ68F

DA MAT. 201 REV. 29-04-2024

LOCALE	CODICE	DESCRIZIONE COMPONENTE	FINITURA	Q.TA	OPERATORE
CUCINA	AZ68F-L01_KP01	DIVISORIO LANTERNA-OPT	LACCATO BIANCO ARTICO	1	Damiano

1 - L 793.5 x H 341 x sp 7 mm

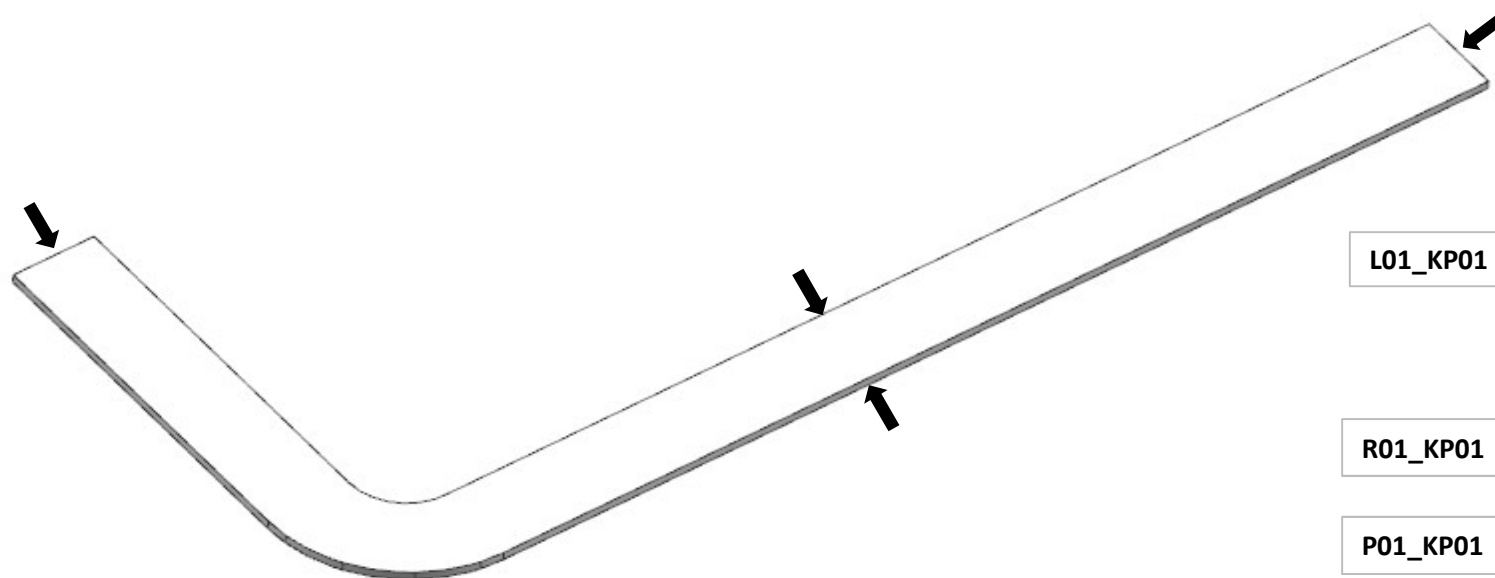

ELEMENTO DA MONTARE
con:

R01_KP01
L02_KP01
A01_KP01
P01_KP01

e spedire con un unico

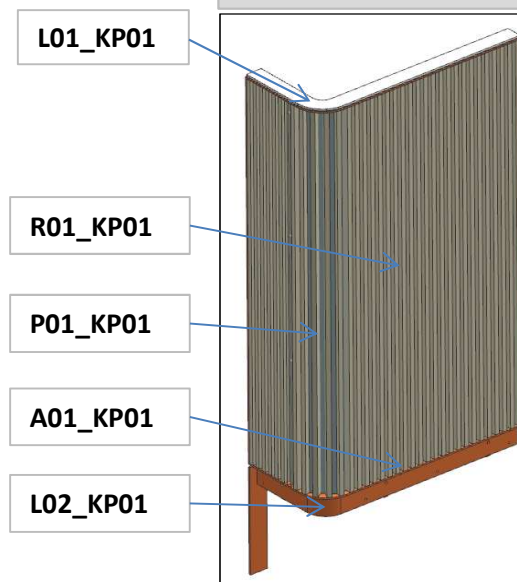

* faccia dove viene applicata la finitura

↓ filo dove viene applicata la finitura

consonni&c

AZ68F

DA MAT. 201 REV. 29-04-2024

LOCALE	CODICE	DESCRIZIONE COMPONENTE	FINITURA	Q.TA	OPERATORE
CUCINA	AZ68F-L02_KP01	DIVISORIO LANTERNA-OPT	LACCATO BRONZO	1	Damiano

1 - L 768 x H 87 x 311 mm

NB:
LACCARE TUTTI I LATI

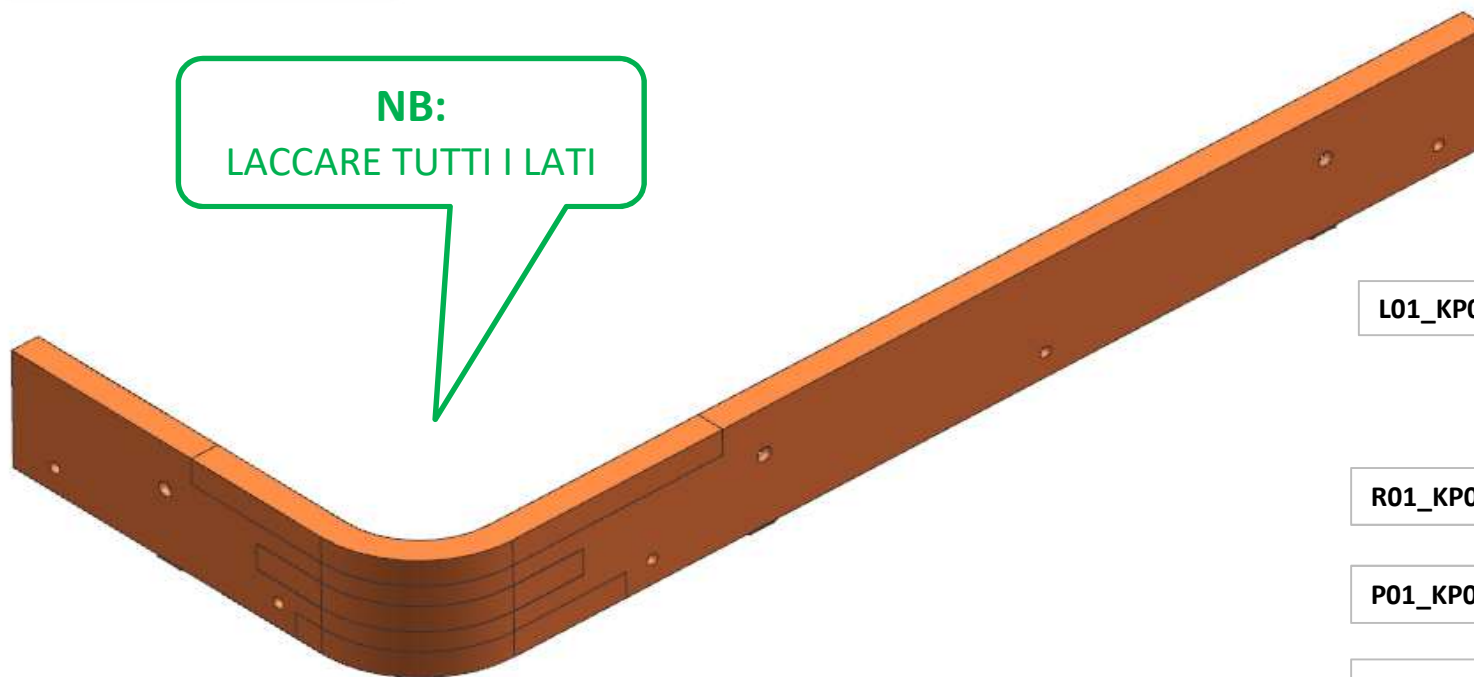

ELEMENTO DA
MONTARE con:
R01_KP01
L01_KP01
A01_KP01
P01_KP01
e spedire con un unico

L01_KP01

R01_KP01

P01_KP01

A01_KP01

L02_KP01

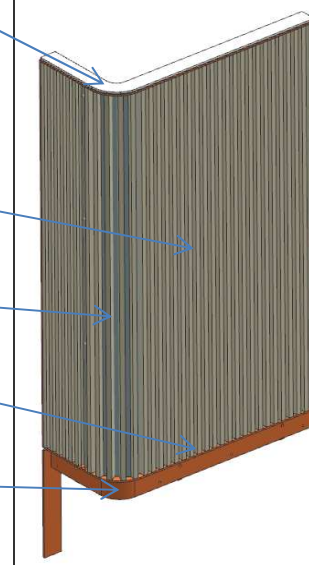

consonni&c

AZ68F

DA MAT. 203 REV. 29-04-2024

LOCALE	CODICE	DESCRIZIONE COMPONENTE	FINITURA	Q.TA	OPERATORE
CUCINA	AZ68F-L01_KQ01	PARETE POPPA-STD	LACCATO BIANCO ARTICO	3	Damiano

- 1 - L 92 x H 1987 x sp 16 mm
- 2 - L 661 x H 1099 x sp 15.5 mm
- 3 - L 289 x H 1099 x 85 mm

FARE MOLTA ATTENZIONE ALLA VERNICIATURA DEL BORDINO DEI PEZZI 2 e 3 IN QUANTO È A VISTA

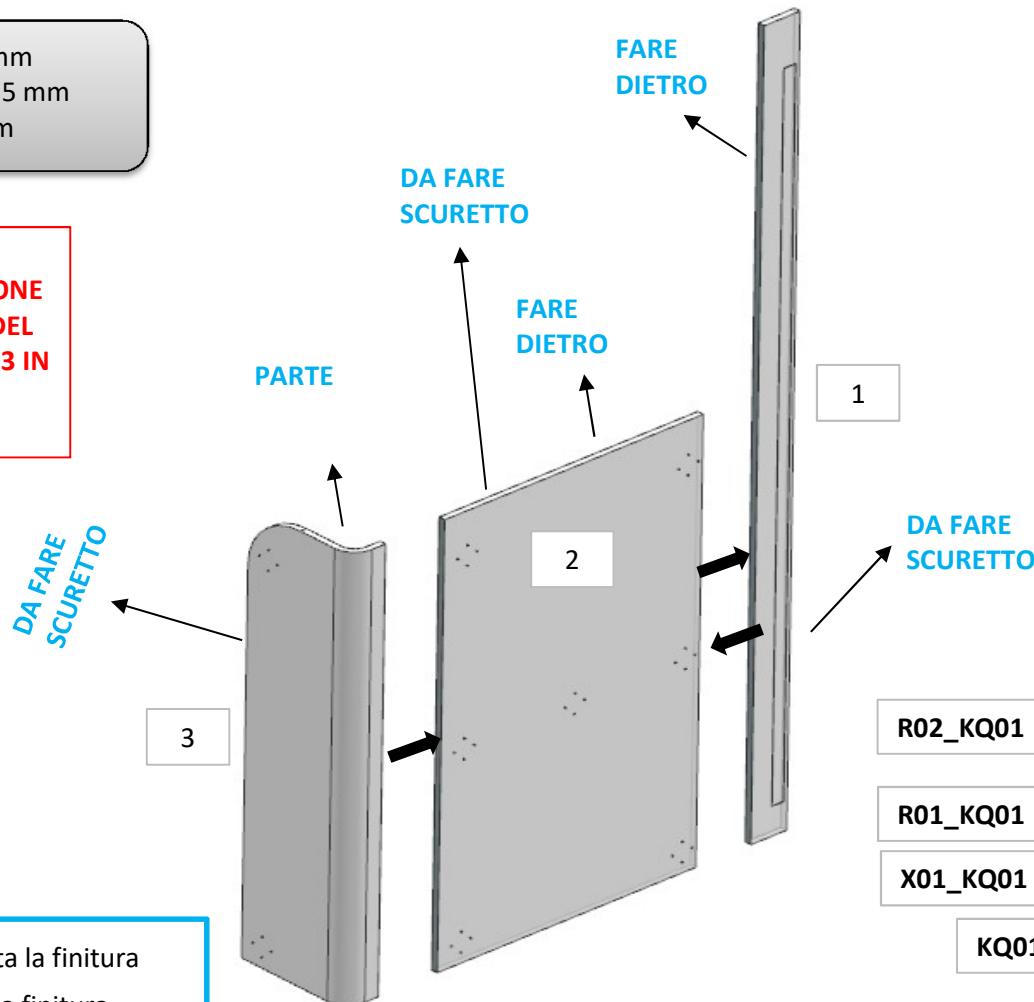

ELEMENTO DA MONTARE con:
KQ01
R01_KQ01
R02_KQ01
X01_KQ01
 e spedire con un unico imballo

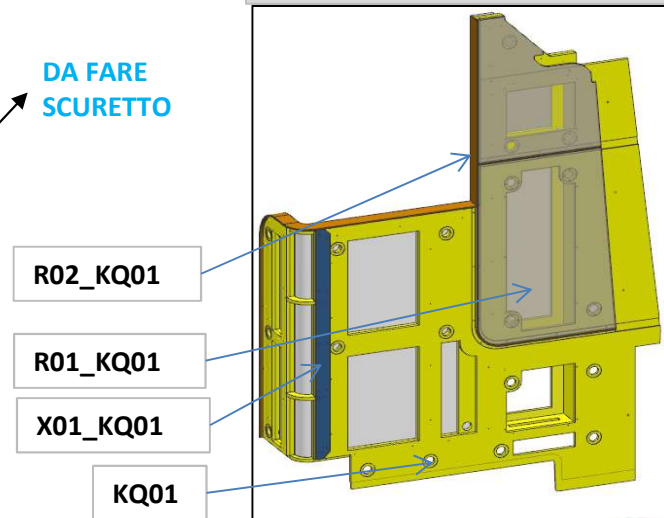

AZ68F

DA MAT.207

REV. 29-04-2024

LOCALE	CODICE	DESCRIZIONE COMPONENTE	FINITURA	Q.TA	OPERATORE
CUCINA	AZ68F-L01_KR01	MURO RETRO TV-STD	LACCATO BIANCO ARTICO	1	Damiano

1 - L 1268 x H 1973 x 203 mm

FERRAMENTA:

N° 18 - BUSSOLA ZAMA 6MA

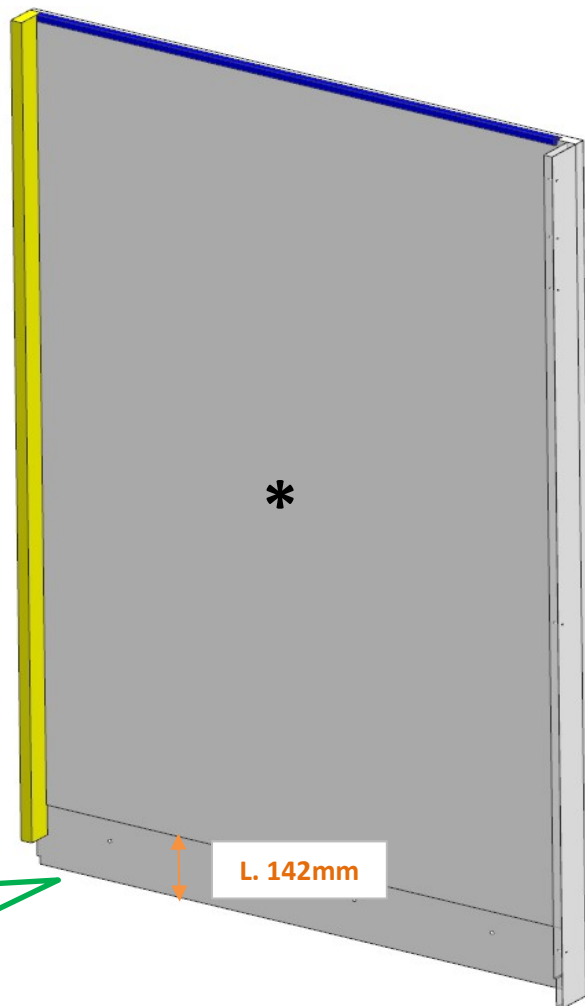

ALETTA GRANDE

* faccia dove viene applicata la finitura
↓ filo dove viene applicata la finitura

da mat.207
AUMENTATA AREA
ABBASSAMENTO

L. 142mm

consonni&c