

AZ53F

REV. 26-06-2024

LOCALE	CODICE	DESCRIZIONE COMPONENTE	FINITURA	Q.TA	OPERATORE
SALONE	AZ53F-SB01	RIV. SCHIENALE DIVANO SX MURATA	OKOUME' GREZZO\ GESSO	2	Dante

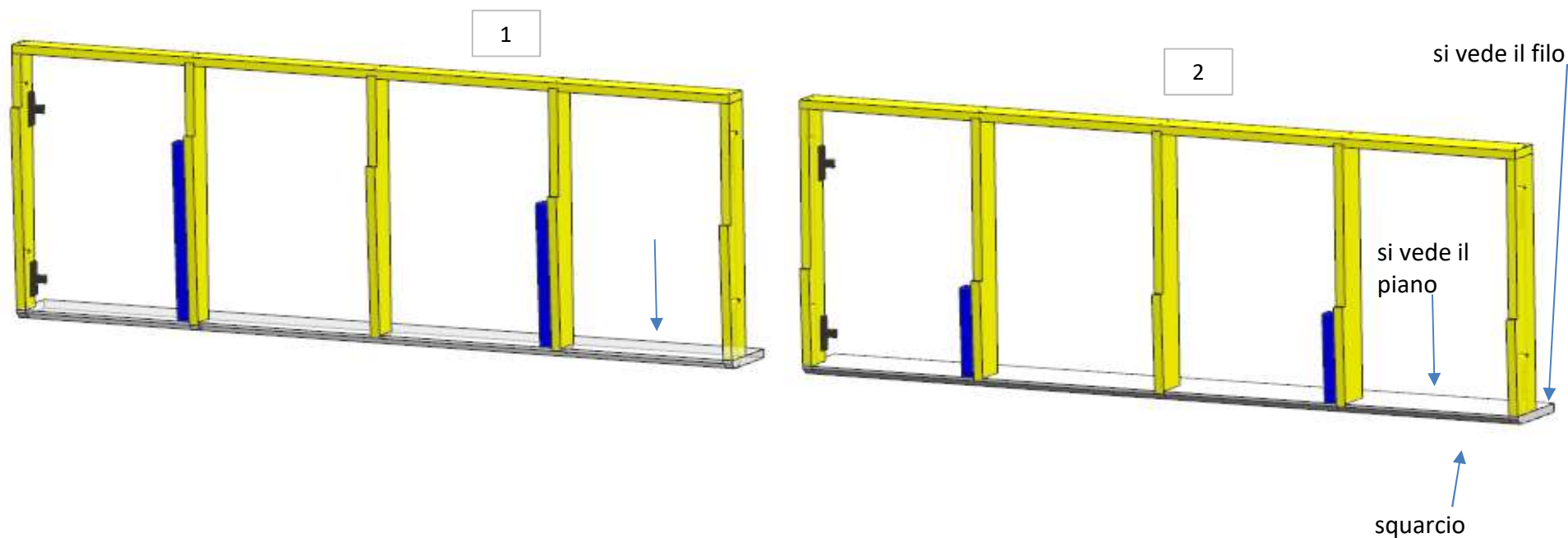

FERRAMENTA:

N° 8 - VITI 6MA

N° 8 - Keku FRONTALE

AZ53F

DA MAT. 221 REV. 26-06-2024

LOCALE	CODICE	DESCRIZIONE COMPONENTE	FINITURA	Q.TA	OPERATORE
SALONE	AZ53F-SC01	RIV. SCHIENALE DIVANO SX POPPA	OKOUME' GREZZO\ GESSO	1	Dante

192
MODIFICATA
STRUTTURA QUI

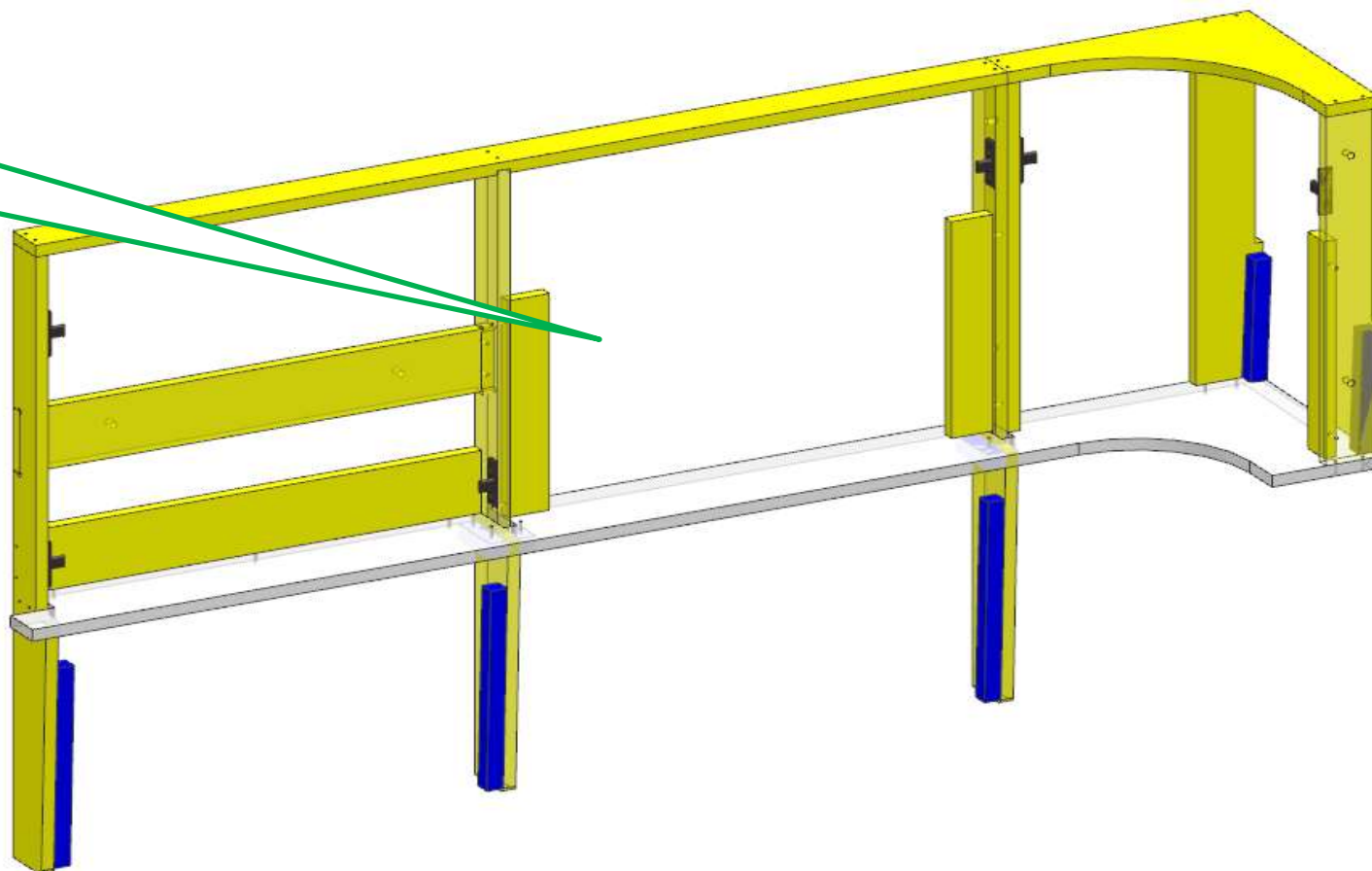

FERRAMENTA:

- N° 6 - BUSSOLA ZAMA 6MA
- N° 2 - VITI 6MA
- N° 8 - KEKU A PETTINE

AZ53F

DA MAT. 221 REV. 26-06-2024

LOCALE	CODICE	DESCRIZIONE COMPONENTE	FINITURA	Q.TA	OPERATORE
SALONE	AZ53F-SD01	MOBILE TV MURATA DX	LAMINATO NADIR\ OKOUME\ VERNICIATO	1	Damiano

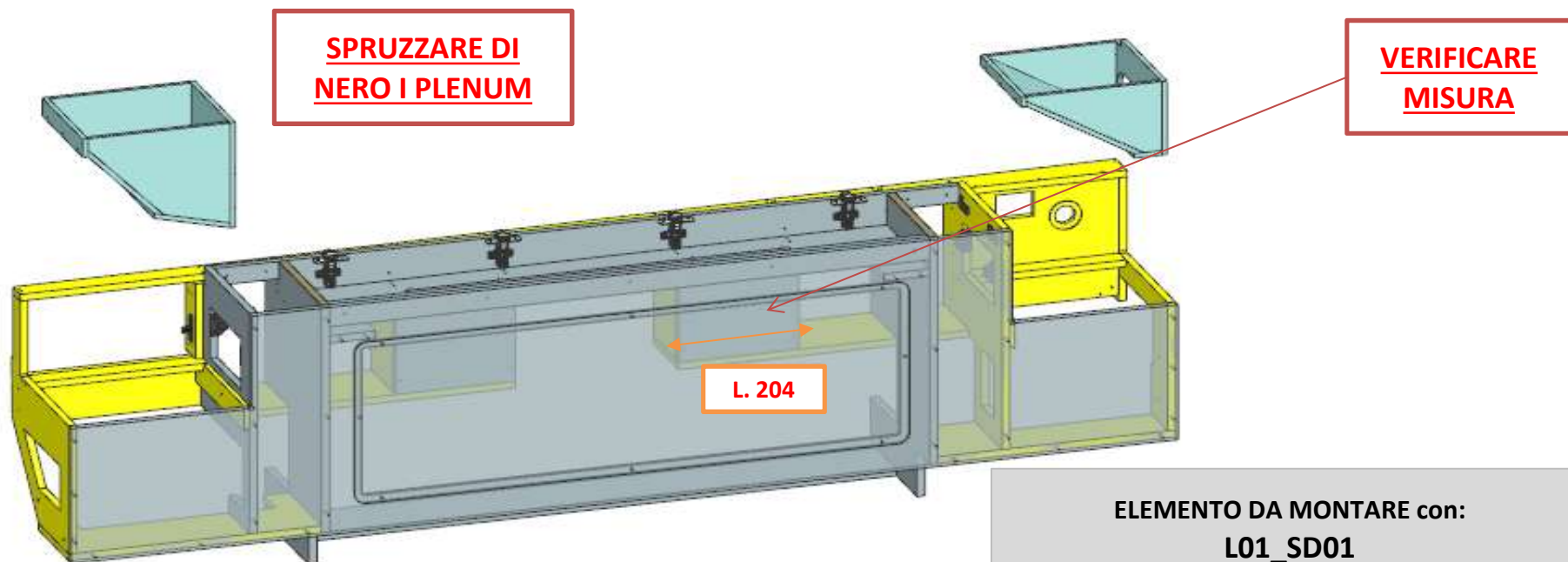

FERRAMENTA:

- N° 12 - KEKU FRONTALE
- N° 4 - KEKU RIVOLTO
- N° 2 - FITLOCK FEMMINA
- N° 2 - BUSSOLA ZAMA 6MA
- N° 2 - VITI 6MA

ELEMENTO DA MONTARE con:
L01_SD01
e spedire con un unico imballo

L01_SD01

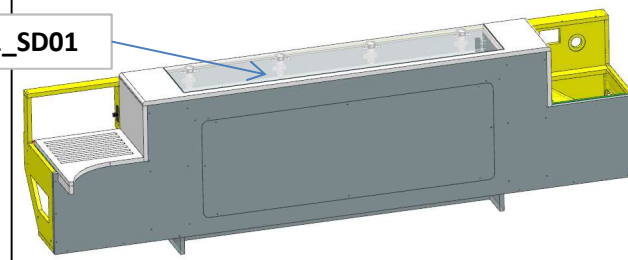

AZ53F

DA MAT. 221 REV. 26-06-2024

LOCALE	CODICE	DESCRIZIONE COMPONENTE	FINITURA	Q.TA	OPERATORE
SALONE	AZ53F-SE01	MOBILE QUADRO ELETTRICO	LAMINATO NADIR\ VERNICIATO NERO	6	Damiano

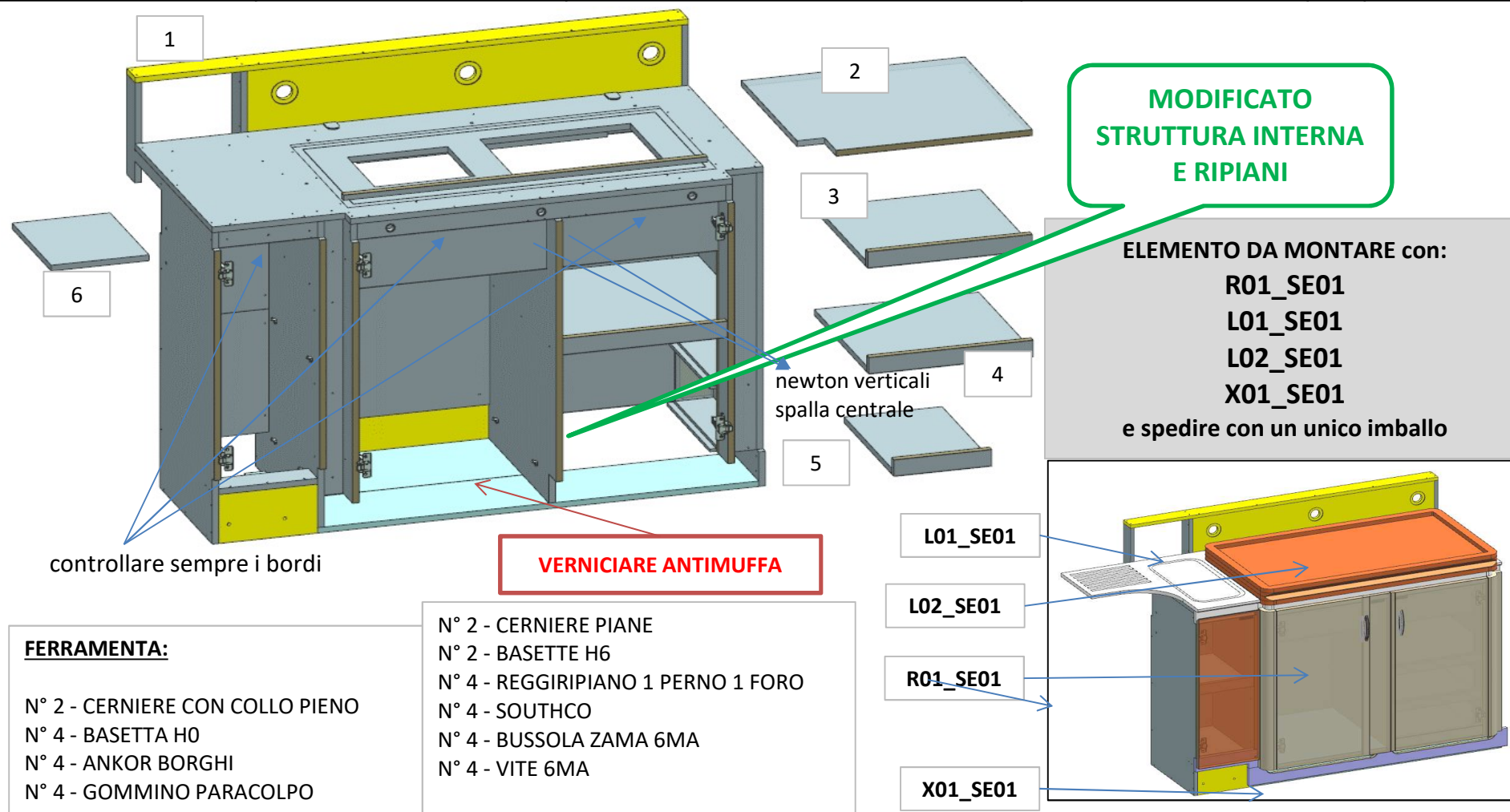

FERRAMENTA:

- N° 2 - CERNIERE CON COLLO PIENO
- N° 4 - BASETTE H0
- N° 4 - ANKOR BORGHI
- N° 4 - GOMMINO PARACOLPO

- N° 2 - CERNIERE PIANE
- N° 2 - BASETTE H6
- N° 4 - REGGIRIPIANO 1 PERNO 1 FORO
- N° 4 - SOUTHCO
- N° 4 - BUSSOLA ZAMA 6MA
- N° 4 - VITE 6MA

AZ53F

REV. 26-06-2024

LOCALE	CODICE	DESCRIZIONE COMPONENTE	FINITURA	Q.TA	OPERATORE
SALONE	AZ53F-SF01	GRADINO INGRESSO SALONE POPPA	OKOUME' GREZZO	1	Dante

1 - L.1325 x H 237. x sp 115

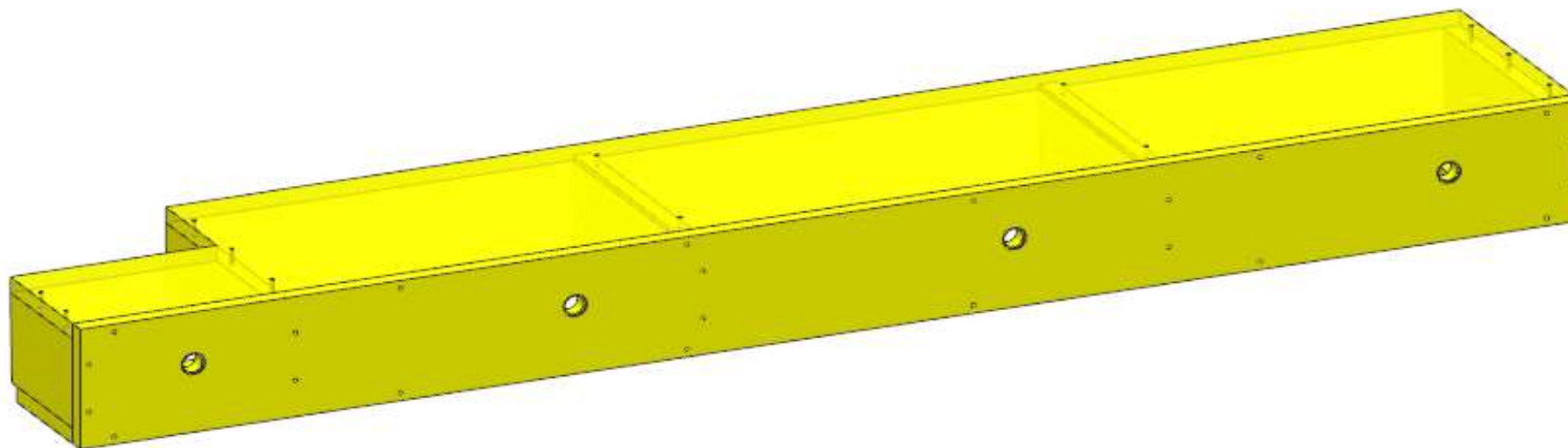

FERRAMENTA:

N° 4 - FAST MOUNT
N° 2 - VITI 6MA

AZ53F

DA MAT. 201 REV. 26-06-2024

LOCALE	CODICE	DESCRIZIONE COMPONENTE	FINITURA	Q.TA	OPERATORE
SALONE	AZ53F-SH01	CIELINO SALONE	OKOUME' GREZZO	4	Damiano

- 1 - PERIMETRO ESTERNO L. 1175
- 2 - PERIMETRO ESTERNO L. 1183
- 3 - PERIMETRO ESTERNO L. 1180
- 4 - PERIMETRO ESTERNO L. 1194

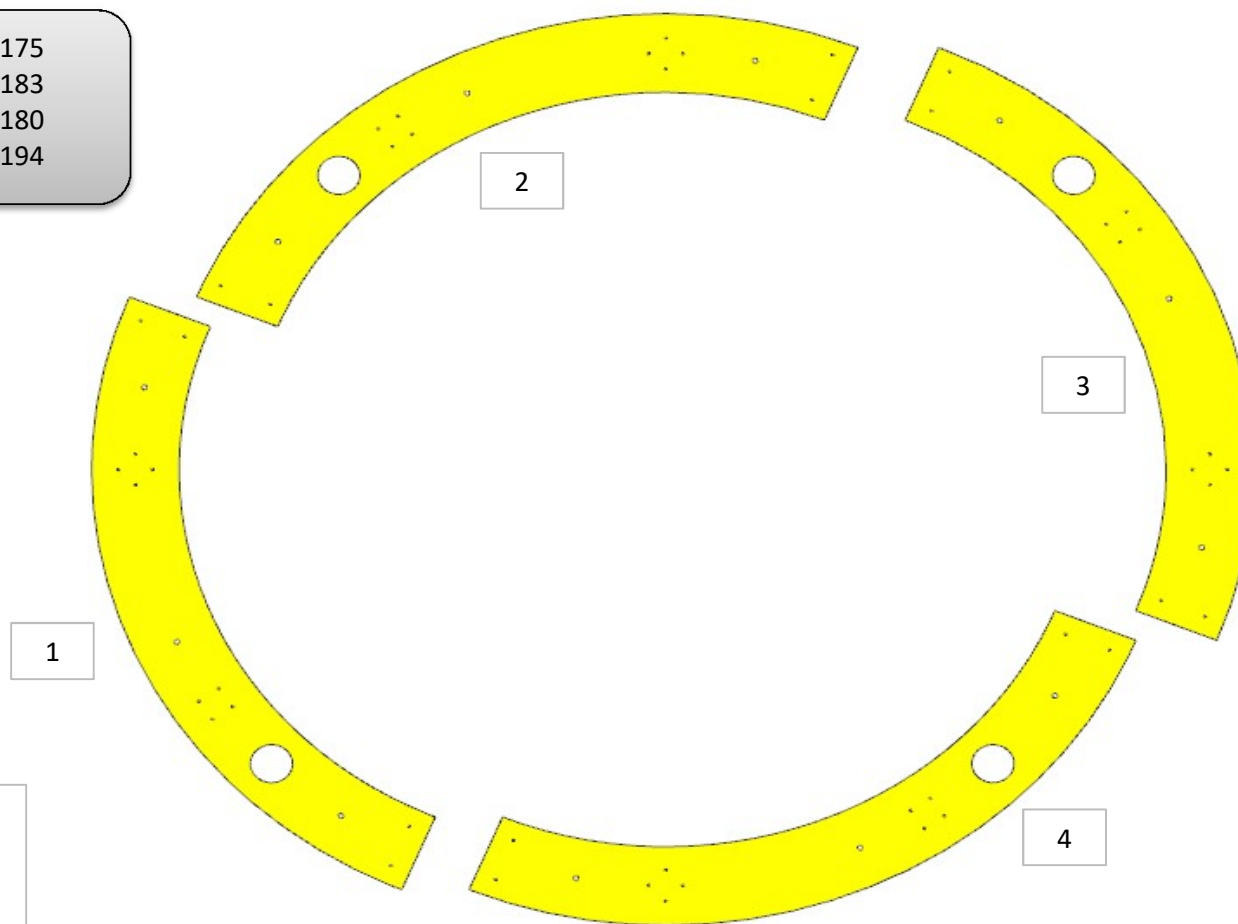

FERRAMENTA:

- N° 8 - FITLOCK FEMMINA
- N° 8 - FITLOCK MASCHIO

AZ53F

DA MAT. 202 REV. 26-06-2024

LOCALE	CODICE	DESCRIZIONE COMPONENTE	FINITURA	Q.TA	OPERATORE
SALONE	AZ53F-SL01	PAVIMENTO SALONE OPT	OKOUME' GREZZO\ LAMINATO A DOGHE	9	Damiano

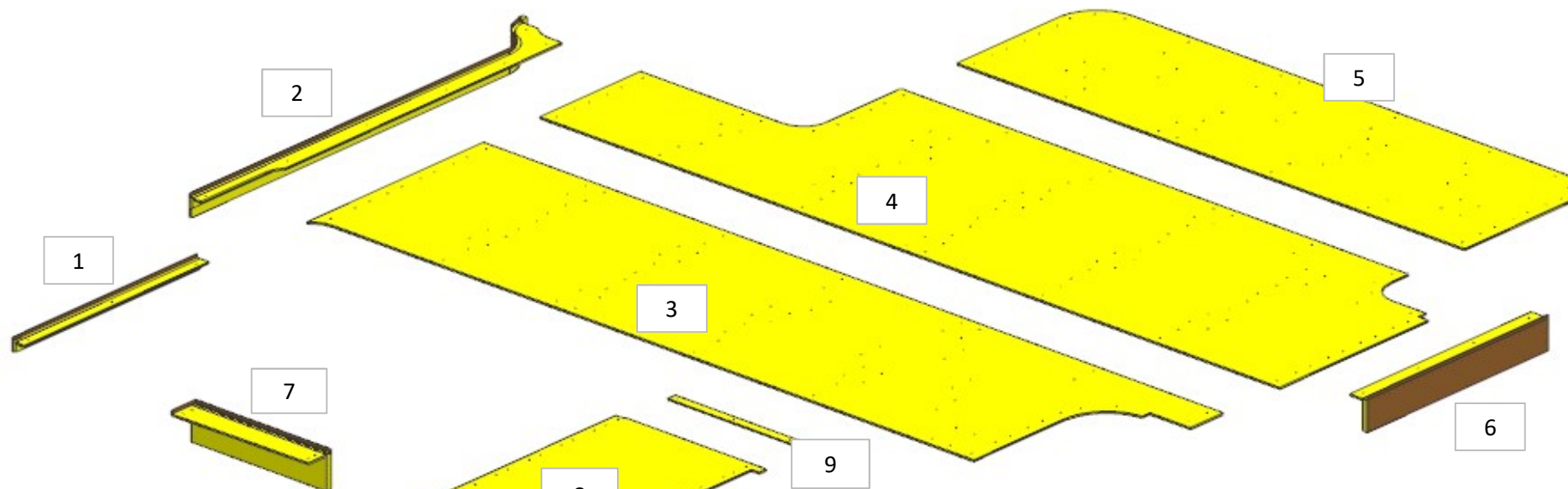

- 1 - L.656 x H 30. x 37
- 2 - L.1304 x H 60. x 37
- 3 - L.2365 x H 626. x sp 6
- 4 - L.2365 x H 696. x sp 6
- 5 - L.1622 x H 484. x sp 6
- 6 - L.644 x H 96. x 55
- 7 - L.433 x H 109. x 79
- 8 - L.1311 x H 450. x sp 6
- 9 - L.396 x H 27. x sp 4

* AGGIUNTI PEZZI 7 - 8 - 9

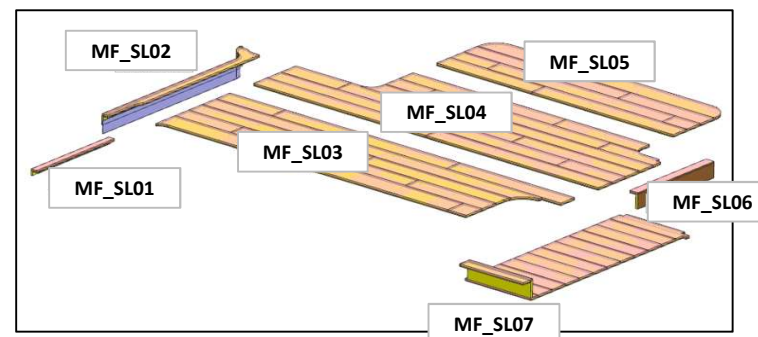

AZ53F

DA MAT. 221 REV. 26-06-2024

LOCALE	CODICE	DESCRIZIONE COMPONENTE	FINITURA	Q.TA	OPERATORE
SALONE	AZ53F-SN01	PLENUM SALONE	GREZZO SPRUZZATO NERO	1	Dante

