

AZ53F

REV. 26-06-2024

LOCALE	CODICE	DESCRIZIONE COMPONENTE	FINITURA	Q.TA	OPERATORE
SALONE	AZ53F-L01_SA01	RIV. SCHIENALE DIVANO SX PRUA	GESSO	1	Dante

1 - L 1315 x H.192 x sp 112

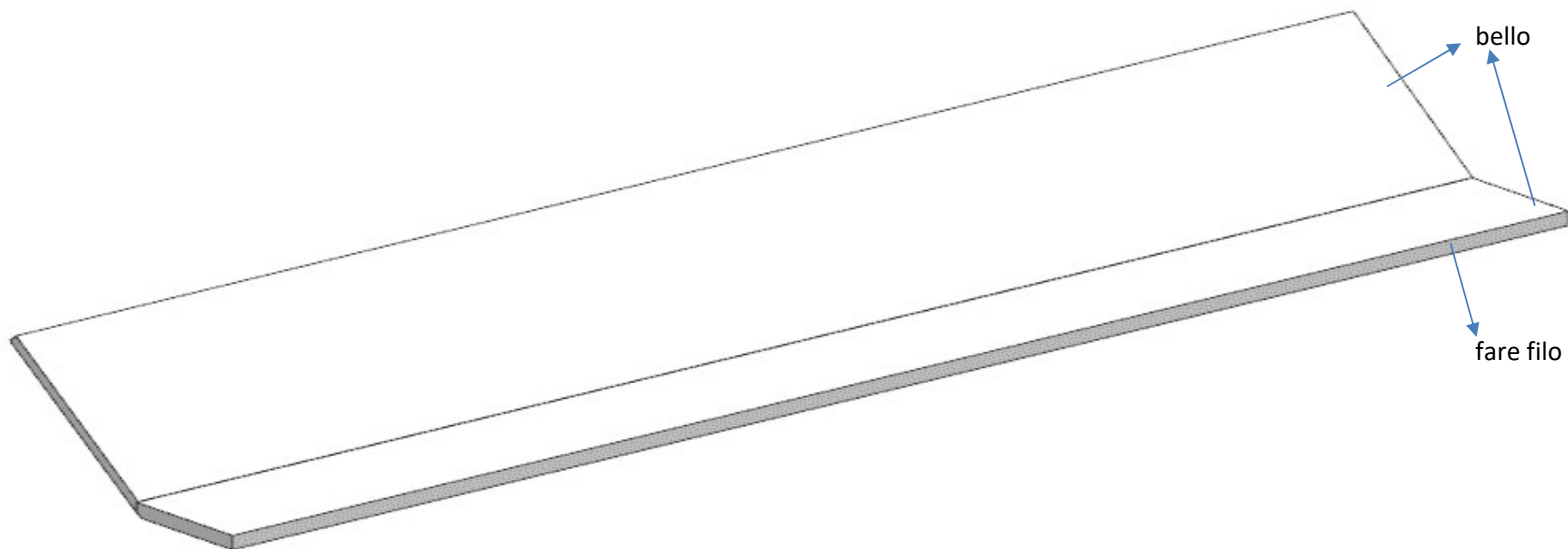

FERRAMENTA:

N° 2 - BUSSOLA ZAMA 6MA

AZ53F

DA MAT. 221 REV. 26-06-2024

LOCALE	CODICE	DESCRIZIONE COMPONENTE	FINITURA	Q.TA	OPERATORE
SALONE	AZ53F-L01_SD01	MOBILE TV MURATA DX	LACCATO BIANCO GOFFRATO	6	Damiano

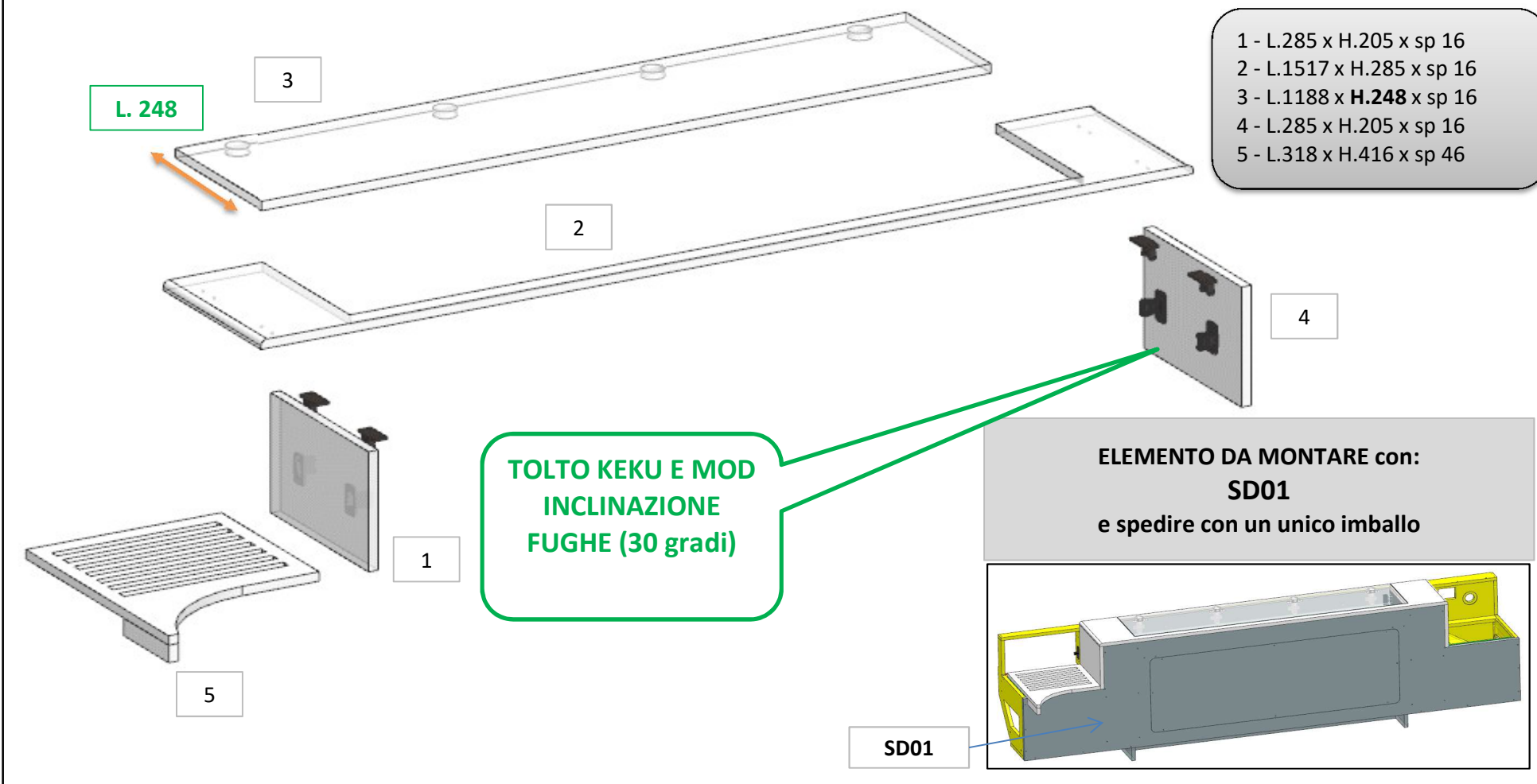

AZ53F

DA MAT. 221 REV. 26-06-2024

LOCALE	CODICE	DESCRIZIONE COMPONENTE	FINITURA	Q.TA	OPERATORE
SALONE	AZ53F-L01_SE01	MOBILE QUADRO ELETTRICO	LACCATO BIANCO GOFFRATO	8	Damiano

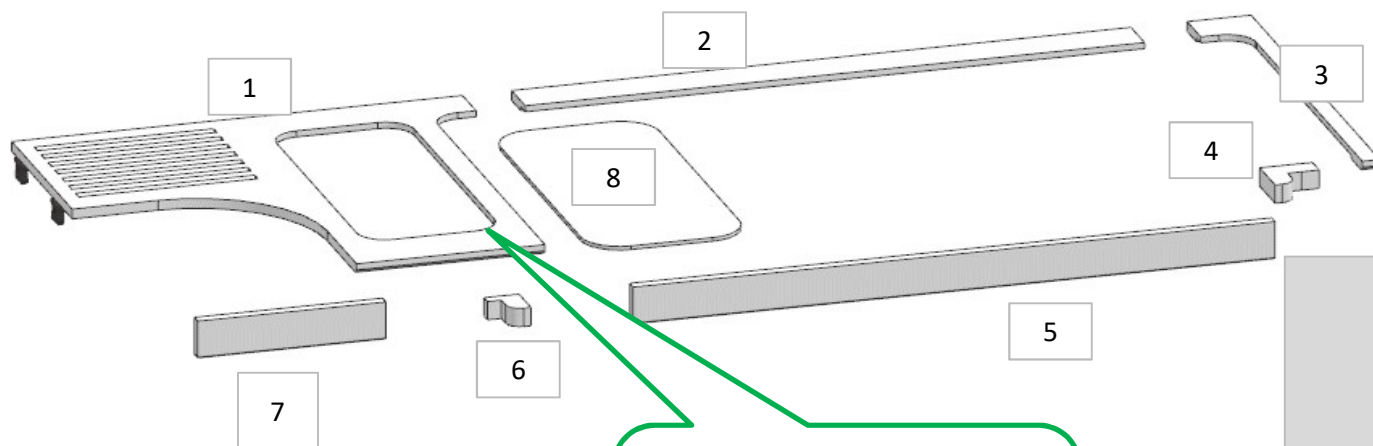

1-2-3-8 non fare niente spedire come sono

ELEMENTO DA MONTARE con:
R01_SE01
SE01
L02_SE01
X01_SE01
 e spedire con un unico imballo

113
 AUMENTO SPESSORE
 ANTIROLLIO ADESSO DI
 10 mm

- 1 - L.641 x H 608 x sp 16
- 2 - L.882 x H 64 x sp 16
- 3 - L.608 x H 91 x sp 16
- 4 - L.75 x H 72 x sp 30
- 5 - L.913 x H 60 x sp 16
- 6 - L.50 x H 56 x sp 30
- 7 - L.268 x H 60 x sp 16
- 8 - L.487 x H 226 x sp 6

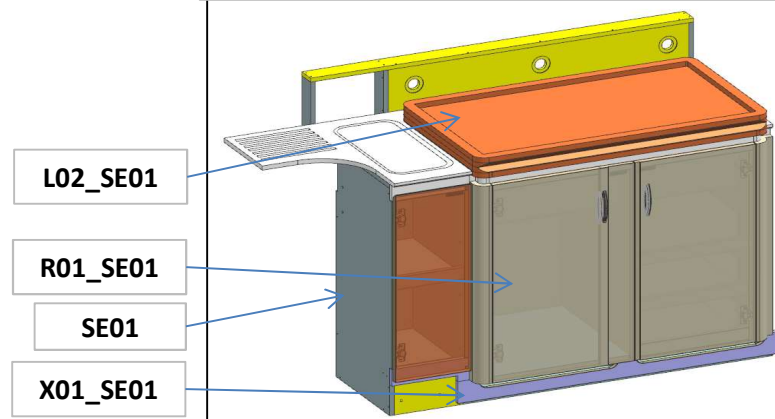

AZ53F

DA MAT. 221 REV. 26-06-2024

LOCALE	CODICE	DESCRIZIONE COMPONENTE	FINITURA	Q.TA	OPERATORE
SALONE	AZ53F-L02_SE01	MOBILE QUADRO ELETTRICO	LACCATO BRONZO	3	Damiano

135

FINIRE BENE ANCHE PARTE DIETRO

112

AUMENTO ANTIROLLIO TOP

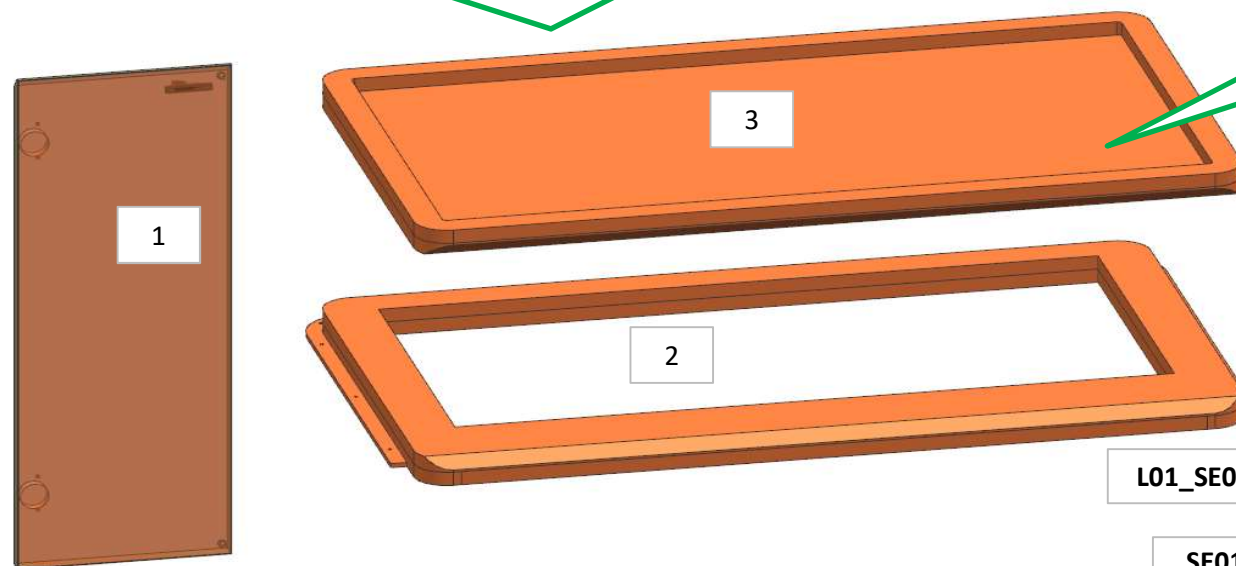

ELEMENTO DA MONTARE con:

R01_SE01

L01_SE01

SE01

X01_SE01

e spedire con un unico imballo

1 - L 262 x H 701 x sp 20
2 - L 1053 x H 604 x sp 38
3 - L 1013 x H 584 x sp 38

MONTARE:
2 PISTONI 80 N

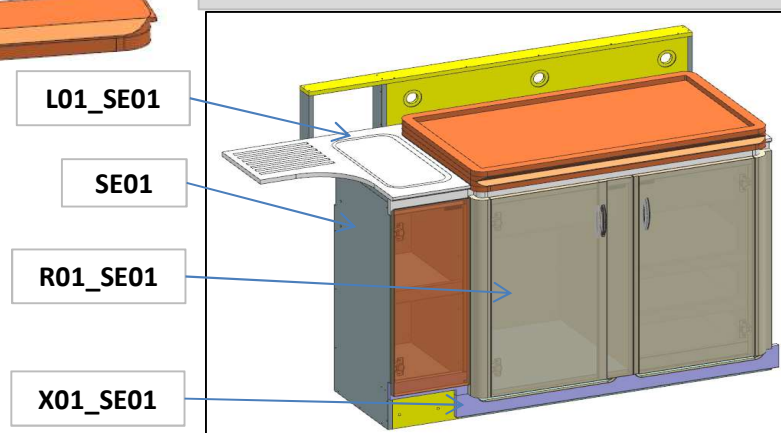

AZ53F

DA MAT. 202 REV. 26-06-2024

LOCALE	CODICE	DESCRIZIONE COMPONENTE	FINITURA	Q.TA	OPERATORE
SALONE	AZ53F-L01_SG01	TAVOLO HI-LOW OPT	LACCATO NERO GOFFRATO	6	Damiano

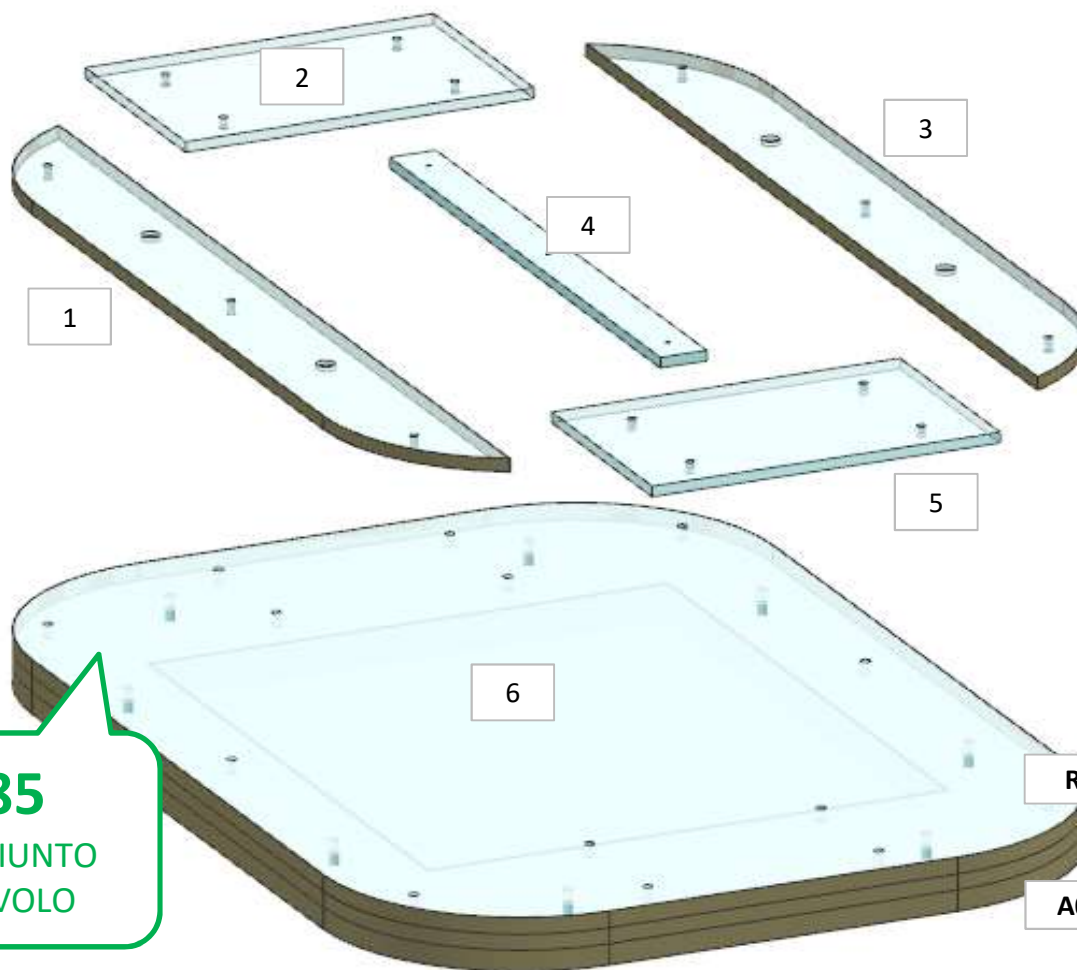

1 - 3 - L. 853 x H. 93 x sp 12,5
 2 - 5 - L. 301 x H. 189 x sp 10
 4 - L. 512 x H. 40 x sp 10
 6 - L. 641 x H. 890 x sp 51

ELEMENTO DA MONTARE con:
R01_SG01
A01_SG01
 e spedire con un unico imballo

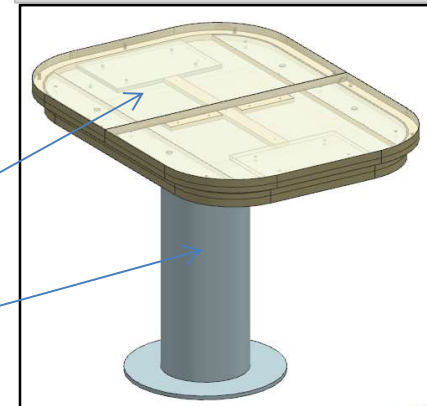

85
 AGGIUNTO
 TAVOLO

AZ53F

DA MAT. 201 REV. 26-06-2024

LOCALE	CODICE	DESCRIZIONE COMPONENTE	FINITURA	Q.TA	OPERATORE
SALONE	AZ53F-L01_SH01	CIELINO SALONE	LACCATO BIANCO GOFFRATO	1	Damiano

1 - DIAMETRO 1790

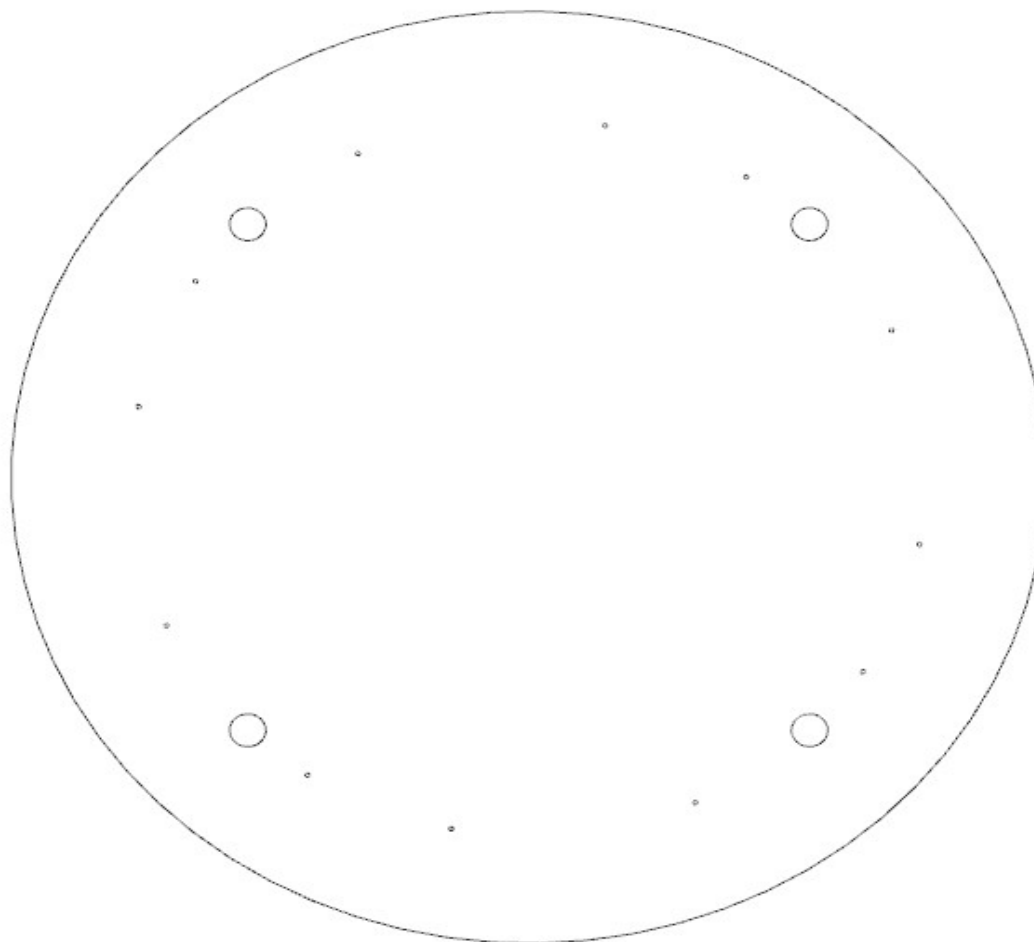

AZ53F

DA MAT. 201 REV. 26-06-2024

LOCALE	CODICE	DESCRIZIONE COMPONENTE	FINITURA	Q.TA	OPERATORE
SALONE	AZ53F-L01_SI01	TAVOLO STD	LACCATO BRONZO	1	Damiano

1 - L. 534 x H. 468 x sp 45

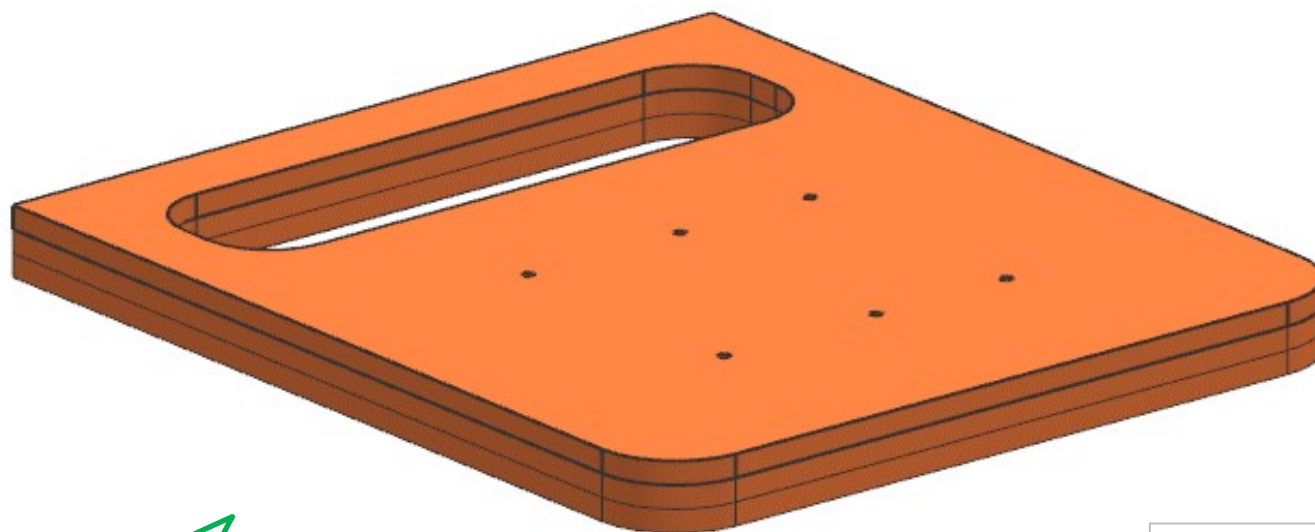

86

AGGIUNTO TAVOLO

ELEMENTO DA MONTARE con:
R01_SI01
I01_SI01
A01_SI01
e spedire con un unico imballo

I01_SI01

R01_SI01

A01_SI01

