

# AZ53F

REV. 26-06-2024

LOCALE	CODICE	DESCRIZIONE COMPONENTE	FINITURA	Q.TA	OPERATORE
SALONE	AZ53F-MF_SG01	TAVOLO HI-LOW OPT			Damiano

**85**  
AGGIUNTO TAVOLO

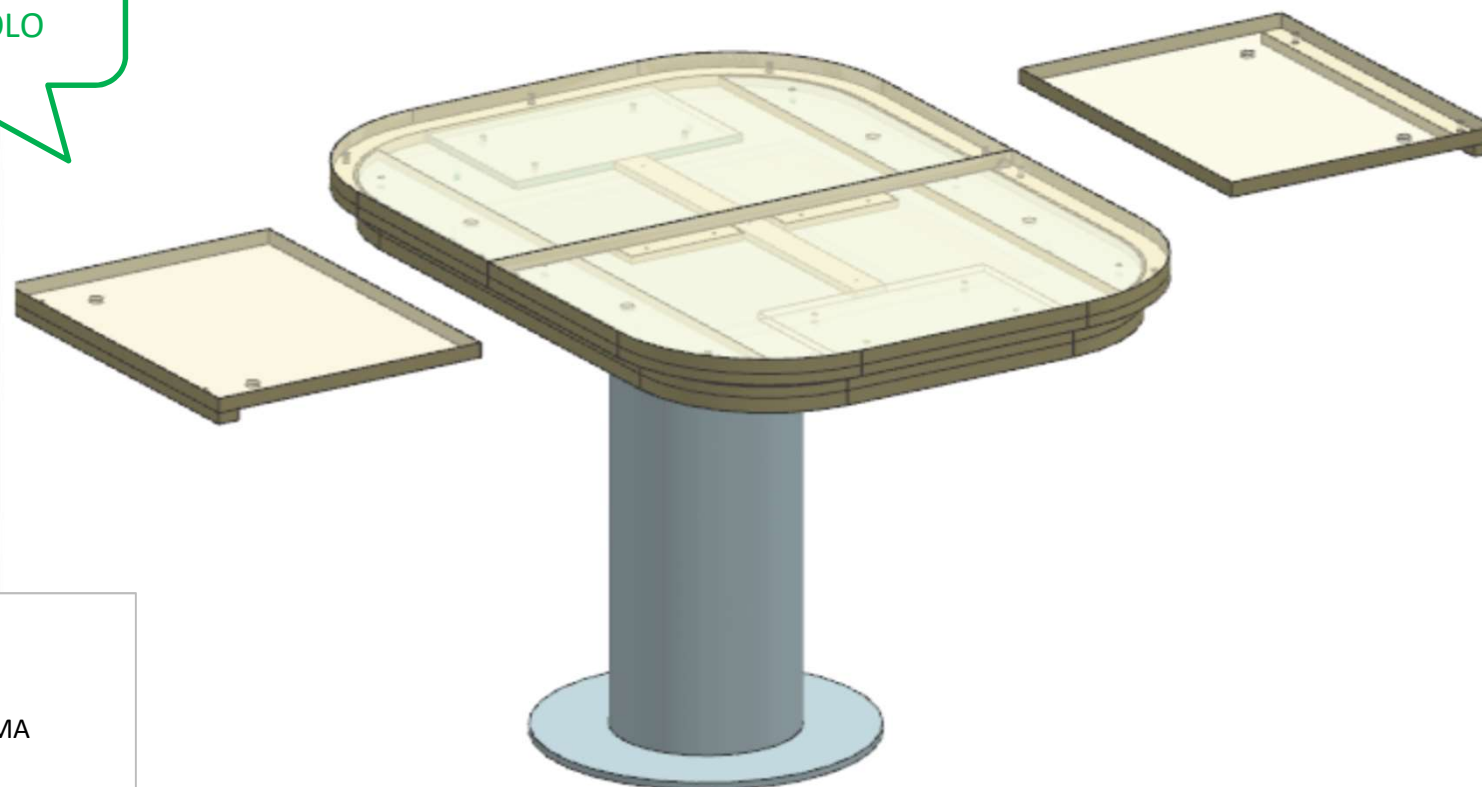

**FERRAMENTA:**

- N° 8 - COPPIE CALAMITE
- N° 34 - BUSSOLE ZAMA 6MA
- N° 2 - VITI 6MA
- N° 2 - GUIDE ATEP
- N° 2 - COPPIE GUIDE ACCURIDE

# AZ53F

DA MAT. 202 REV. 26-06-2024

LOCALE	CODICE	DESCRIZIONE COMPONENTE	FINITURA	Q.TA	OPERATORE
SALONE	AZ53F-R01_SG01	TAVOLO HI-LOW OPT	LASTRA CHIARA	4	Damiano

1 - 4 - L. 449 x H. 350 x sp 35  
2 - 3 - L. 700 x H. 475 x sp 35

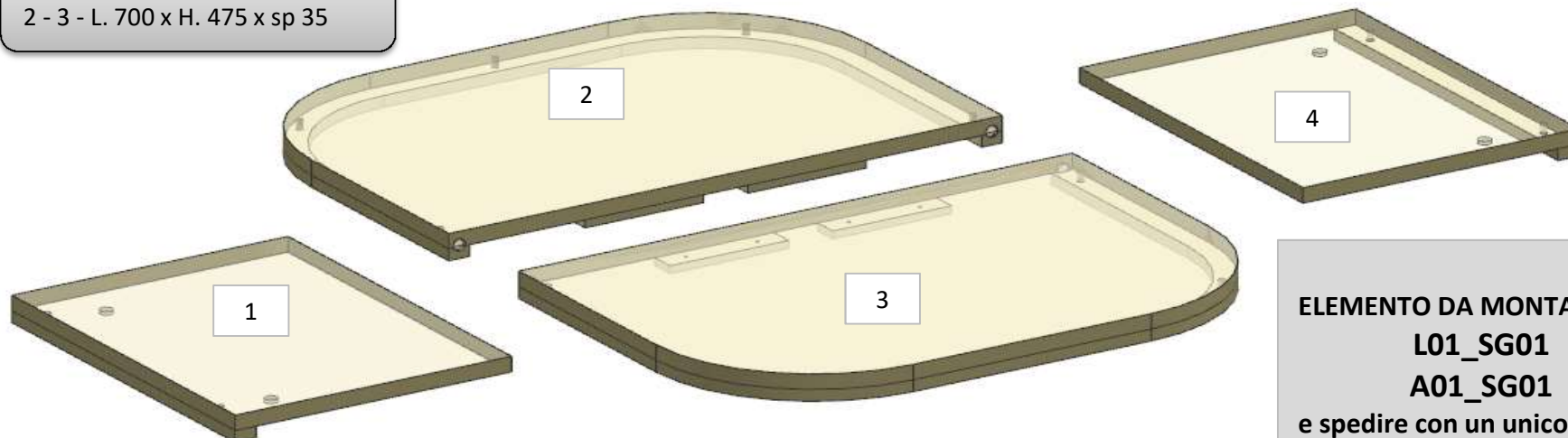

ELEMENTO DA MONTARE con:  
**L01\_SG01**  
**A01\_SG01**  
e spedire con un unico imballo

## FERRAMENTA:

N° 8 - COPPIE CALAMITE  
N° 34 - BUSSOLE ZAMA 6MA  
N° 2 - VITI 6MA  
N° 2 - GUIDE ATEP  
N° 2 - COPPIE GUIDE ACCURIDE

85

AGGIUNTO TAVOLO

L01\_SG01

A01\_SG01

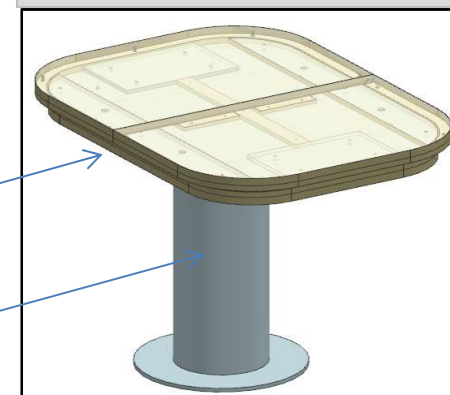

consonni&c

# AZ53F

DA MAT. 202 REV. 26-06-2024

LOCALE	CODICE	DESCRIZIONE COMPONENTE	FINITURA	Q.TA	OPERATORE
SALONE	AZ53F-L01_SG01	TAVOLO HI-LOW OPT	LACCATO NERO GOFFRATO	6	Damiano

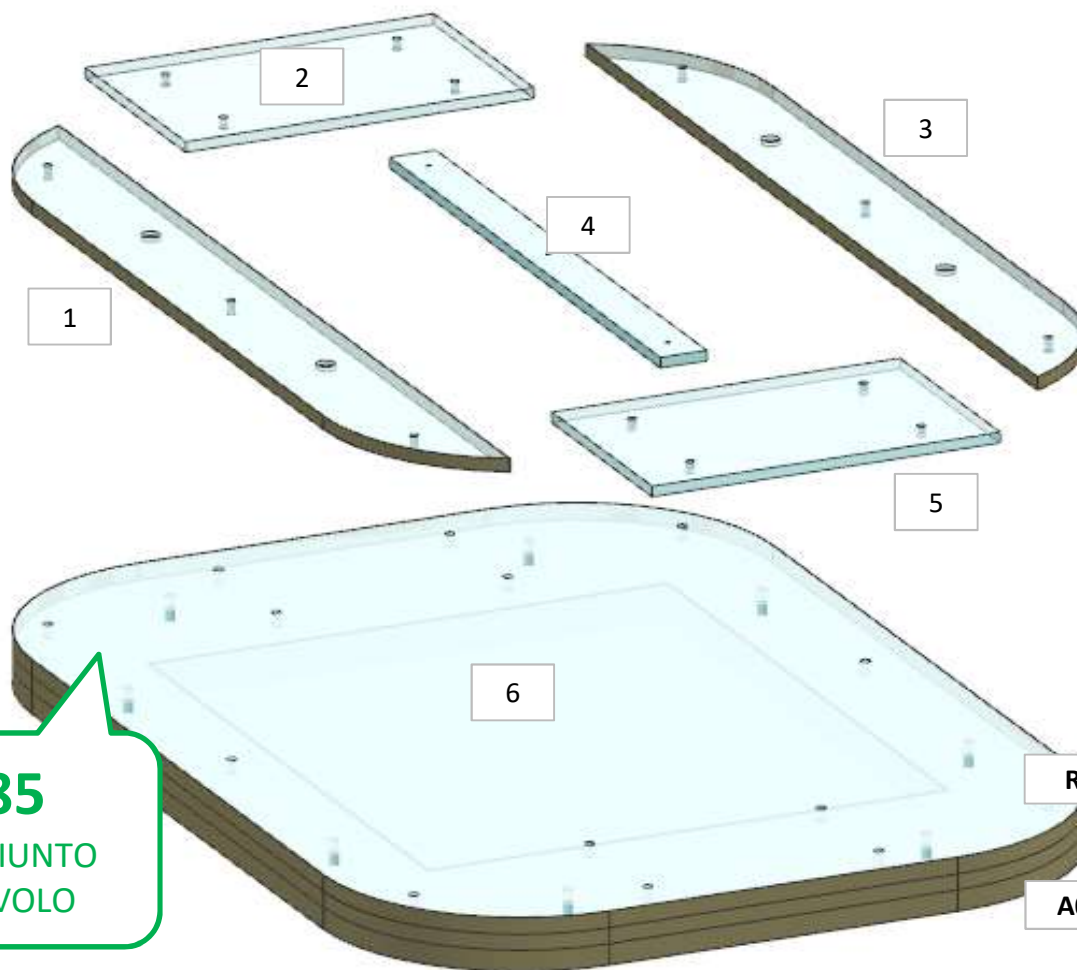

1 - 3 - L. 853 x H. 93 x sp 12,5  
 2 - 5 - L. 301 x H. 189 x sp 10  
 4 - L. 512 x H. 40 x sp 10  
 6 - L. 641 x H. 890 x sp 51

**ELEMENTO DA MONTARE con:**  
**R01\_SG01**  
**A01\_SG01**  
 e spedire con un unico imballo

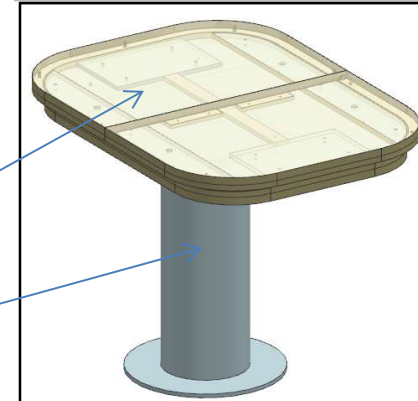

**85**  
 AGGIUNTO  
 TAVOLO

# AZ53F

DA MAT. 202 REV. 26-06-2024

LOCALE	CODICE	DESCRIZIONE COMPONENTE	FINITURA	Q.TA	OPERATORE
SALONE	AZ53F-A01_SG01	TAVOLO HI-LOW OPT	ACCIAIO	1	Damiano



**85**  
AGGIUNTO TAVOLO

ELEMENTO DA MONTARE con:  
**R01\_SG01**  
**L01\_SG01**  
e spedire con un unico imballo

R01\_SG01

L01\_SG01

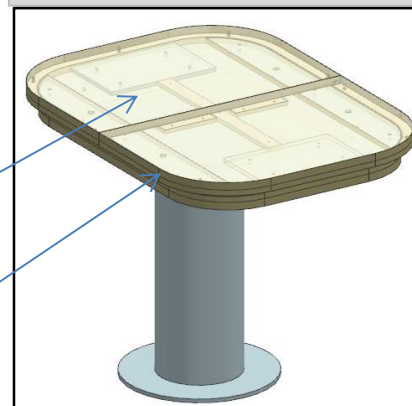

**consonni&c**