

AZ53F

DA MAT. 201 REV. 26-06-2024

LOCALE	CODICE	DESCRIZIONE COMPONENTE	FINITURA	Q.TA	OPERATORE
FRONTE MARCIA	AZ53F-MF_FA01	PANNELLI GIRO SCALA			Dante

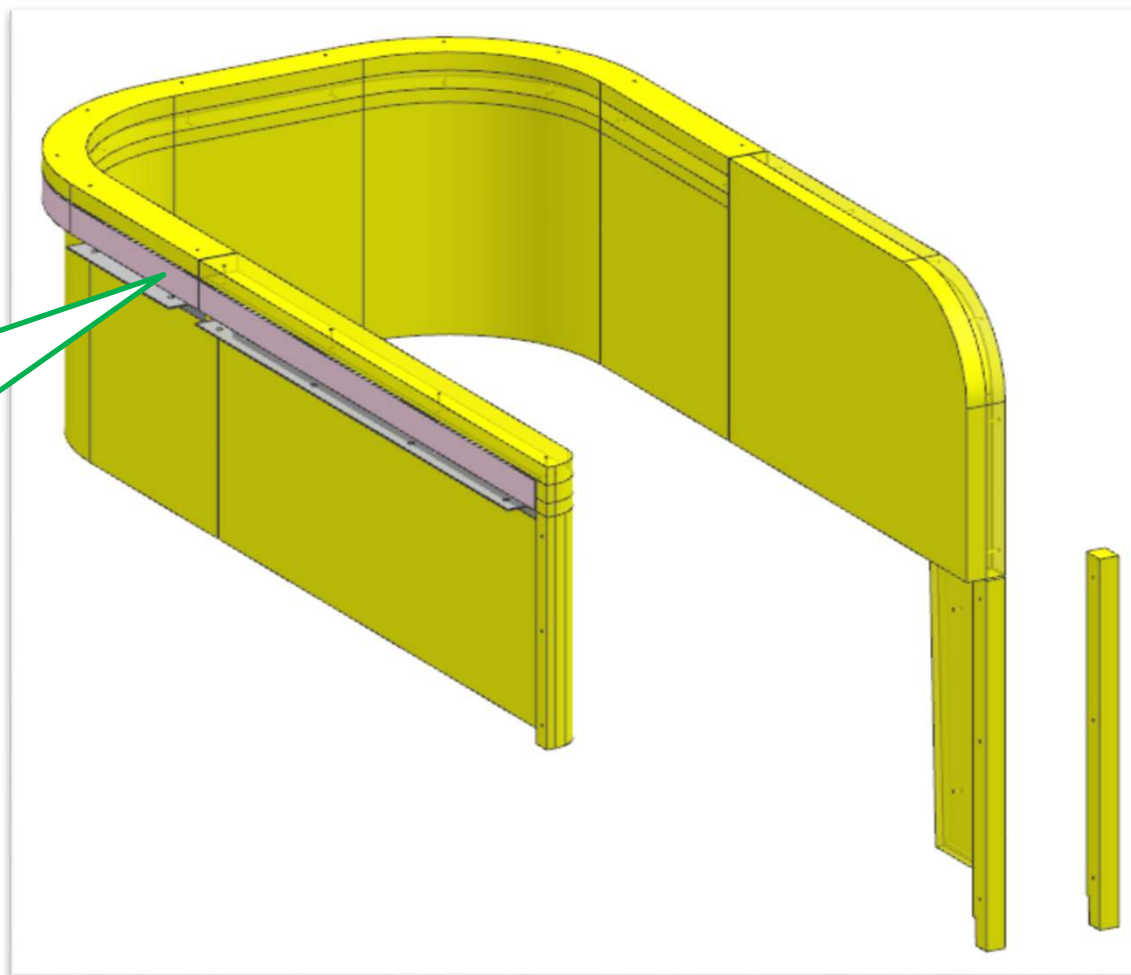

99

**AGGIUNTI 2 pezzi FLEX -
"APPUNTARE" ALLA STRUTTURA
PRIMA DI SPEDIRE**

FERRAMENTA:

- VELCRO

AZ53F

DA MAT. 221 REV. 26-06-2024

LOCALE	CODICE	DESCRIZIONE COMPONENTE	FINITURA	Q.TA	OPERATORE
FRONTE MARCIA	AZ53F-MF_FC01	CONNTENITORE PORTA BICCHIERI ANTIRIFLESSO			Damiano

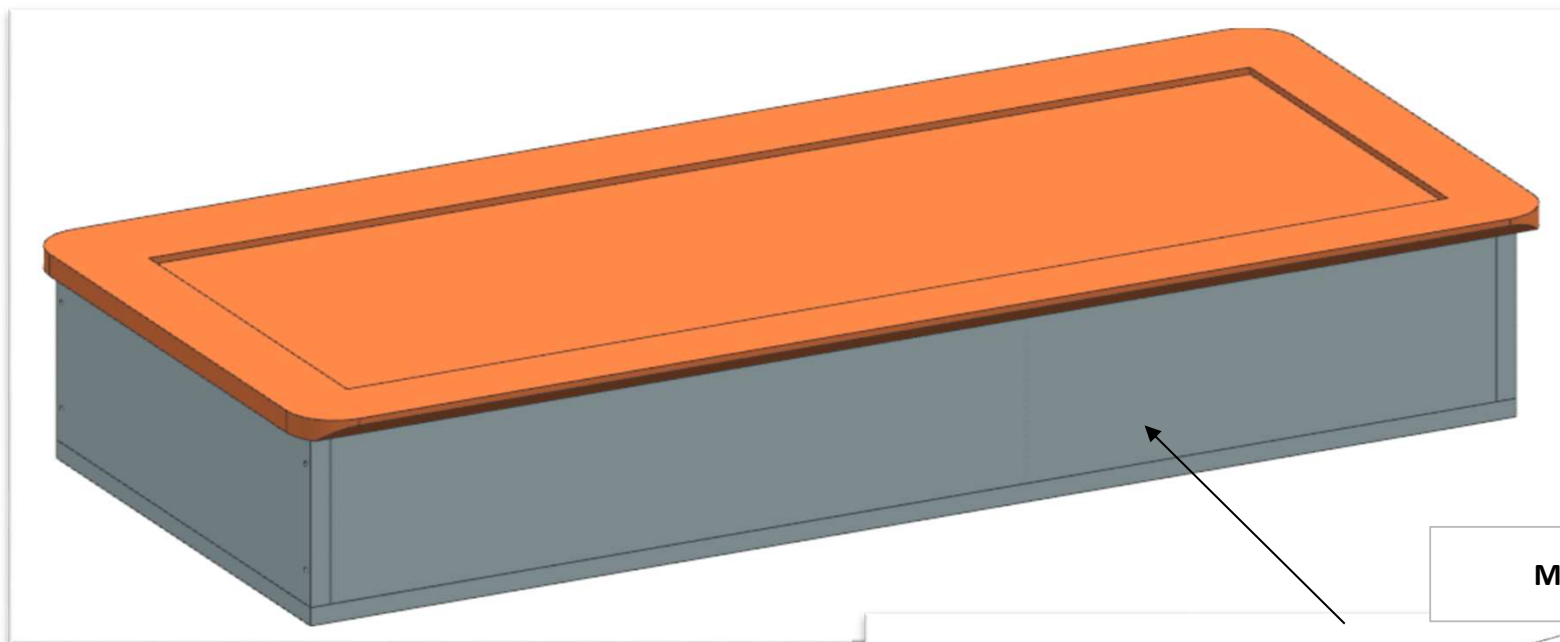

MONTARE CON

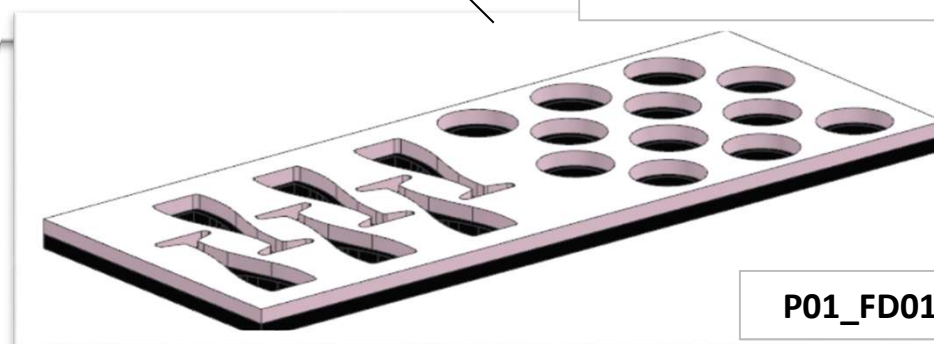

P01_FD01

FERRAMENTA:

- N° 3 - CERNIERA PIANA foro 40 frenate
- N° 3 - Basette H6
- N° 1 - BRACCETTO A SCATTO CEAM 602 DX
- N° 1 - BRACCETTO A SCATTO CEAM 602 SX

AZ53F

DA MAT. 201 REV. 26-06-2024

LOCALE	CODICE	DESCRIZIONE COMPONENTE	FINITURA	Q.TA	OPERATORE
FRONTE MARCIA	AZ53F-MF_FF01	PEDANA GUIDA			Damiano

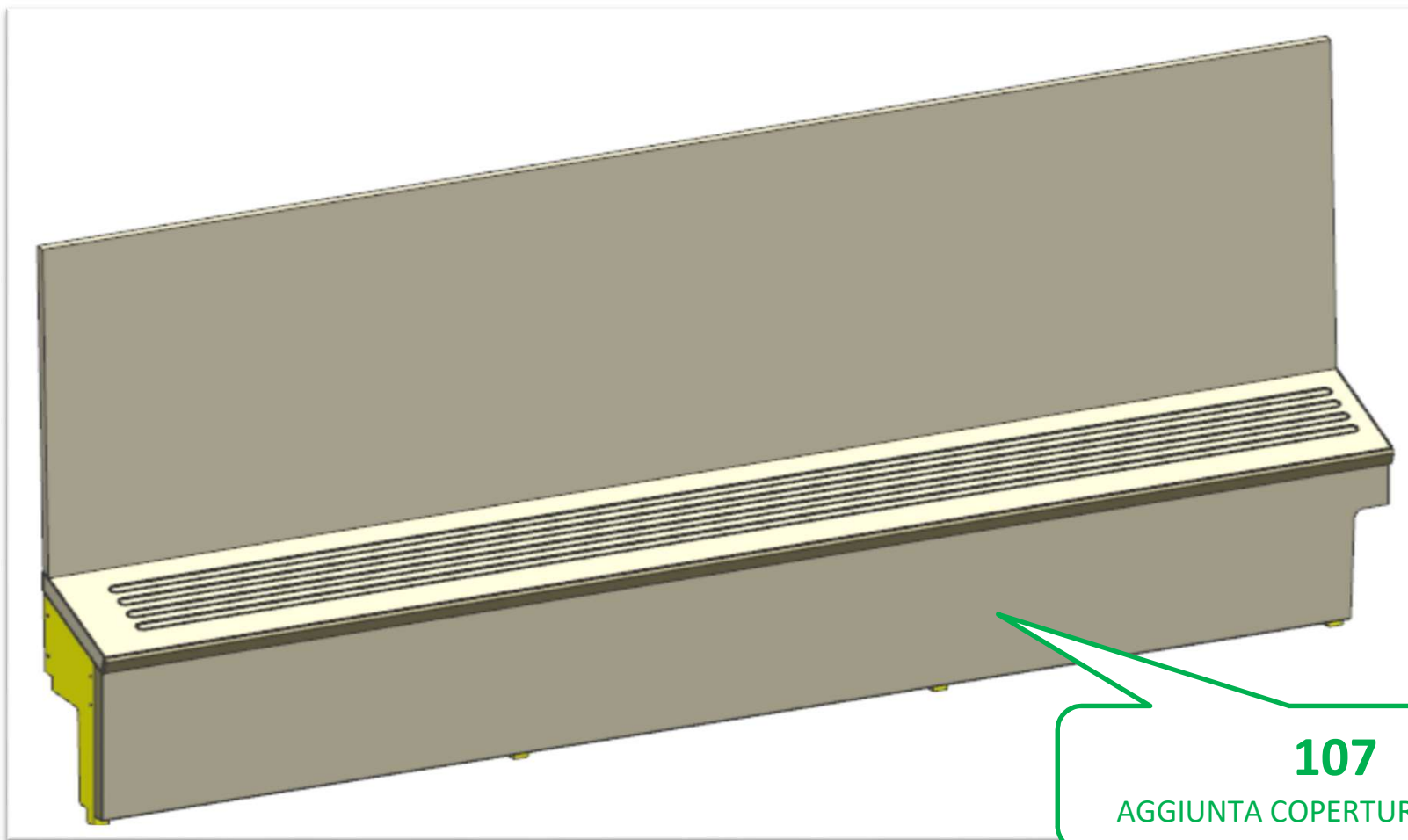

107
AGGIUNTA COPERTURA PEDANA

AZ53F

DA MAT. 201 REV. 26-06-2024

LOCALE	CODICE	DESCRIZIONE COMPONENTE	FINITURA	Q.TA	OPERATORE
FRONTE MARCIA	AZ53F-MF_FG01\FG02	MOBILE SEDILE GUIDA			Damiano

- AGGIUNTO PZ. n°5 e 6
- CREATO APERTURA TOP PZ. n°1
- TOLTO DIVISIONE INTERNA PZ. n°2
- MODIFICATA STRUTTURA GREZZA

FERRAMENTA:

- N° 2 - GUIDA DA 350
- N° 2 - FLUSH LOCK
- N° 10 - KEKU FRONTALE
- N° 4 - SOUTHCO
- N° 14 - BUSSOLA ZAMA 6MA
- N° 8 - VITI 6MA

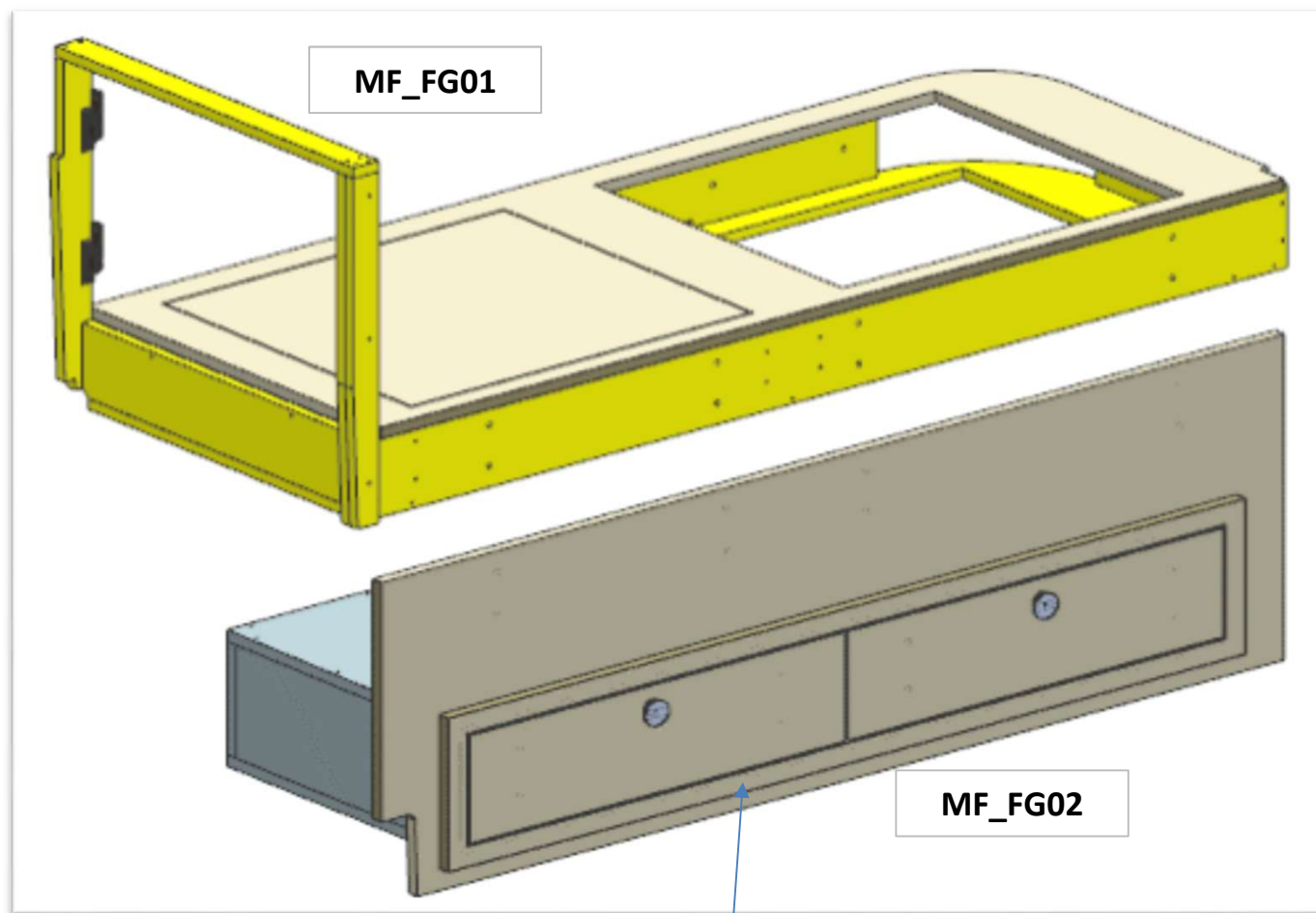

cornice avvitata dietro il pannello