

AZ68F

DA MAT. 265 REV. 29-04-2024

LOCALE	CODICE	DESCRIZIONE COMPONENTE	FINITURA	Q.TA	OPERATORE
FRONTE MARCIA	AZ68F-L01_FB01	MOBILE Q.E. SCALE	LACCATO BIANCO ARTICO	2	Damiano

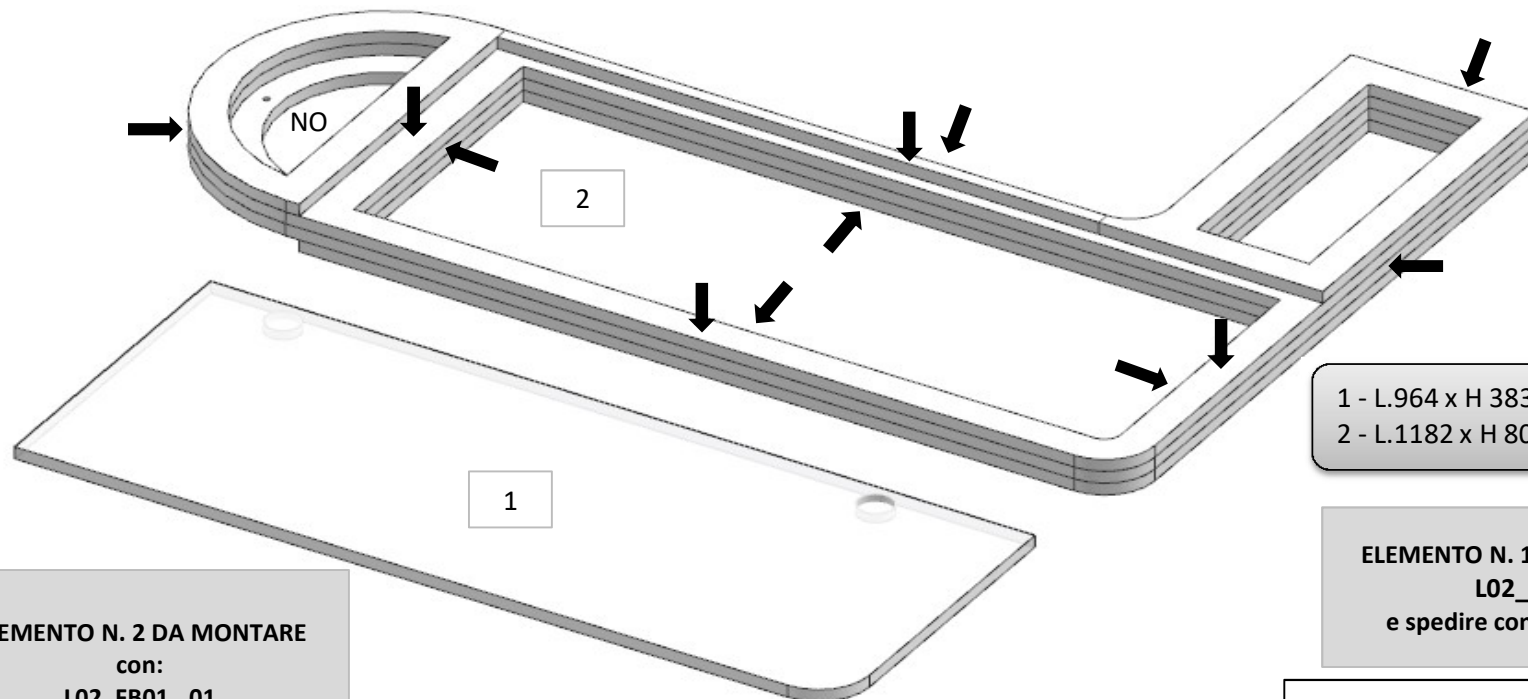

1 - L.964 x H 383 x sp 16mm
2 - L.1182 x H 803 x sp 64mm

ELEMENTO N. 1 DA MONTARE con:
L02_FB01_02
e spedire con un unico imballo

ELEMENTO N. 2 DA MONTARE con:
L02_FB01_01
e spedire con un unico imballo

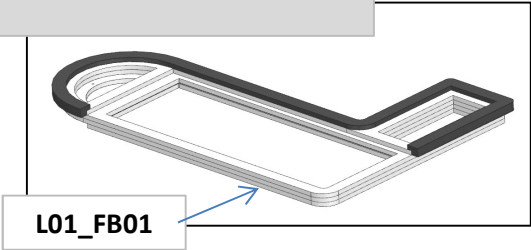

* faccia dove viene applicata la finitura
↓ filo dove viene applicata la finitura

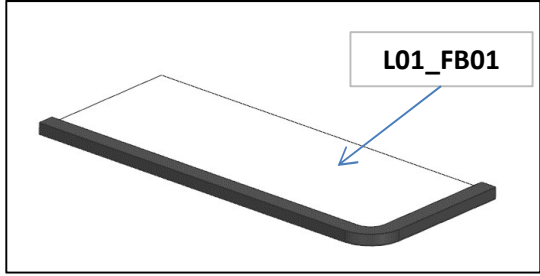

AZ68F

DA MAT. 265 REV. 29-04-2024

LOCALE	CODICE	DESCRIZIONE COMPONENTE	FINITURA	Q.TA	OPERATORE
FRONTE MARCIA	AZ68F-L02_FB01	MOBILE Q.E. SCALE	LACCATO MOGANO 100 GLOSS	2	Damiano

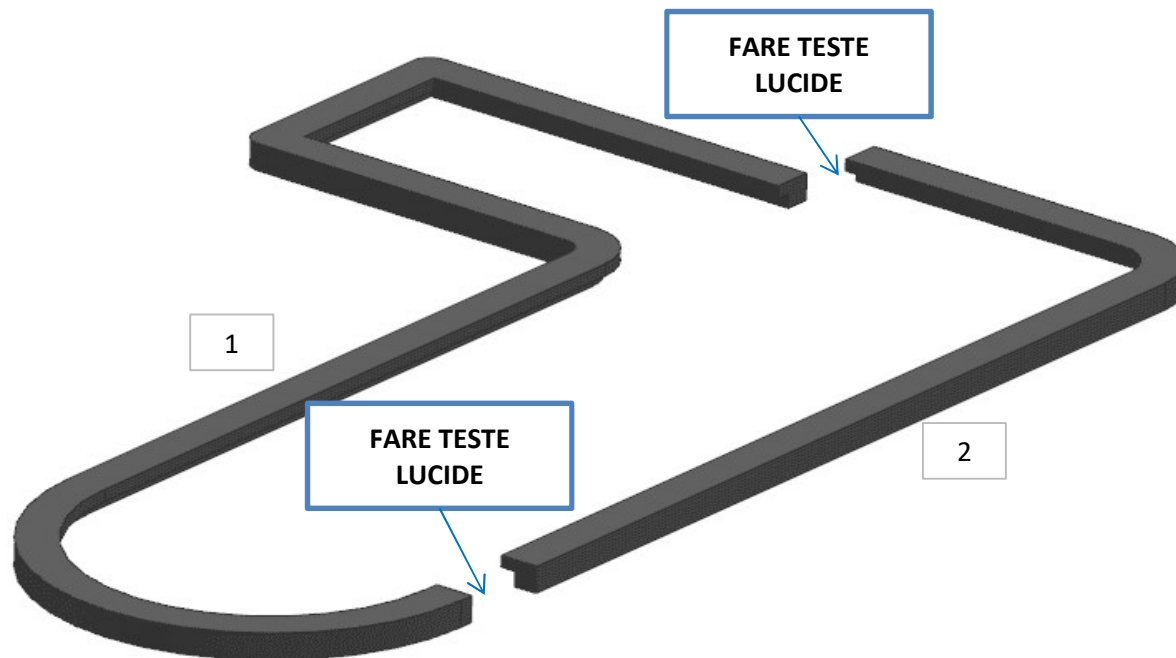

1

FARE TESTE LUCIDE

FARE TESTE LUCIDE

2

ELEMENTO N. 1 DA MONTARE con:
L01_FB01_02
e spedire con un unico imballo

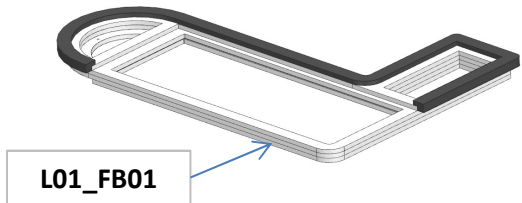

L01_FB01

ELEMENTO N. 2 DA MONTARE con:
L01_FB01_01
e spedire con un unico imballo

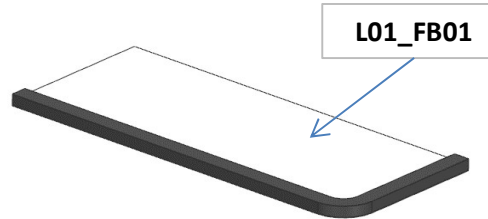

L01_FB01

1 - SVILUPPO L. 2553 x H.30 x sp 41
2 - SVILUPPO L 1360 x H..30 x sp 41

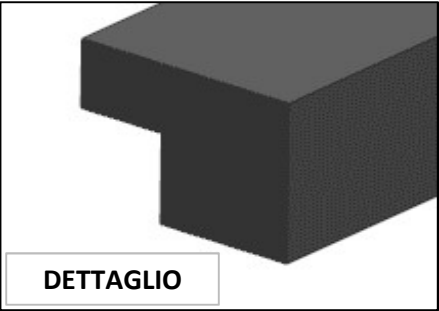

DETTAGLIO

AZ68F

DA MAT. REV. 29-04-2024

LOCALE	CODICE	DESCRIZIONE COMPONENTE	FINITURA	Q.TA	OPERATORE
FRONTE MARCIA	AZ68F-L01_FE01	CARTER PORTA DX PRUA	LACCATO BIANCO ARTICO	12	Damiano

- 1 - L 286 x H 115 x sp 16mm
- 2 - L 286 x H 646 x sp 16mm
- 3 - L 187 x H 1730 x sp 16mm
- 4 - L 149 x H 1196 x sp 16mm
- 5 - L 149 x H 545 x sp 16mm
- 6 - L 601 x H 85 x sp 16 mm
- 7 - L 601 x H 54 x sp 16 mm
- 8 - L 601 x H 106 x sp 16 mm
- 9 - L 601 x H 105 x sp 16 mm
- 10 - L 100 x H 1596 x sp 16mm
- 11 - L 112 x H 1196 x sp 16 mm
- 12 - L 112 x H 545 x sp 16 mm

TUTTI I PEZZI IN LAMINATO DEVONO ESSERE CARTEGGIATI X LA LUCIDATURA (ALMENO LA FACCIA A VISTA)

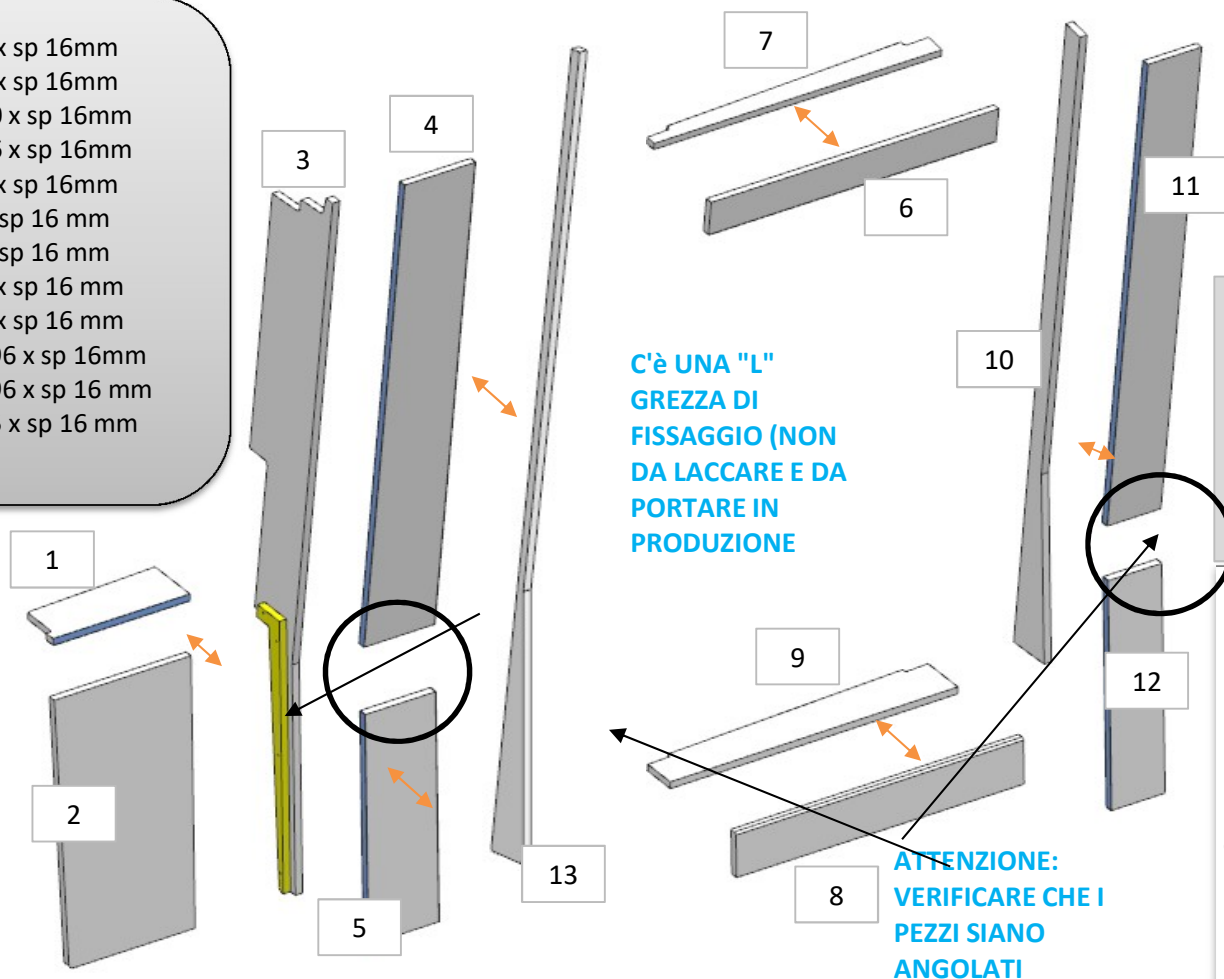

C'è UNA "L" GREZZA DI FISSAGGIO (NON DA LACCARE E DA PORTARE IN PRODUZIONE)

ATTENZIONE: VERIFICARE CHE I PEZZI SIANO ANGOLATI

FERRAMENTA:
N° 4 - SOUTCHO M/F

ELEMENTO DA MONTARE:
MG_FE01/02/03/04/05
e spedire con un unico imballo

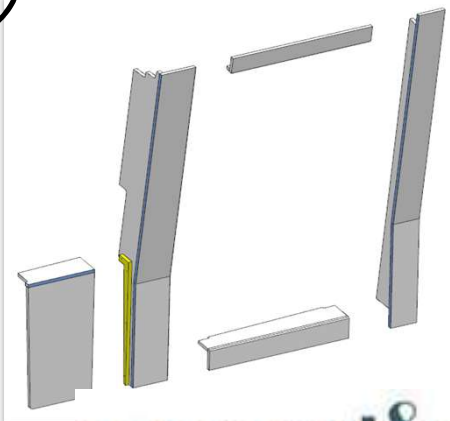

AZ68F

DA MAT. 203

REV. 29-04-2024

LOCALE	CODICE	DESCRIZIONE COMPONENTE	FINITURA	Q.TA	OPERATORE
FRONTE MARCIA	AZ68F-L01_FI01	SOTTO SEDILE GUIDA	LACCATO BIANCO ARTICO	1	Damiano

1 - L 1098 x H 570 x sp 32mm

ELEMENTO DA MONTARE con:
R01_FI01
FI01
I01_FI01
P01_FI01
 e spedire con un unico imballo

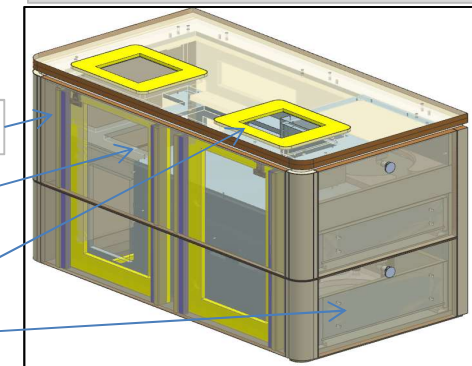

ID-1350
 VERIFICARE ASSENZA CREPE

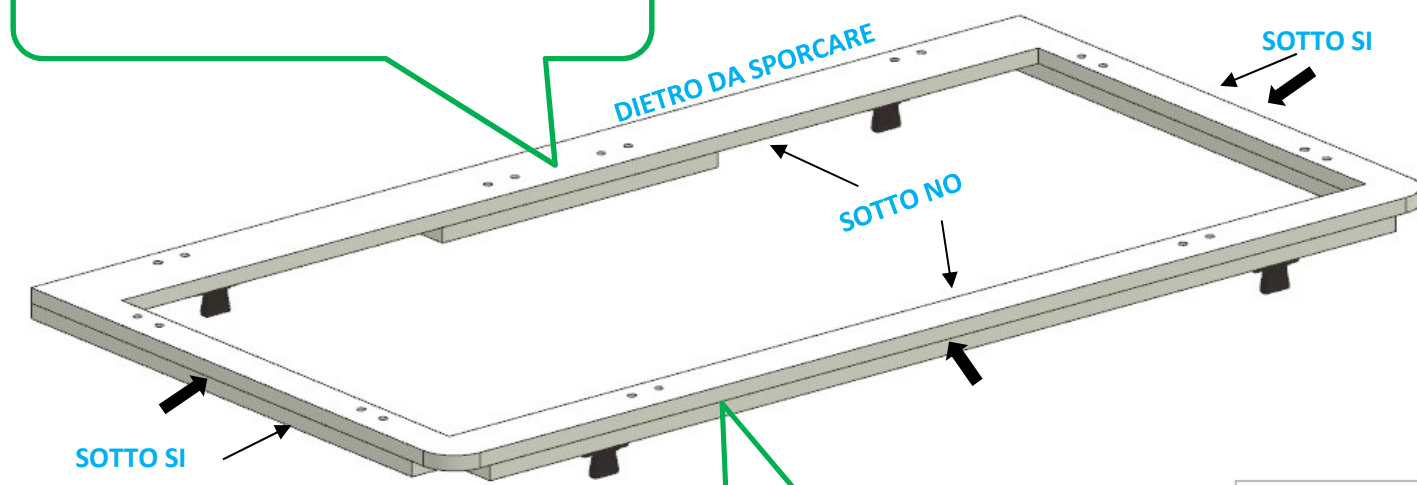

da 203
 VERIFICARE CHE SIA
 PRODOTTO IN UN PEZZO

- R01_FI01
- FI01
- I01_FI01
- P01_FI01

* faccia dove viene applicata la finitura
 ↓ filo dove viene applicata la finitura

AZ68F

DA MAT. 216 REV. 29-04-2024

LOCALE	CODICE	DESCRIZIONE COMPONENTE	FINITURA	Q.TA	OPERATORE
FRONTE MARCIA	AZ68F-L01_FM01	GRIGLIE TRATTAMENTO ARIA-STD	LACCATO BRONZO	2	Damiano

1/2 - L 450 x H 189 x sp 16

190
MODIFICATE MISURE

FERRAMENTA:

N° 4 - KEKU M/F

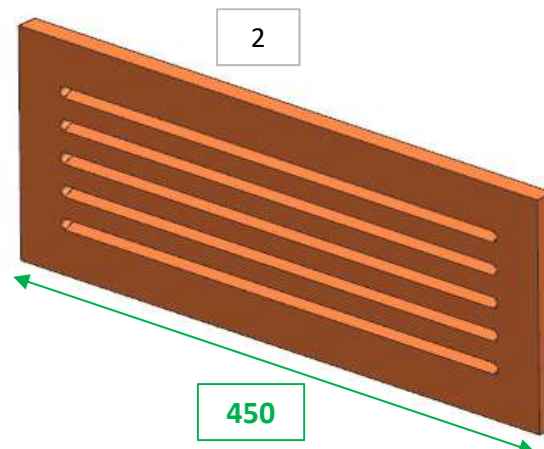
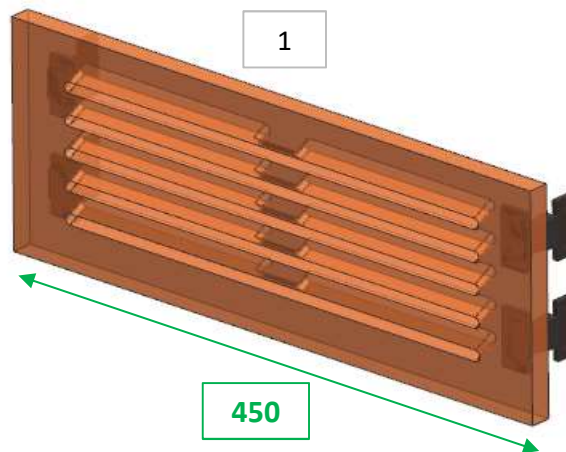

AGGIUNTO CODICE