

# AZ68F

DA MAT. 212 REV. 18-10-2022

LOCALE	CODICE	DESCRIZIONE COMPONENTE	FINITURA	Q.TA	OPERATORE
CUCINA A POPPA	AZ68F-MF_KKA01	BASE CUCINA MURATA POPPA			Damiano

**ID-1416**  
MONTARE GOMMINI  
PARACOLPI ANCHE SU  
FRONTALI CASSETTI.  
VERIFICARE ALLINEAMENTO

**FERRAMENTA:**

- N° 4 - CERNIERA PIANA
- N° 4 - Basette H6
- N° 16 - ANKOR BORGHI
- N° 4 - GOMMINO PARACOLPI
- N° 2 - CALAMITA PER ANTA
- N° 12 - REGGIRIPIANO 1 PERNO 1 FORO
- N° 2 CP - GUIDA 550
- N° 4 - CALAMITA PER CASSETTI
- N° 2 - FLUSH LOCK
- N° 5 - FAST MOUNT FEMMINA
- N° 5 - FAST MOUNT MASCHIO
- N° 2 - Keku FRONTALE
- N° 12 - BUSSOLA ZAMA 6MA
- N° 7 - VITI 6MA

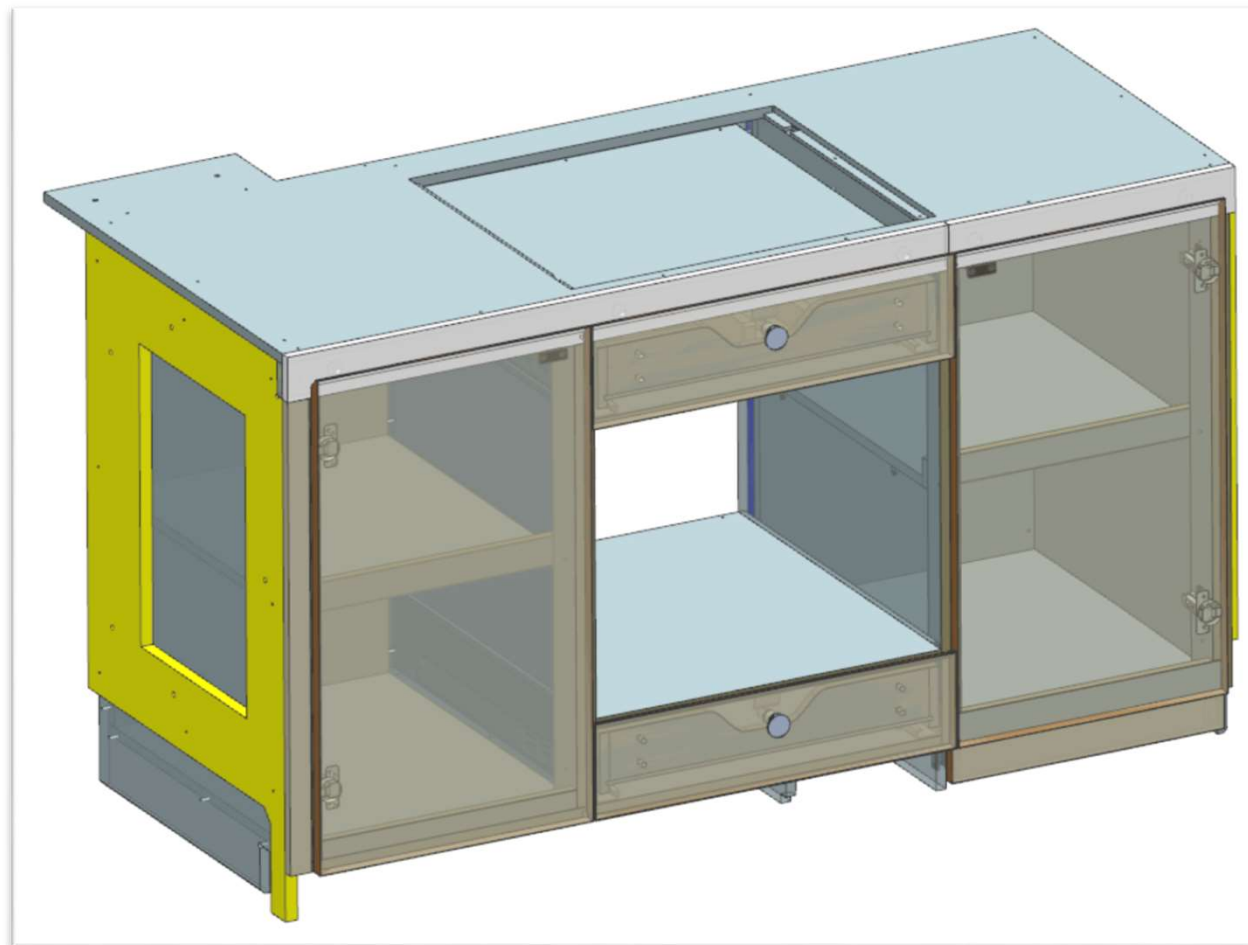

# AZ68F

DA MAT. 212 REV. 18-10-2022

LOCALE	CODICE	DESCRIZIONE COMPONENTE	FINITURA	Q.TA	OPERATORE
CUCINA A POPPA	AZ68F-MF_KKB01	BASE CUCINA CENTRONAVE			Damiano

## FERRAMENTA:

- N° 4 - CERNIERA PIANA
- N° 4 - BLETTE H6
- N° 16 - ANKOR BORGHI
- N° 4 - GOMMINO PARACOLPI
- N° 6 - FAST MOUNT FEMMINA
- N° 6 - FAST MOUNT MASCHIO
- N° 4 - KEKU FRONTALE
- N° 2 - FITLOCK FEMMINA
- N° 2 - FITLOCK MASCHIO
- N° 4 - SOUTCHO
- N° 16 - BUSSOLA ZAMA 6MA

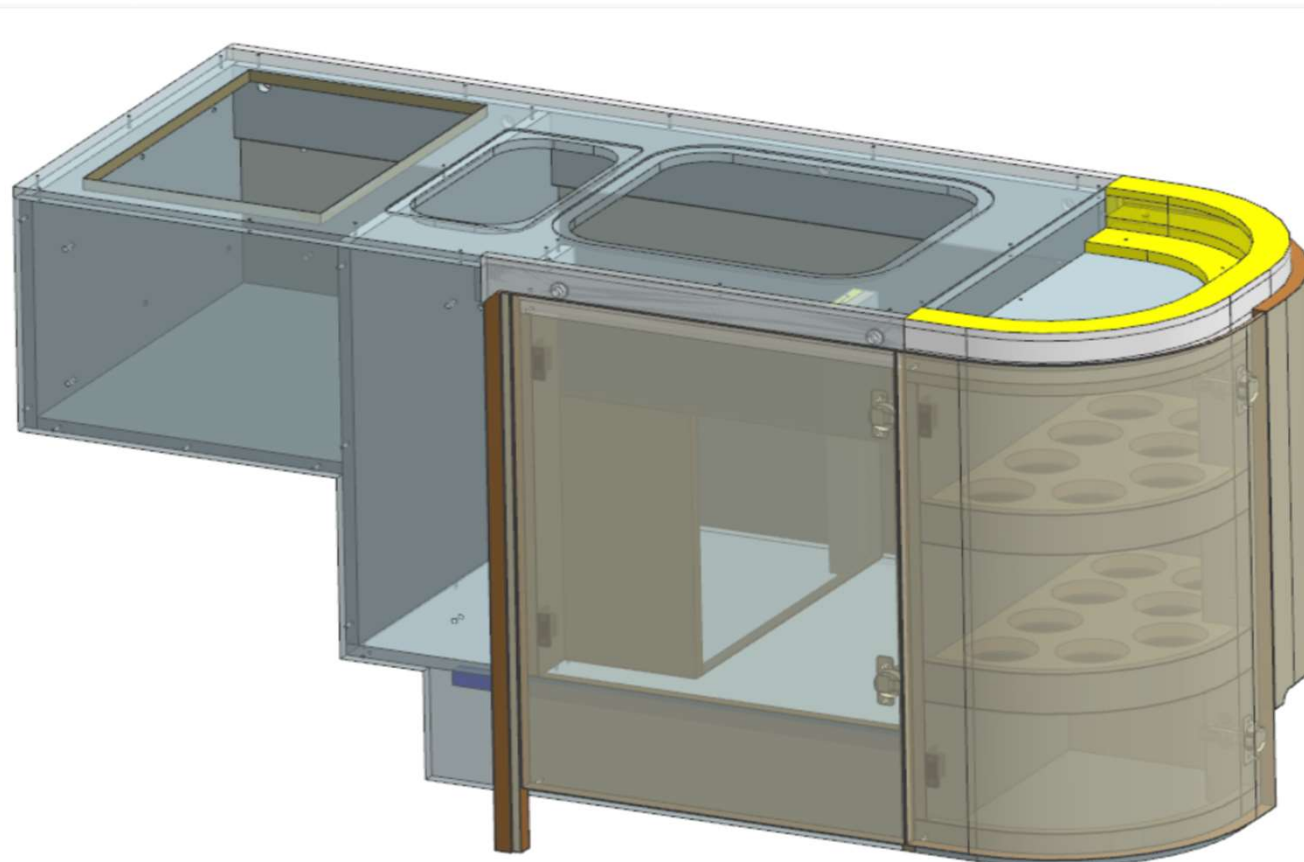

consonni&c

# AZ68F

DA MAT. 203 REV. 18-10-2022

LOCALE	CODICE	DESCRIZIONE COMPONENTE	FINITURA	Q.TA	OPERATORE
CUCINA A POPPA	AZ68F-MF_KKC01	STRUTTURA ZOCCOLO CUCINA			Damiano

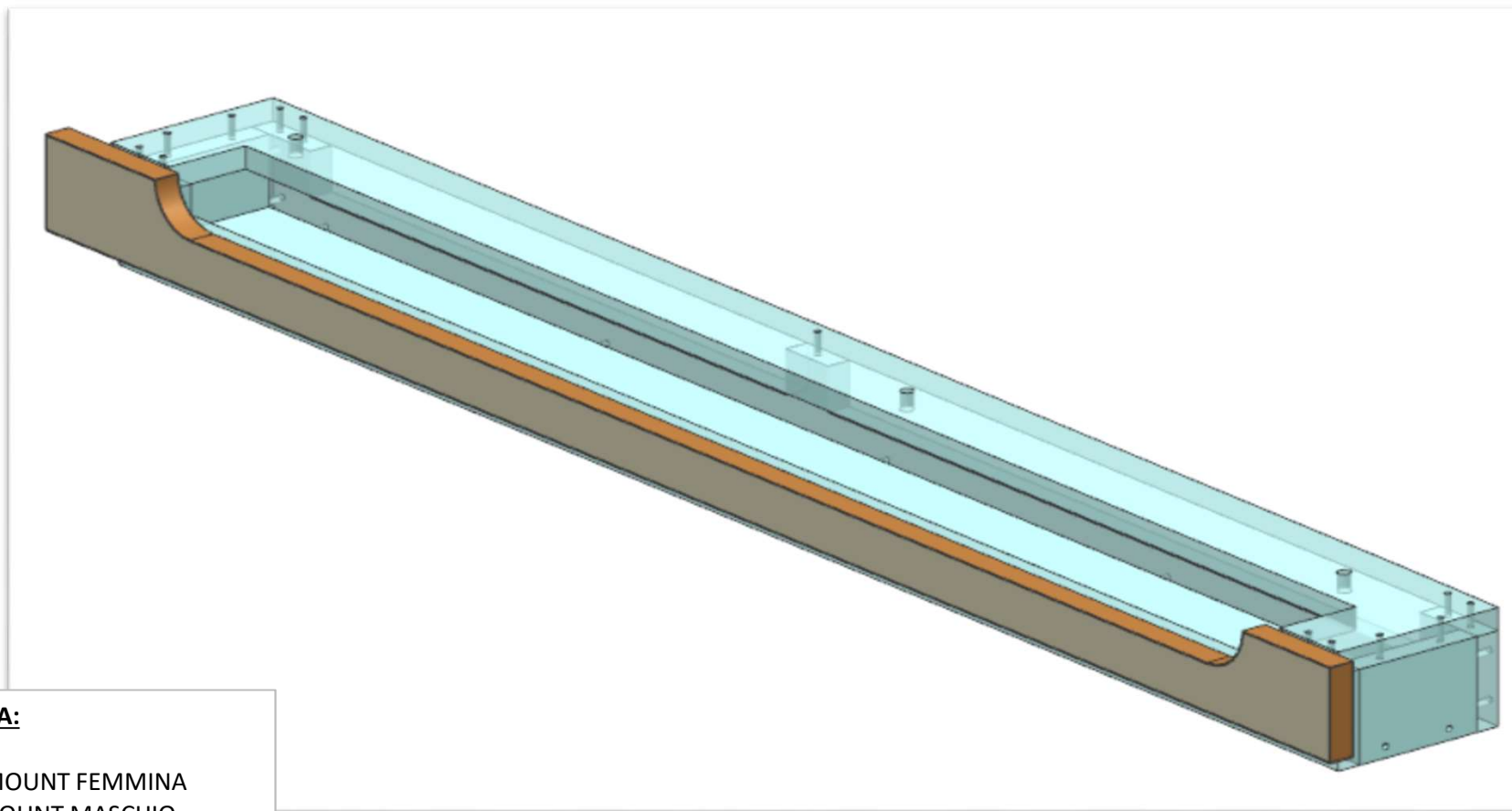

**FERRAMENTA:**

- N° 4 - FAST MOUNT FEMMINA
- N° 4- FAST MOUNT MASCHIO
- N° 3 - BUSSOLA ZAMA 6MA

# AZ68F

DA MAT. 243 REV. 18-10-2022

LOCALE	CODICE	DESCRIZIONE COMPONENTE	FINITURA	Q.TA	OPERATORE
CUCINA A POPPA	AZ68F-MF_KKD01	CASSA FRIGO			Damiano



ELIMINATE VITI E  
RIBASSI.  
AGGIUNTO PAIOLO,  
MASSELLO 2X2 E  
SOUTHCO

## FERRAMENTA:

- N° 4 - CERNIERA PIANA RIBASSATA FRIGO
- N° 4 - BSETTE H6
- N° 16 - ANKOR BORGHI
- N° 2 - GOMMINO PARACOLPI
- N° 1 - SERRATURA PUSH
- N° 2 - FAST MOUNT FEMMINA
- N° 2 - FAST MOUNT MASCHIO
- N° 11 - BUSSOLA ZAMA 6MA
- N° 13 - VITI 6MA
- N° 1 - ANELLO DISTANZIALE

# AZ68F

DA MAT.212

REV. 18-10-2022

LOCALE	CODICE	DESCRIZIONE COMPONENTE	FINITURA	Q.TA	OPERATORE
CUCINA A POPPA	AZ68F-MF_KKE01	MOBILE TERMINALE POPPA SX			Damiano

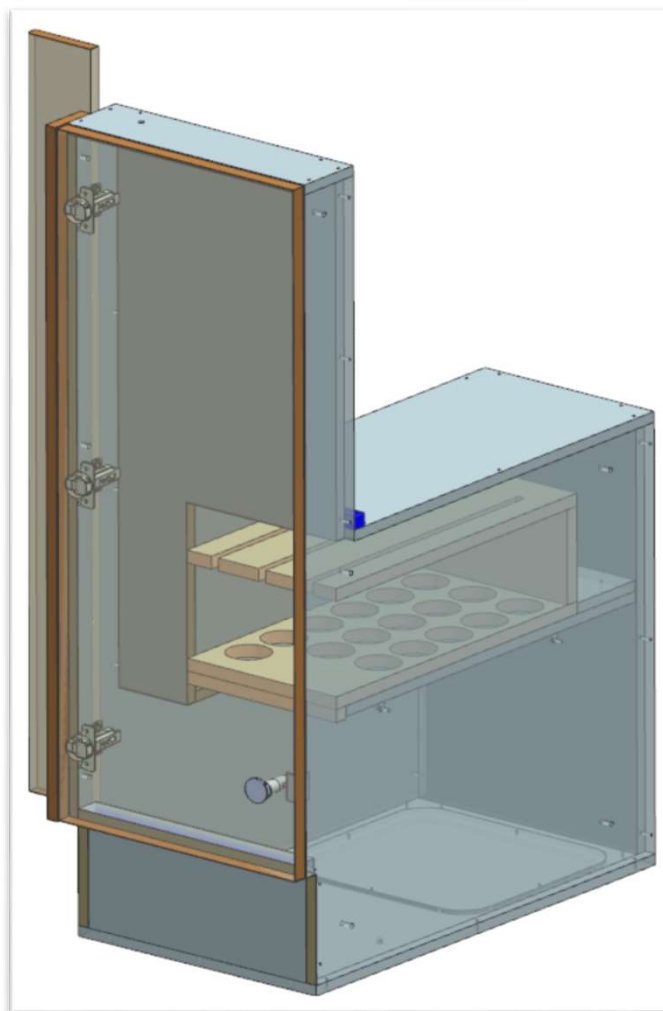

**FERRAMENTA:**

- N° 3 - CERNIERA PIANA
- N° 3 - BASETTE H6
- N° 12 - ANKOR BORGHI
- N° 2 - GOMMINO PARACOLPI
- N° 1 - SERRATURA PUSH
- N° 2 - BUSSOLA ZAMA 6MA
- N° 8 - VITI 6MA

# AZ68F

DA MAT. 203 REV. 18-10-2022

LOCALE	CODICE	DESCRIZIONE COMPONENTE	FINITURA	Q.TA	OPERATORE
CUCINA A POPPA	AZ68F-MF_KKG01	PENSILE MURATA			Damiano

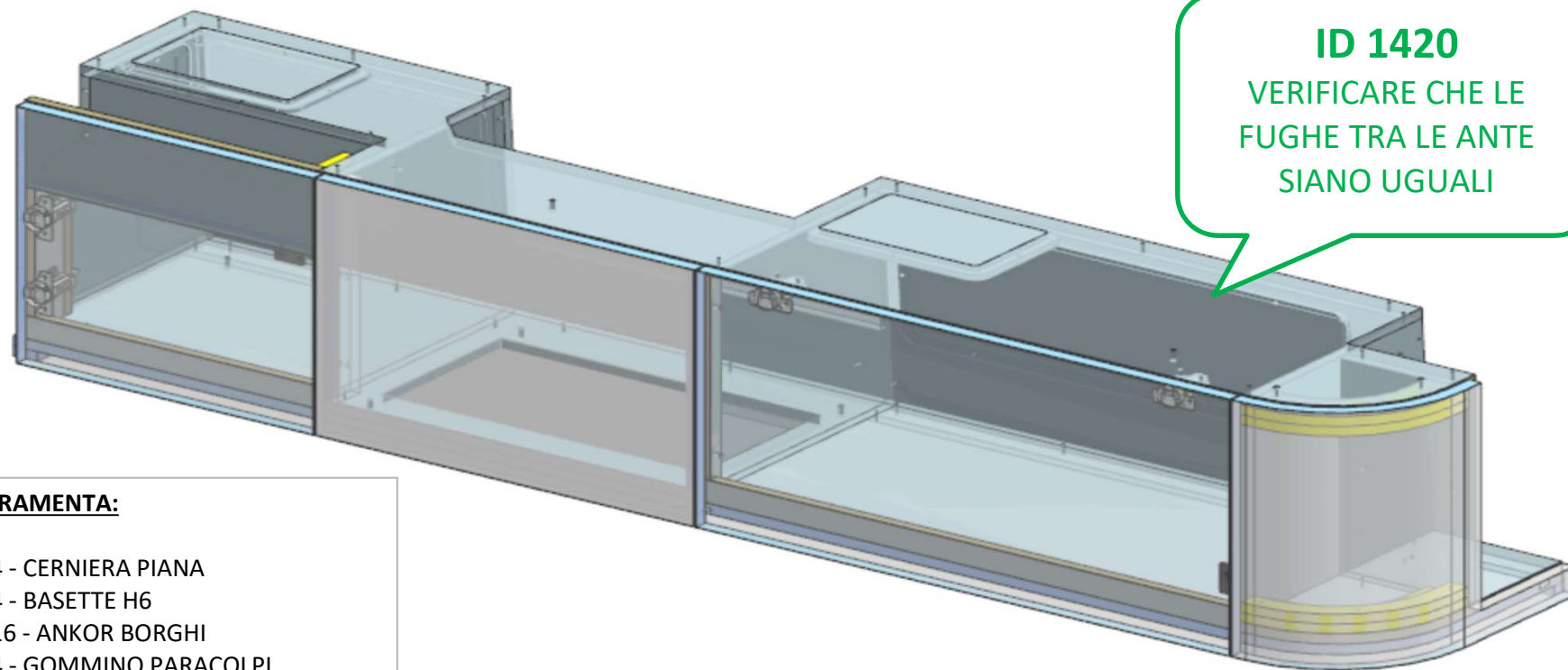

## FERRAMENTA:

- N° 4 - CERNIERA PIANA
- N° 4 - BASETTE H6
- N° 16 - ANKOR BORGHI
- N° 4 - GOMMINO PARACOLPI
- N° 2 - CALAMITA PER ANTA
- N° 1 - BRACCETTO CEAM 600 DX ??
- N° 4 - BUSSOLA ZAMA 6MA
- N° 17 - VITI 6MA

# AZ68F

DA MAT. 203 REV. 18-10-2022

LOCALE	CODICE	DESCRIZIONE COMPONENTE	FINITURA	Q.TA	OPERATORE
CUCINA A POPPA	AZ68F-MF_KKN01	PENISOLA POPPA SX			Damiano

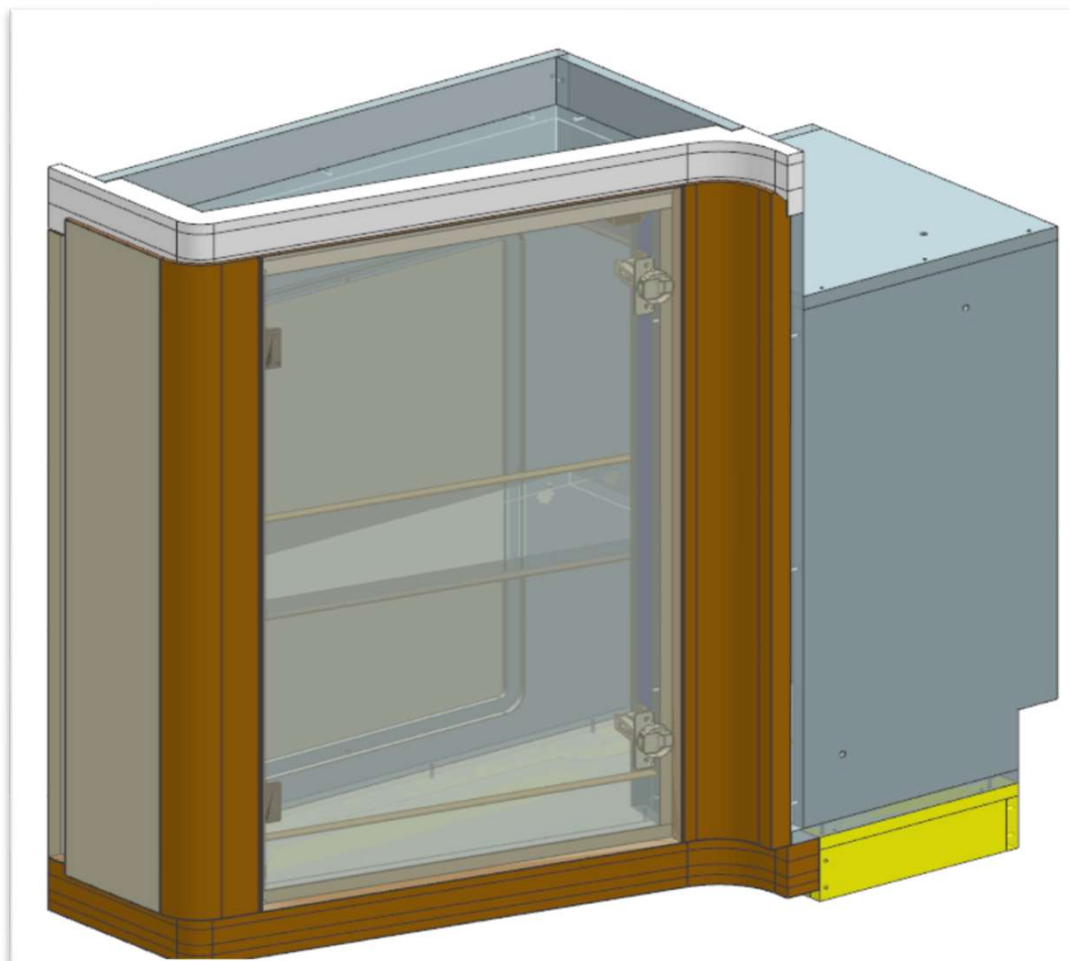

## FERRAMENTA:

- N° 2 - CERNIERA PIANA
- N° 2 - BASETTE H6
- N° 8 - ANKOR BORGHI
- N° 2 - GOMMINO PARACOLPI
- N° 2 - CALAMITA PER ANTA
- N° 8 - KEKU FRONTALE
- N° 1 - REGGIRIPIANO 1 PERNO 1 FORO
- N° 8 - BUSSOLA ZAMA 6MA

**consonni&c**

# AZ68F

REV. 18-10-2022

LOCALE	CODICE	DESCRIZIONE COMPONENTE	FINITURA	Q.TA	OPERATORE
CUCINA A POPPA	AZ68F-MF_KKP01	OPT WINE COOLER			Damiano

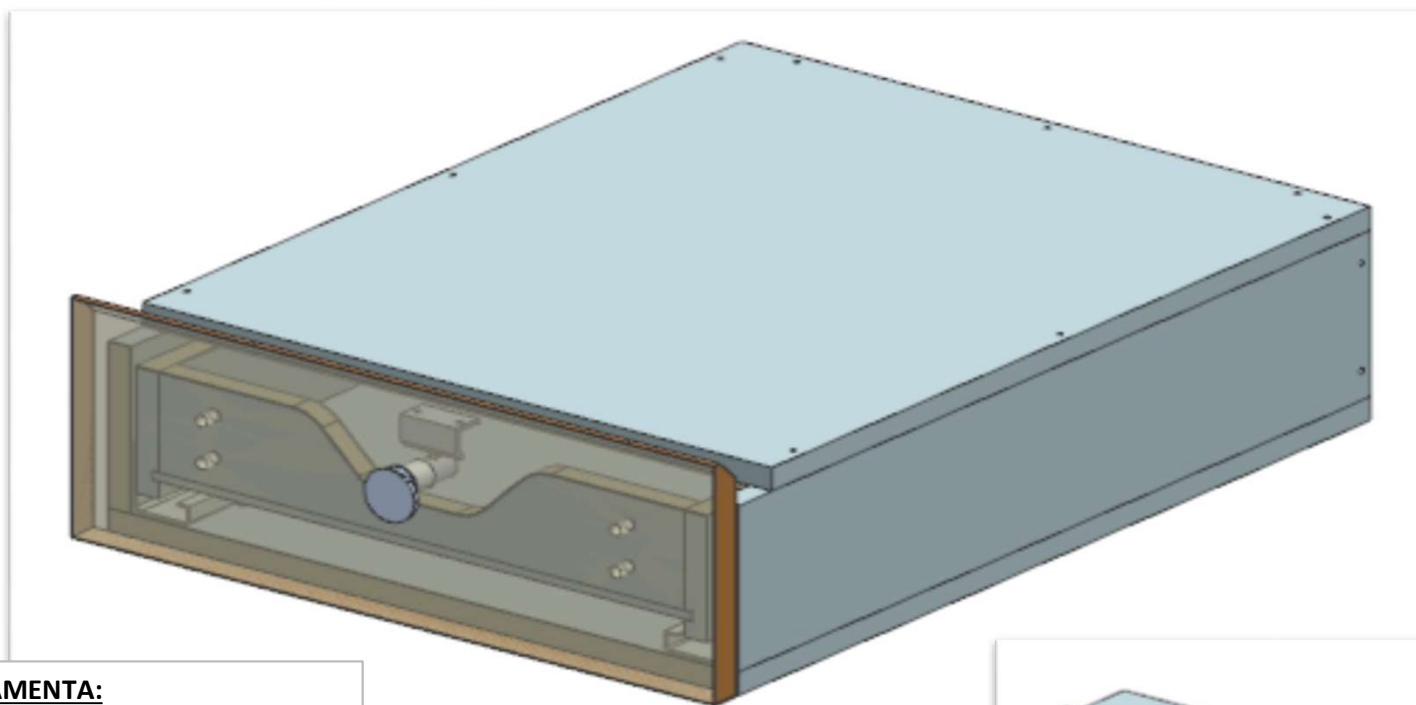

## FERRAMENTA:

- N° 1 - GUIDA 550
- N° 2 - CALAMITA PER CASSETTI
- N° 1 - FLUSH LOCK
- N° 4 - BUSSOLA ZAMA 6MA

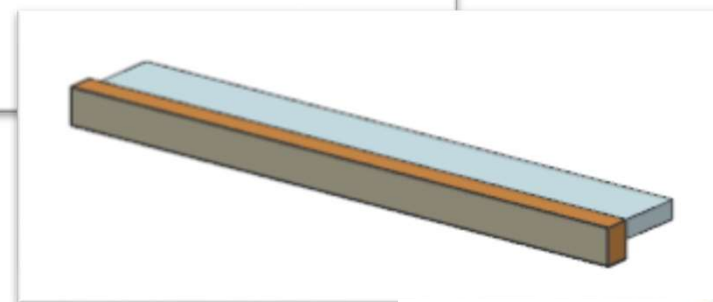

**consonni&c**