

AZ68F

REV. 29-04-2024

LOCALE	CODICE	DESCRIZIONE COMPONENTE	FINITURA	Q.TA	OPERATORE
CUCINA A POPPA	AZ68F-KKA01	BASE CUCINA MURATA POPPA	LAMINATO NADIR\GREZZO	4	Damiano

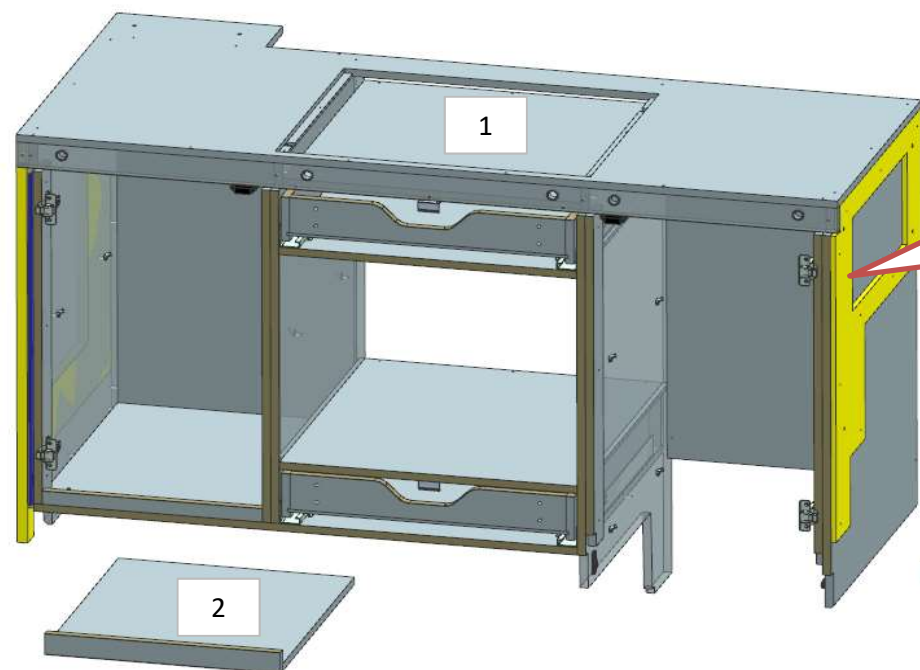

PZ 2\3\4
SONO PRESENTI SE
NON C'E' ICEMAKER E
WINECOOLER

2 - L 536 x H 46 x 449
3 - L 516 x H 46 x 449
4 - L 1103 x H 46 x 449

ELEMENTO DA MONTARE con:
R01_KKA01
L01_KKA01
P01_KKA01
e spedire con un unico imballo

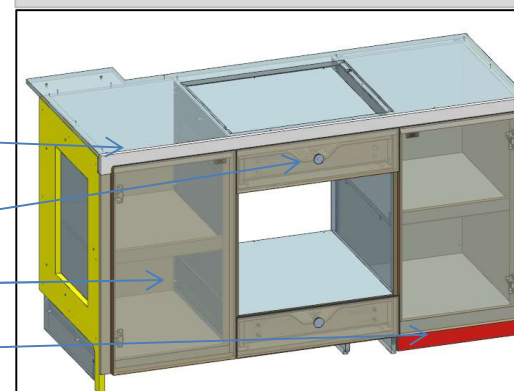

FERRAMENTA:

N° 4 - CERNIERA PIANA
N° 4 - BASETTE H6
N° 16 - ANKOR BORGHI
N° 4 - GOMMINO PARACOLPI
N° 2 - CALAMITA PER ANTA
N° 12 - REGGIRIPIANO 1 PERNO 1 FORO

N° 2 CP - GUIDA 550
N° 4 - CALAMITA PER CASSETTI
N° 2 - FLUSH LOCK
N° 5 - FAST MOUNT FEMMINA
N° 5 - FAST MOUNT MASCHIO
N° 2 - KEKU FRONTALE
N° 12 - BUSSOLA ZAMA 6MA
N° 7 - VITI 6MA

L01_KKA01

P01_KKA01

R01_KKA01

R02_KKA01

consonni&c

AZ68F

DA MAT. 243 REV. 29-04-2024

LOCALE	CODICE	DESCRIZIONE COMPONENTE	FINITURA	Q.TA	OPERATORE
CUCINA A POPPA	AZ68F-KKB01	BASE CUCINA CENTRONAVE	LAMINATO NADIR	1	Damiano

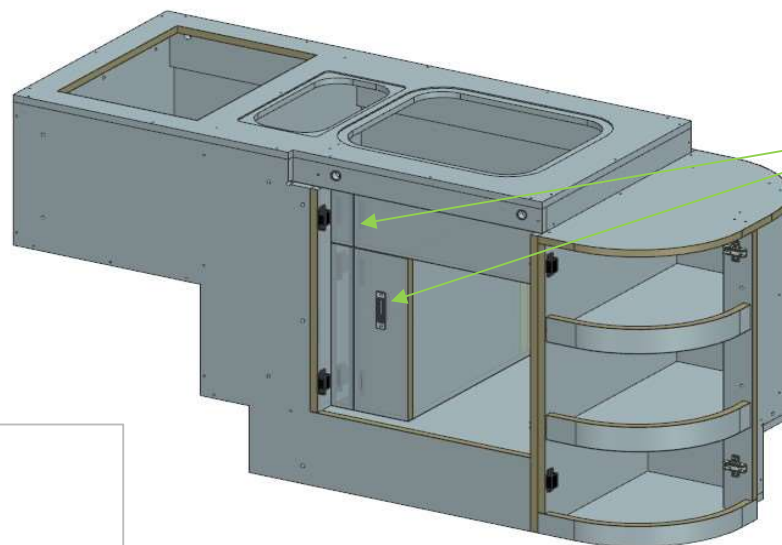

AGGIUNTO PAIOLO E

RIPIANI MENO
PROFONDI DI 5 mm

ELEMENTO DA MONTARE con:

R01_KKB01

L01_KKB01

P01_KKB01

e spedire con un unico imballo

FERRAMENTA:

- N° 4 - CERNIERA PIANA
- N° 4 - BASETTE H6
- N° 16 - ANKOR BORGHI
- N° 4 - GOMMINO PARACOLPI
- N° 1 - SERRATURA PUSH
- N° 6 - FAST MOUNT FEMMINA
- N° 6 - FAST MOUNT MASCHIO
- N° 4 - KEKU FRONTALE
- N° 2 - FITLOCK FEMMINA
- N° 2 - FITLOCK MASCHIO
- N° 4 - SOUTCHO
- N° 16 - BUSSOLA ZAMA 6MA

DETTAGLIO

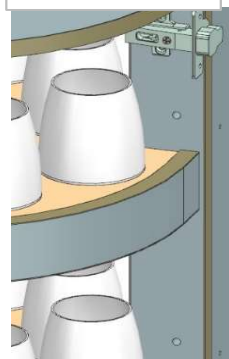

L01_KKB01

P01_KKB01

R01_KKB01

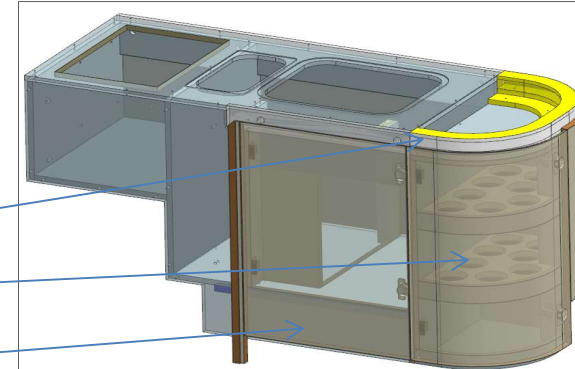

AZ68F

DA MAT. 212 REV. 29-04-2024

LOCALE	CODICE	DESCRIZIONE COMPONENTE	FINITURA	Q.TA	OPERATORE
CUCINA A POPPA	AZ68F-KKC01	STRUTTURA ZOCCOLO CUCINA	VERNICIATO NERO	1	Damiano

1 - L 1050 x H.74 x sp 113

SPRUZZARE DI NERO

74mm

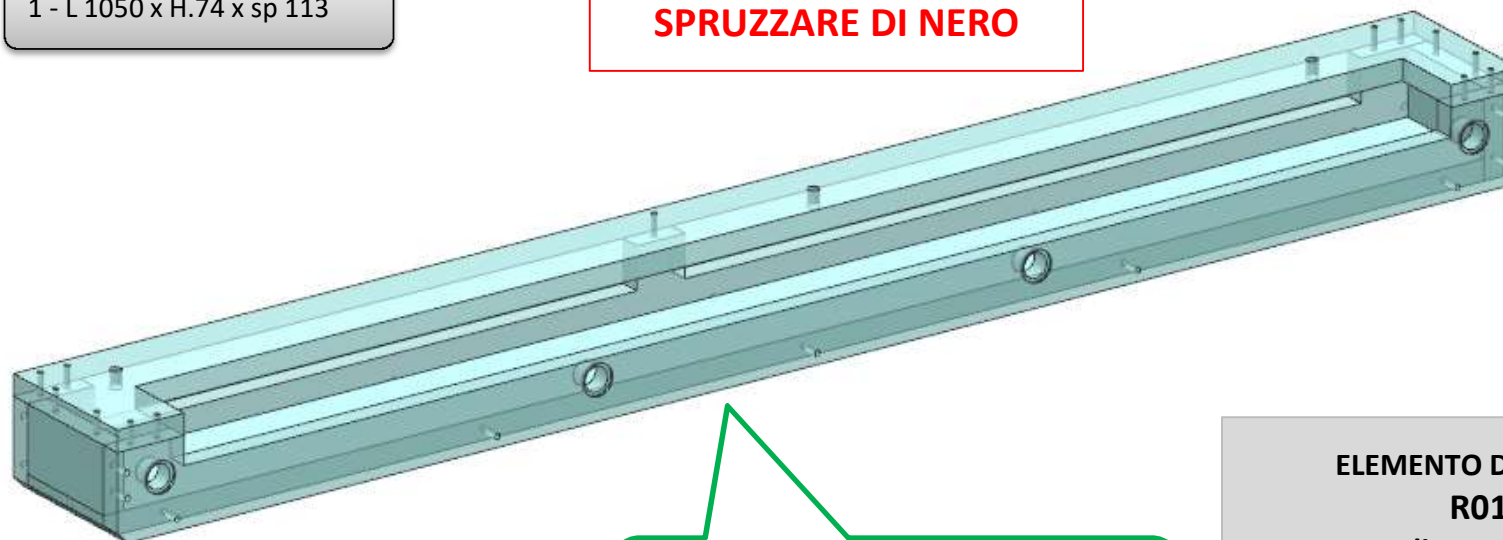

7 (step1)
RIDOTTA ALTEZZA DI 3mm

ELEMENTO DA MONTARE con:
R01_KKC01
e spedire con un unico imballo

FERRAMENTA:

N° 4 - FAST MOUNT FEMMINA
N° 4 - FAST MOUNT MASCHIO
N° 3 - BUSSOLA ZAMA 6MA

R01_KKC01

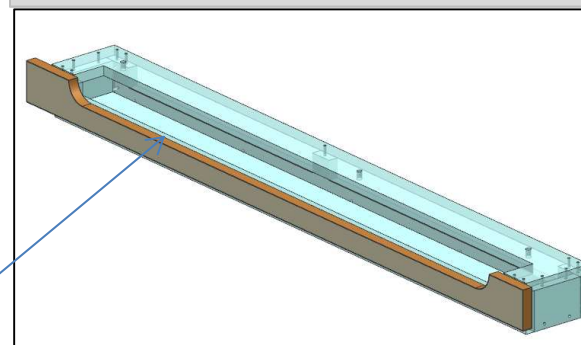

AZ68F

DA MAT. 243 REV. 29-04-2024

LOCALE	CODICE	DESCRIZIONE COMPONENTE	FINITURA	Q.TA	OPERATORE
CUCINA A POPPA	AZ68F-KKD01	CASSA FRIGO	LAMINATO NADIR	1	Damiano

8
AUMENTATA
ALTEZZA
ADESSO H. 75

ELIMINATE VITI E
RIBASSI.
AGGIUNTO PAIOLO,
MASSELLO 2X2 E
SOUTHCO

ELEMENTO DA
MONTARE con:
R01_KKD01
P01_KKD01
e spedire con un unico
imballo

- FERRAMENTA:**
- N° 4 - CERNIERA PIANA RIBASSATA FRIGO
 - N° 4 - Basette H6
 - N° 16 - ANKOR BORGHI
 - N° 2 - GOMMINO PARACOLPI
 - N° 1 - SERRATURA PUSH
 - N° 2 - FAST MOUNT FEMMINA
 - N° 2 - FAST MOUNT MASCHIO
 - N° 11 - BUSSOLA ZAMA 6MA
 - N° 13 - VITI 6MA
 - N° 1 - ANELLO DISTANZIALE

**SPRUZZARE
DI NERO**

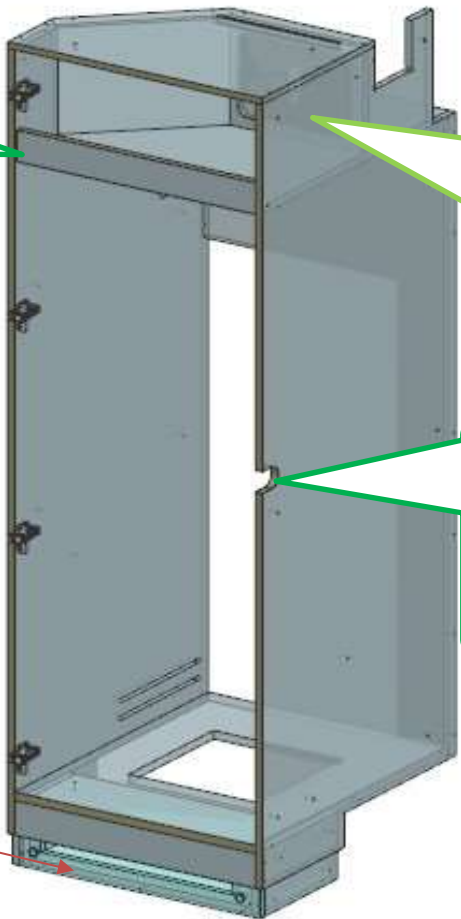

29
MODIFICATO
METODO DI
APERTURA ANTA

P01_KKD01

R01_KKD01

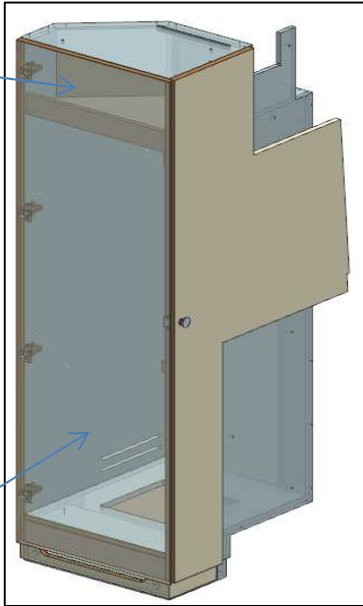

AZ68F

DA MAT. 212 REV. 29-04-2024

LOCALE	CODICE	DESCRIZIONE COMPONENTE	FINITURA	Q.TA	OPERATORE
CUCINA A POPPA	AZ68F-KKE01	MOBILE TERMINALE POPPA SX	LAMINATO NADIR	2	Damiano

2 - L 572 x H 239 x sp 32mm

2

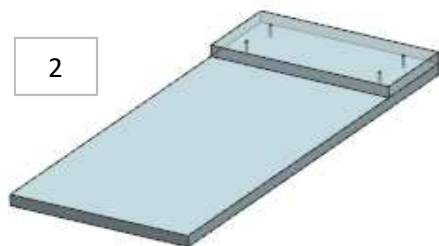

FERRAMENTA:

- N° 3 - CERNIERA PIANA
- N° 3 - BASETTE H6
- N° 12 - ANKOR BORGHI
- N° 2 - GOMMINO PARACOLPI
- N° 1 - SERRATURA PUSH
- N° 2 - BUSSOLA ZAMA 6MA
- N° 8 - VITI 6MA

22 (step1)
AGGIUNTA
ISPEZIONE

ELEMENTO DA MONTARE con:
R01_KKE01
P01_KKE01
e spedire con un unico imballo

1

R01_KKE01

P01_KKE01

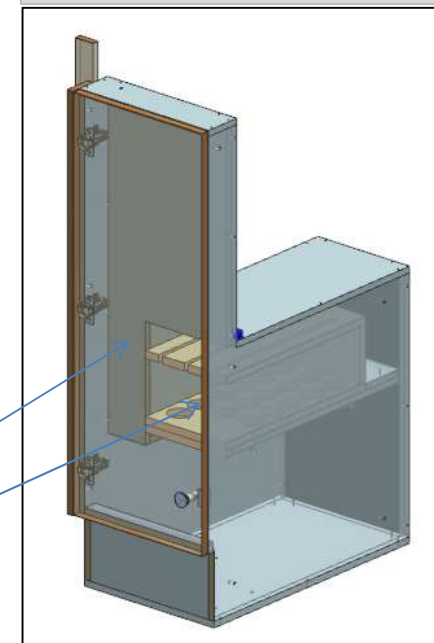
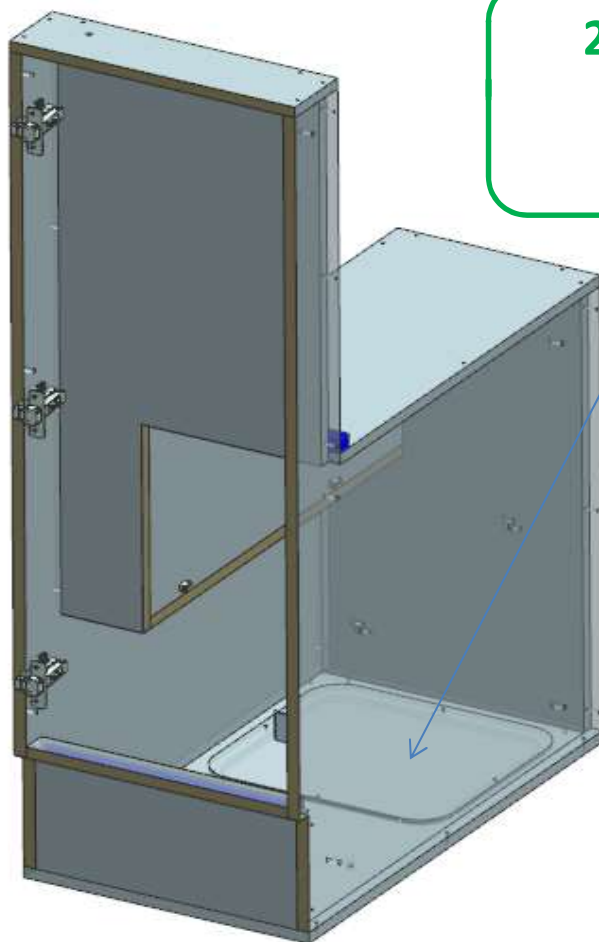

AZ68F

DA MAT. 265 REV. 29-04-2024

LOCALE	CODICE	DESCRIZIONE COMPONENTE	FINITURA	Q.TA	OPERATORE
CUCINA A POPPA	AZ68F-KKF01	STRUTTURA MURATA PLENUM	OKOUME' GREZZO \ LAMINATO NADIR \ ANTIROMBO	4	Damiano

MOD. INT.
PLENUM DIVISO DA STRUTTURA.
VERNICIARE CON ANTI-ROMBO

FERRAMENTA:

- N° 17 - FITLOCK MASCHIO
- N° 17 - FITLOCK FEMMINA
- N° 8 - KEKU FRONTALE
- N° 1 - ALZA PAIOLO
- N° 9 - BUSSOLA ZAMA 6MA
- N° 6 - VITI 6MA

**MODIFICATO
STRUTTURA**

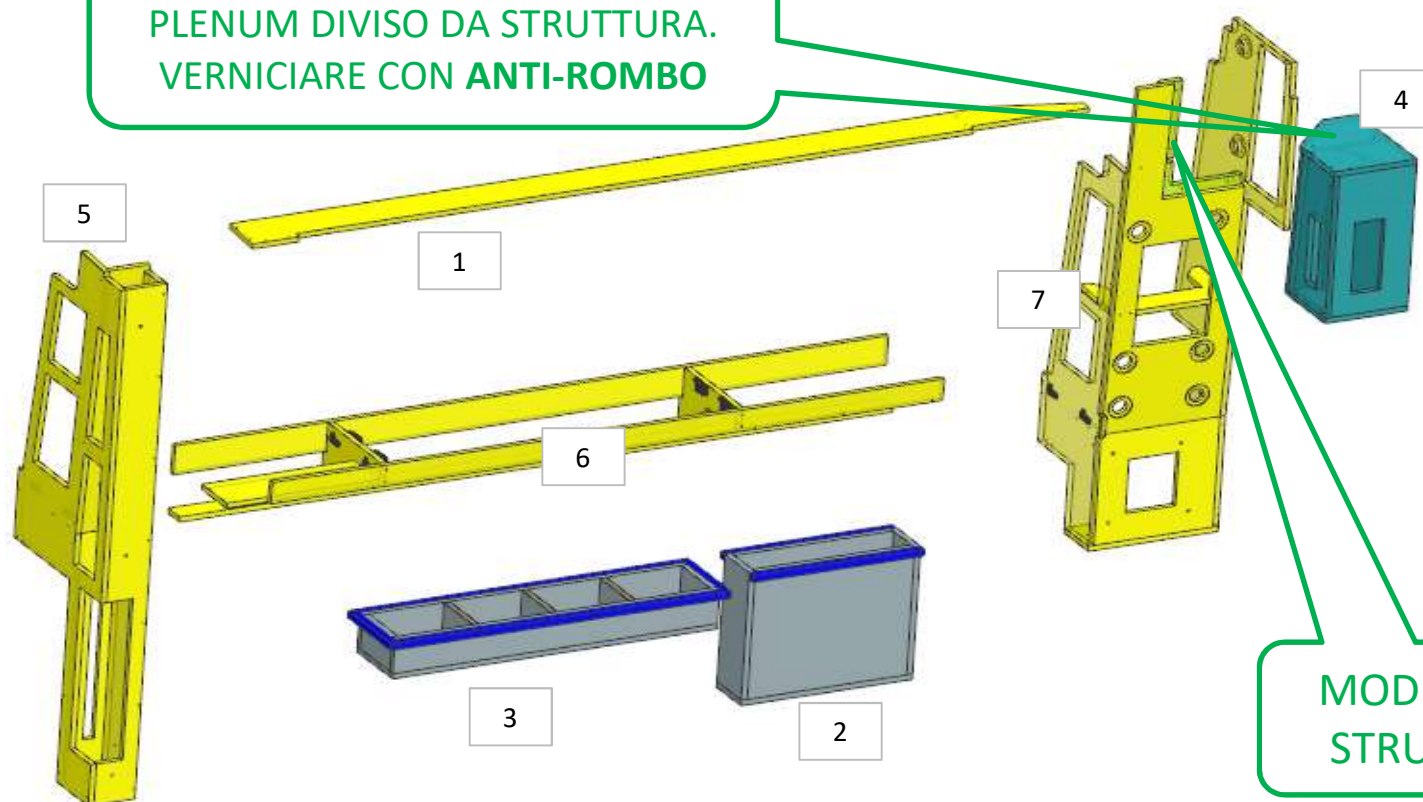

AZ68F

DA MAT. 212 REV. 29-04-2024

LOCALE	CODICE	DESCRIZIONE COMPONENTE	FINITURA	Q.TA	OPERATORE
CUCINA A POPPA	AZ68F-KKG01	PENSILE MURATA	LAMINATO NADIR	1	Damiano

20 (step1)
MODIFICA DIMENSIONI
ALLOGGIO PLENUM

9
ALZATINE H. 40

FERRAMENTA:

- N° 4 - CERNIERA PIANA
- N° 4 - BASETTE H6
- N° 16 - ANKOR BORGHI
- N° 4 - GOMMINO PARACOLPI
- N° 2 - CALAMITA PER ANTA
- N° 1 - BRACCETTO CEAM 600 DX ??
- N° 4 - BUSSOLA ZAMA 6MA
- N° 17 - VITI 6MA

ELEMENTO DA MONTARE con:
L01_KKG01
e spedire con un unico imballo

L01_KKG01

AZ68F

DA MAT. 212

REV. 29-04-2024

LOCALE	CODICE	DESCRIZIONE COMPONENTE	FINITURA	Q.TA	OPERATORE
CUCINA A POPPA	AZ68F-KKH01	PLENUM PENSILE MURATA	GREZZO VERNICIATO ANTI ROMBO	3	Dante

20 (step1)
INGRESSO PLENUM IN
ORIZZONTALE - FINIRE INTERNO
ED ESTERNO CON ANTI-ROMBO

- 1 - L.1940 x H.212 x sp 201 mm
- 2 - L.1922 x H.94 x sp 16
- 3 - L. 200 x H 95 x 156

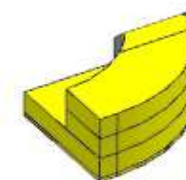

3

1

2

**SPEDIRE AD AZIMUT
GREZZO**

FERRAMENTA:

- N° 5 - FAST MOUNT MASCHIO
- N° 5 - FAST MOUNT FEMMINA
- N°3- BUSSOLA ZAMA 6MA

AZ68F

REV. 29-04-2024

LOCALE	CODICE	DESCRIZIONE COMPONENTE	FINITURA	Q.TA	OPERATORE
CUCINA A POPPA	AZ68F-KKM01	CORNICE CHIUSURA FRIGO	MDF GREZZO	3	Dante

1 - L 992 x H 95 x 63 mm
2 - L 958 x H 96 x 373 mm
3 - L 400 x H 95 x sp 16 mm

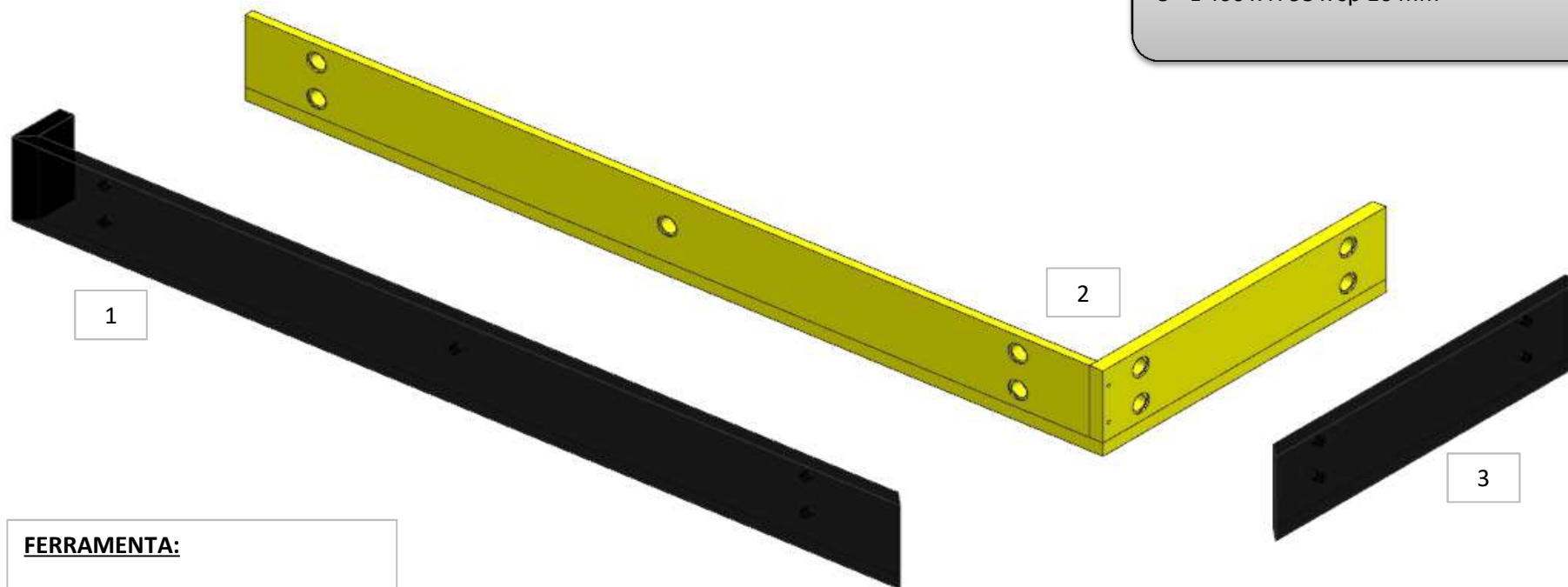

FERRAMENTA:
N° 9 - FAST MOUNT MASCHIO
N° 9 - FAST MOUNT FEMMINA
N°3- VITI 6MA

AZ68F

DA MAT. 203 REV. 29-04-2024

LOCALE	CODICE	DESCRIZIONE COMPONENTE	FINITURA	Q.TA	OPERATORE
CUCINA A POPPA	AZ68F-KKN01	PENISOLA POPPA SX	LAMINATO NADIR\ GREZZO	3	Damiano

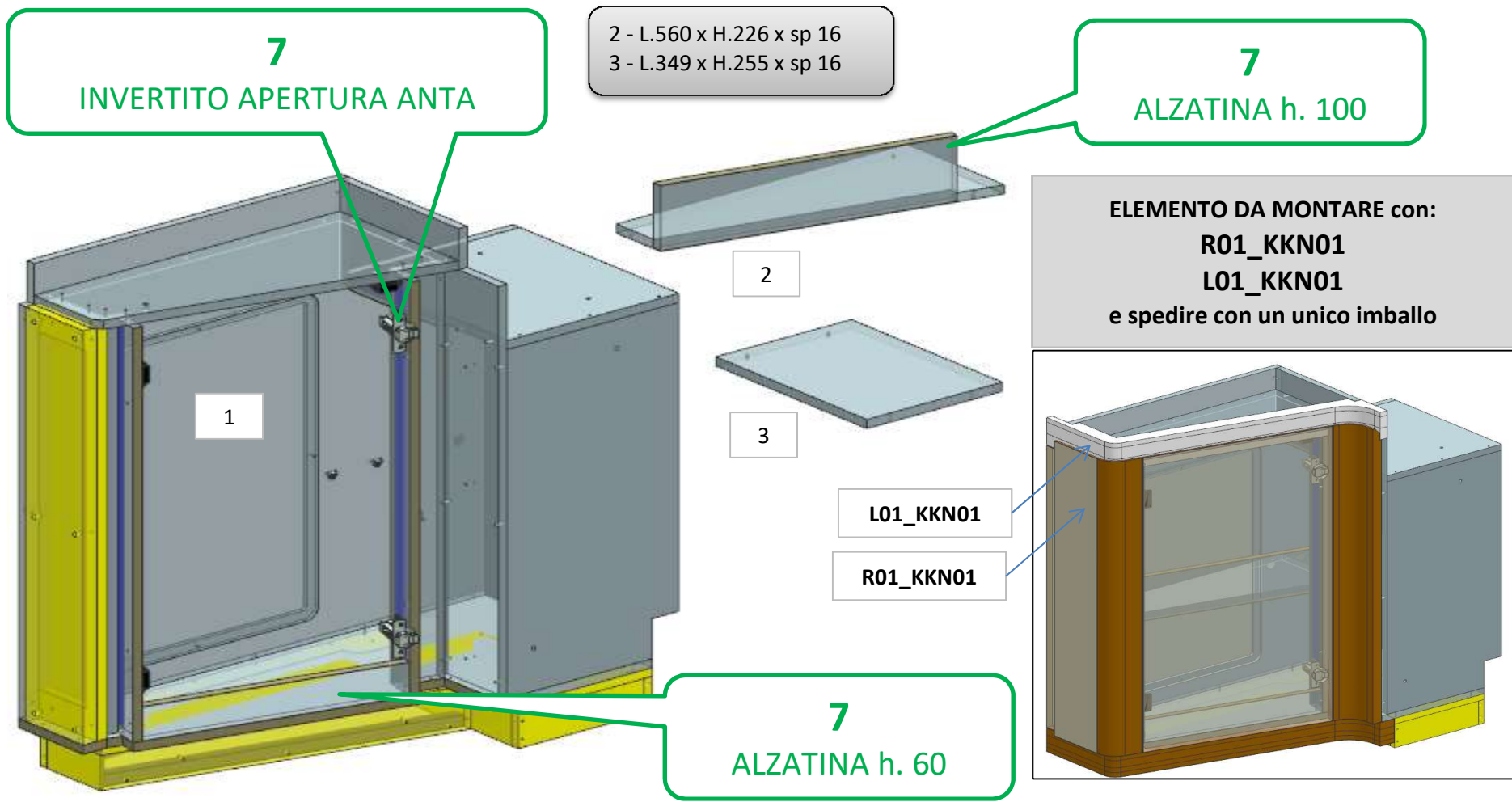

AZ68F

REV. 29-04-2024

LOCALE	CODICE	DESCRIZIONE COMPONENTE	FINITURA	Q.TA	OPERATORE
CUCINA A POPPA	AZ68F-KKP01	OPT WINE COOLER	LAMINATO NADIR	1	Damiano

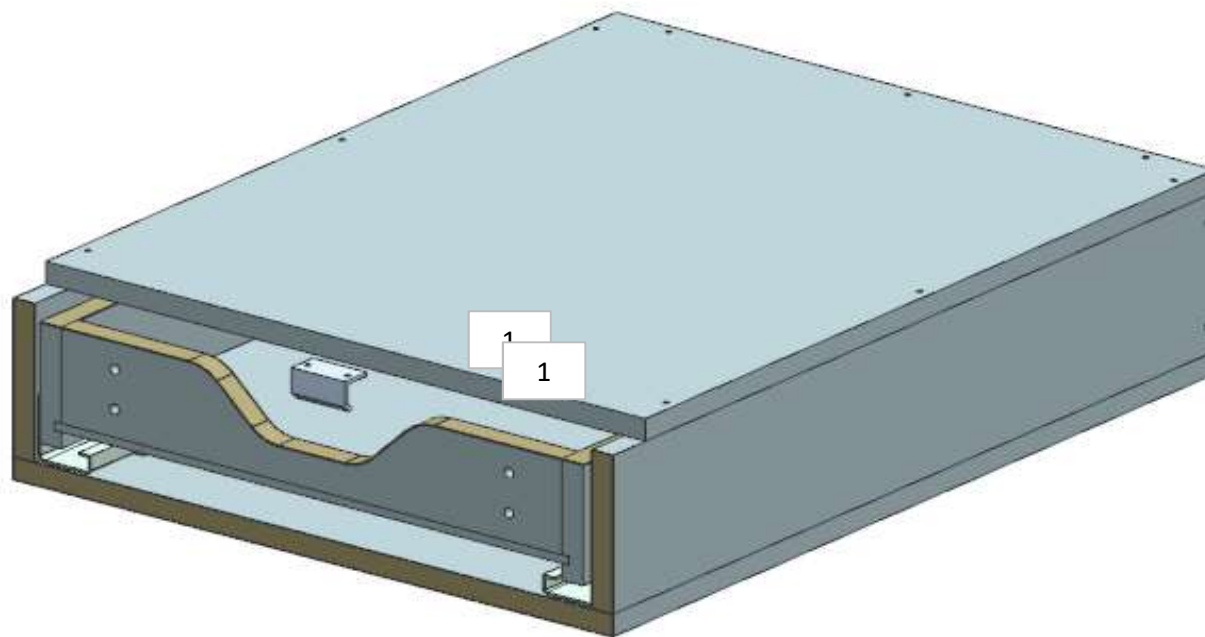

ELEMENTO DA MONTARE con:
R01_KKP01
e spedire con un unico imballo

FERRAMENTA:

- N° 1 - GUIDA 550
- N° 2 - CALAMITA PER CASSETTI
- N° 1 - FLUSH LOCK
- N° 4 - BUSSOLA ZAMA 6MA

R01_KKP01

