

AZ68F

REV. 29-04-2024

LOCALE	CODICE	DESCRIZIONE COMPONENTE	FINITURA	Q.TA	OPERATORE
CUCINA	AZ68F-MF_KN01	FRIGO			Damiano

FERRAMENTA:

- N° 6 - CERNIERA PIANA
- N° 6 - Basetta H6
- N° 24 - ANKOR BORGHI
- N° 4 - GOMMINO PARACOLPO
- N° 2 - KEKU FRONTALE PARTE PANNELLO
- N° 2 - KEKU FRONTALE PARTE TELAIO
- N° 1 - FLUSH LOCK
- N° 22 - VITI 6MA TB
- N° 18 - BUSSOLA ZAMA 6MA
- N° 1 - BRACCETTO LIVENZA (**NON MONTARE**)
- N° 4 - REGGIRIPIANO

ID-1496

CONSEGNARE BRACCETTO
LIVENZA SFUSO ASSIEME AL
MOBILE

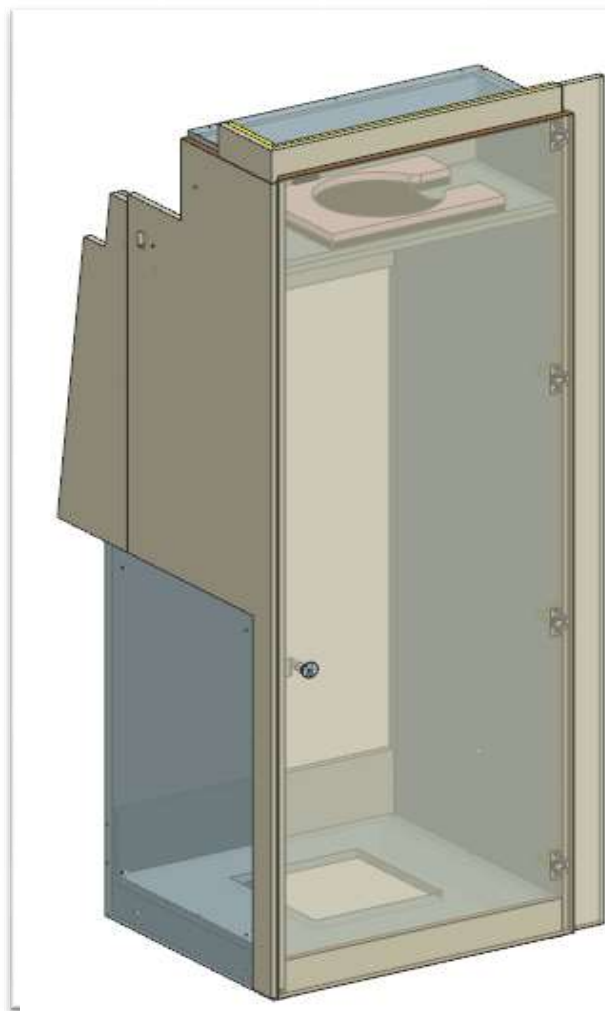

AZ68F

REV. 29-04-2022

LOCALE	CODICE	DESCRIZIONE COMPONENTE	FINITURA	Q.TA	OPERATORE
CUCINA	AZ68F-KN01	FRIGO	LAMINATO NADIR	2	Damiano

1 - L 683 x H 2000 x 592mm
2 - L 650 x H 154.5 x 301mm

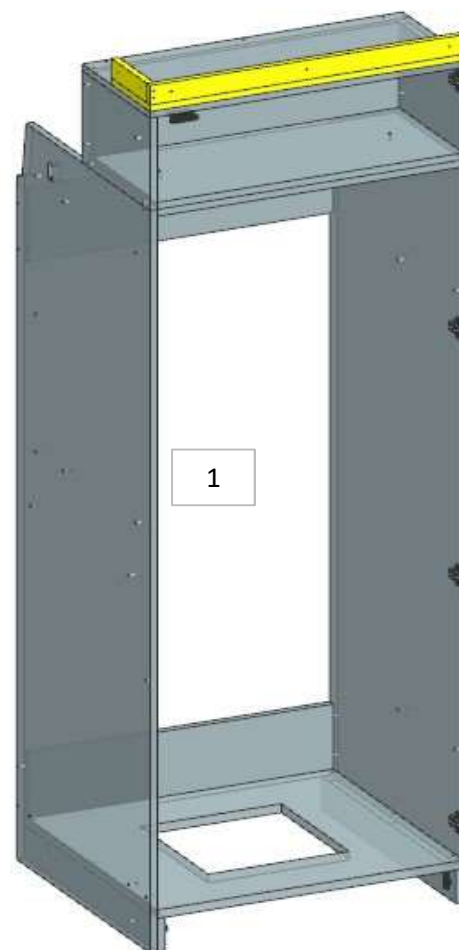
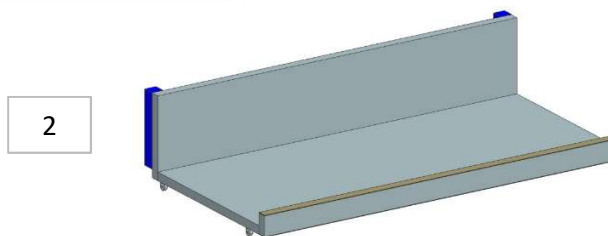

ELEMENTO DA MONTARE
con:
R01_KN01
P01_KN01
e spedire con un unico
imballo

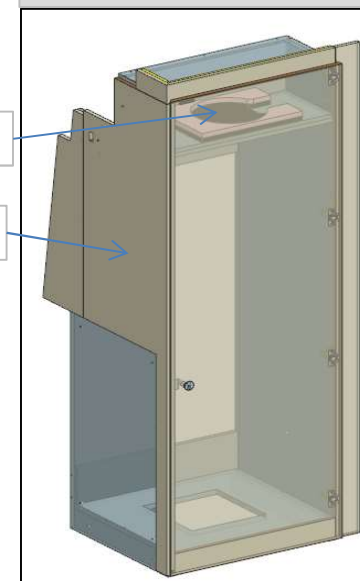

FERRAMENTA:

- N° 6 - CERNIERA PIANA
- N° 6 - Basetta H6
- N° 24 - ANKOR BORGHI
- N° 4 - GOMMINO PARACOLPO
- N° 2 - KEKU FRONTALE PARTE PANNELLO
- N° 2 - KEKU FRONTALE PARTE TELAIO
- N° 1 - FLUSH LOCK
- N° 22 - VITI 6MA TB
- N° 18 - BUSSOLA ZAMA 6MA
- N° 1 - BRACCETTO LIVENZA (**NON MONTARE**)
- N° 4 - REGGIRIPIANO

AZ68F

REV. 29-04-2024

LOCALE	CODICE	DESCRIZIONE COMPONENTE	FINITURA	Q.TA	OPERATORE
CUCINA	AZ68F-R01_KN01	FRIGO	LASTRA CHIARA	11	Damiano

240
MODIFICATO SP. ANTE. DA
20 a 25mm

211
DIVISIONE SPALLA N.5 IN 2
PEZZI

- 1 - L 98 x H 1988 x sp 16 mm
- 2 - L 695 x H 1863 x sp 25 mm
- 3 - L 683 x H 83 x sp 16 mm
- 4 - L 683 x H 77 x 16 mm
- 5 - L 505.5 x H 1634 x 32 mm
- 6 - L 246 x H 822 x sp 16 mm
- 7 - L 695 x H 220 x sp 25 mm
- 8 - L 651 x H 47 x sp 16 mm
- 9 - L 188 x H 77 x sp 16 mm
- 10 - L 317 x H 193 x sp 32 mm
- 11 - L 650 x H 40 x sp 16 mm

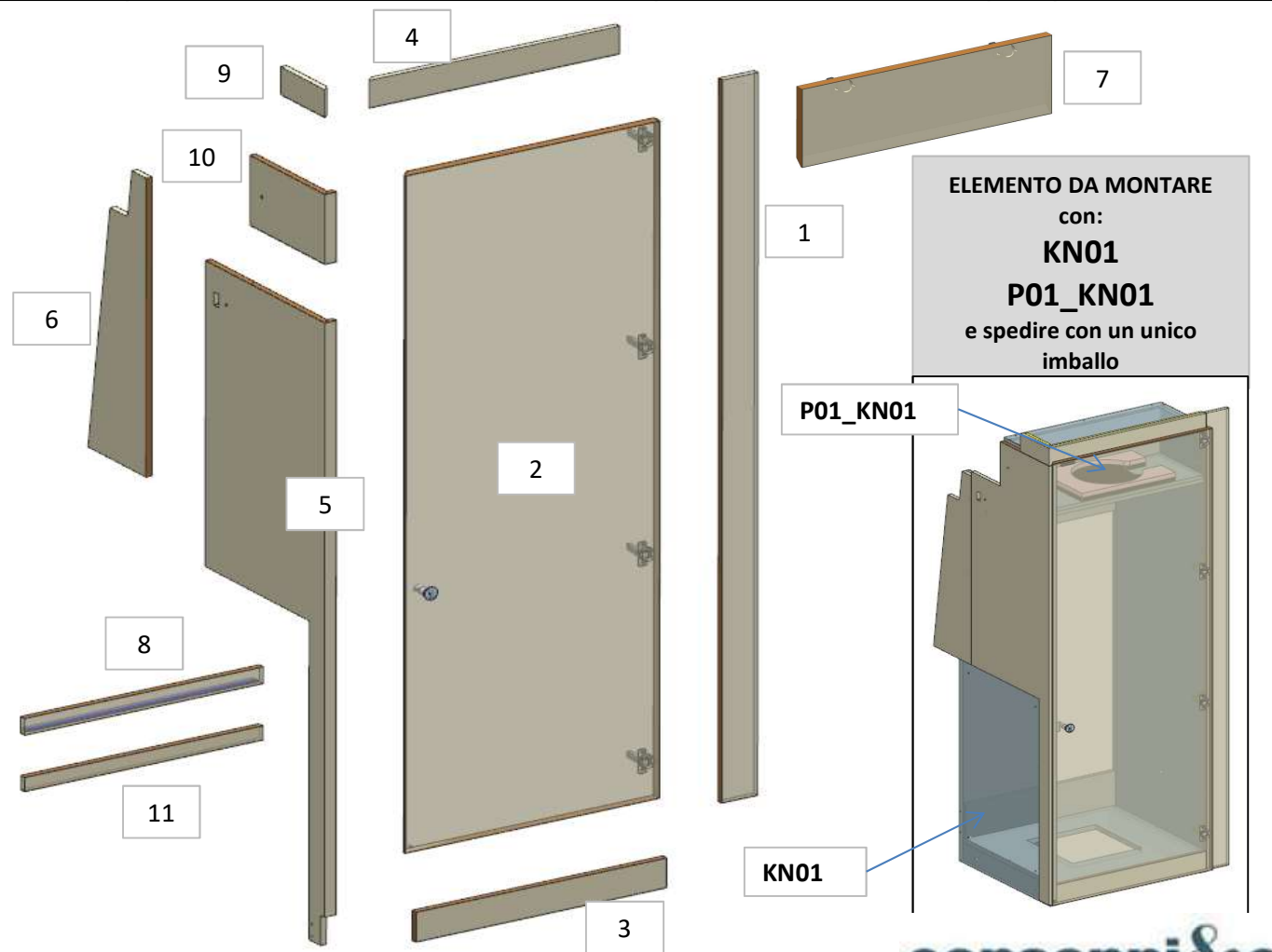

AZ68F

REV. 16-09-2022

LOCALE	CODICE	DESCRIZIONE COMPONENTE	FINITURA	Q.TA	OPERATORE
CUCINA	AZ68F-P01_KN01	FRIGO	FAGGIO\GOMMA	2	Damiano

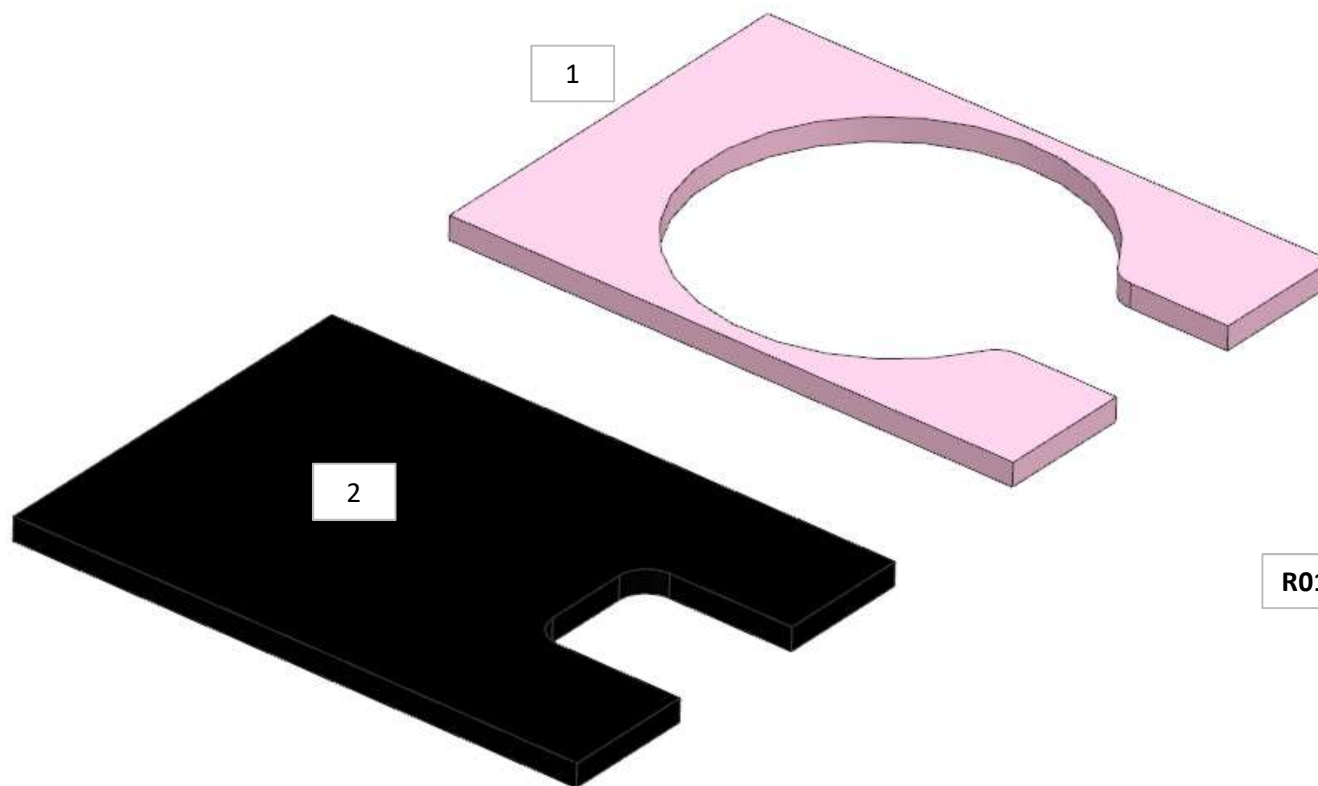

ELEMENTO DA MONTARE
con:
KN01
R01_KN01
e spedire con un unico
imballo

R01_KN01

KN01

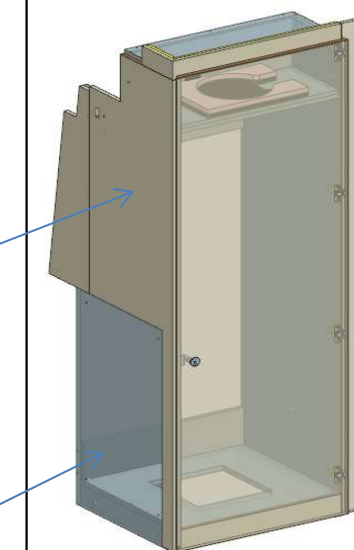

consonni&c