

AZ68F

REV. 29-04-2024

LOCALE	CODICE	DESCRIZIONE COMPONENTE	FINITURA	Q.TA	OPERATORE
CUCINA	AZ68F-MF_KB01-KB02	BASE CUCINA PRUA			Damiano

FERRAMENTA:

- N° 4 - CERNIERA PIANA
- N° 4 - BASETTA H6
- N° 16 - ANKOR BORGHI
- N° 5 - GOMMINO PARACOLPI
- N° 2 - SOUTHCO
- N° 2 - RISCONTRO SOUTHCO
- N° 8 - REGGIRIPIANO 1 P/1 F
- N° 4 - ALZA PAIOLO
- N° 20 - VITI 6MA X 25 TB
- N° 6 - BUSSOLA ZAMA 6MA
- N° 3 - FAST MOUNT FEMMINA
- N° 3 - FAST MOUNT MASCHIO

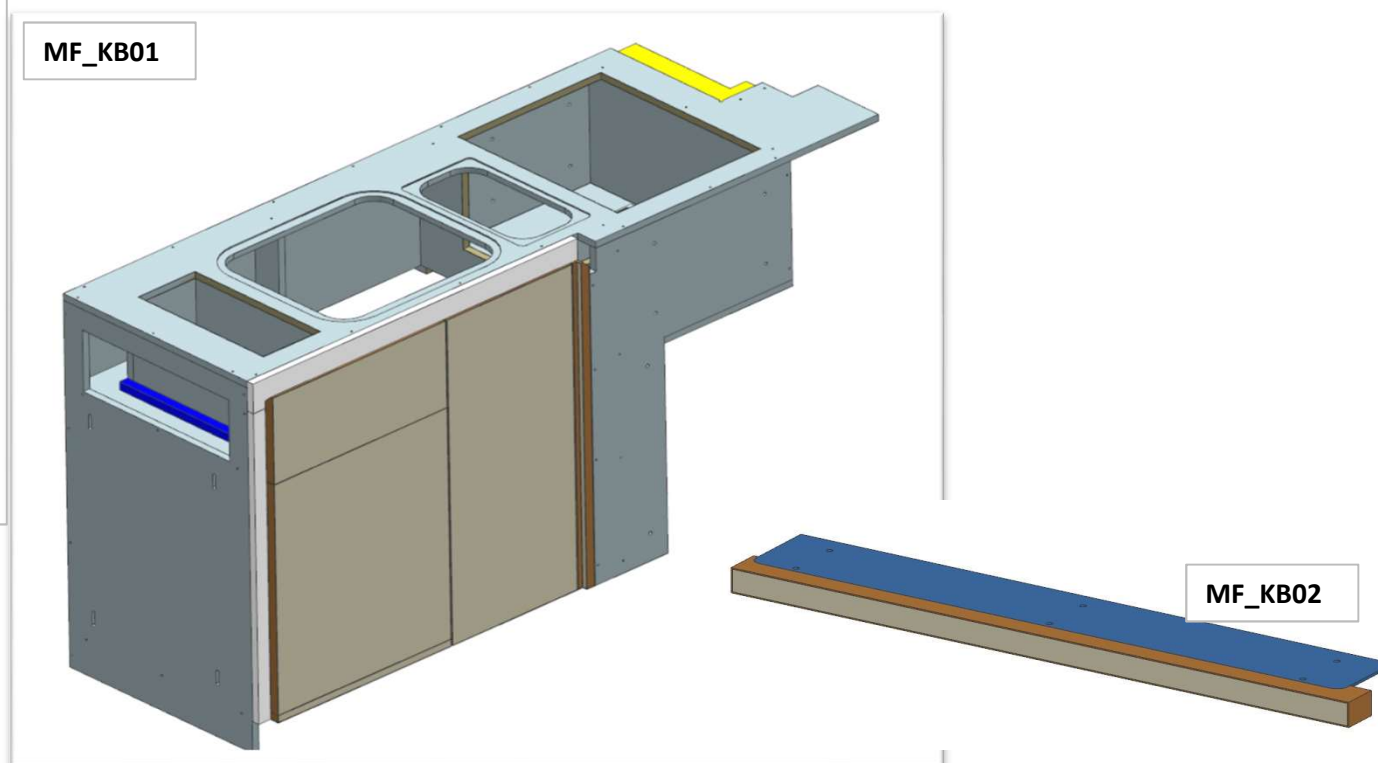

AZ68F

DA MAT..... REV. 29-04-2022

LOCALE	CODICE	DESCRIZIONE COMPONENTE	FINITURA	Q.TA	OPERATORE
CUCINA	AZ68F_KB01	BASE CUCINA PRUA	LAMINATO NADIR	6	Damiano

FERRAMENTA:

- N° 4 - CERNIERA PIANA
- N° 4 - Basetta H6
- N° 16 - ANKOR BORGHI
- N° 5 - GOMMINO PARACOLPI
- N° 2 - SOUTHCO
- N° 2 - RISCONTRO SOUTHCO
- N° 8 - REGGIRIPIANO 1 P/1 F
- N° 4 - ALZA PAIOLO
- N° 20 - VITI 6MA X 25 TB
- N° 6 - BUSSOLA ZAMA 6MA
- N° 3 - FAST MOUNT FEMMINA
- N° 3 - FAST MOUNT MASCHIO

89

RIMOSSO SCHIENALE DAL
VANO PATTUMIERA

- 2 - L 450 x H 418 x 46 mm
- 3 - L 251 x H 411 x sp 16 mm
- 4 - L 252 x H 411 x sp 16 mm
- 5 - L 302 x H 351.5 x sp 16 mm
- 6 - L 445 x H 221 x sp 16 mm

ELEMENTO DA MONTARE con:
L01-KB01
R01_KB01
e spedire con un unico imballo

ID 1251
SPRUZZARE DI
NERO ASOLE
LATERALI

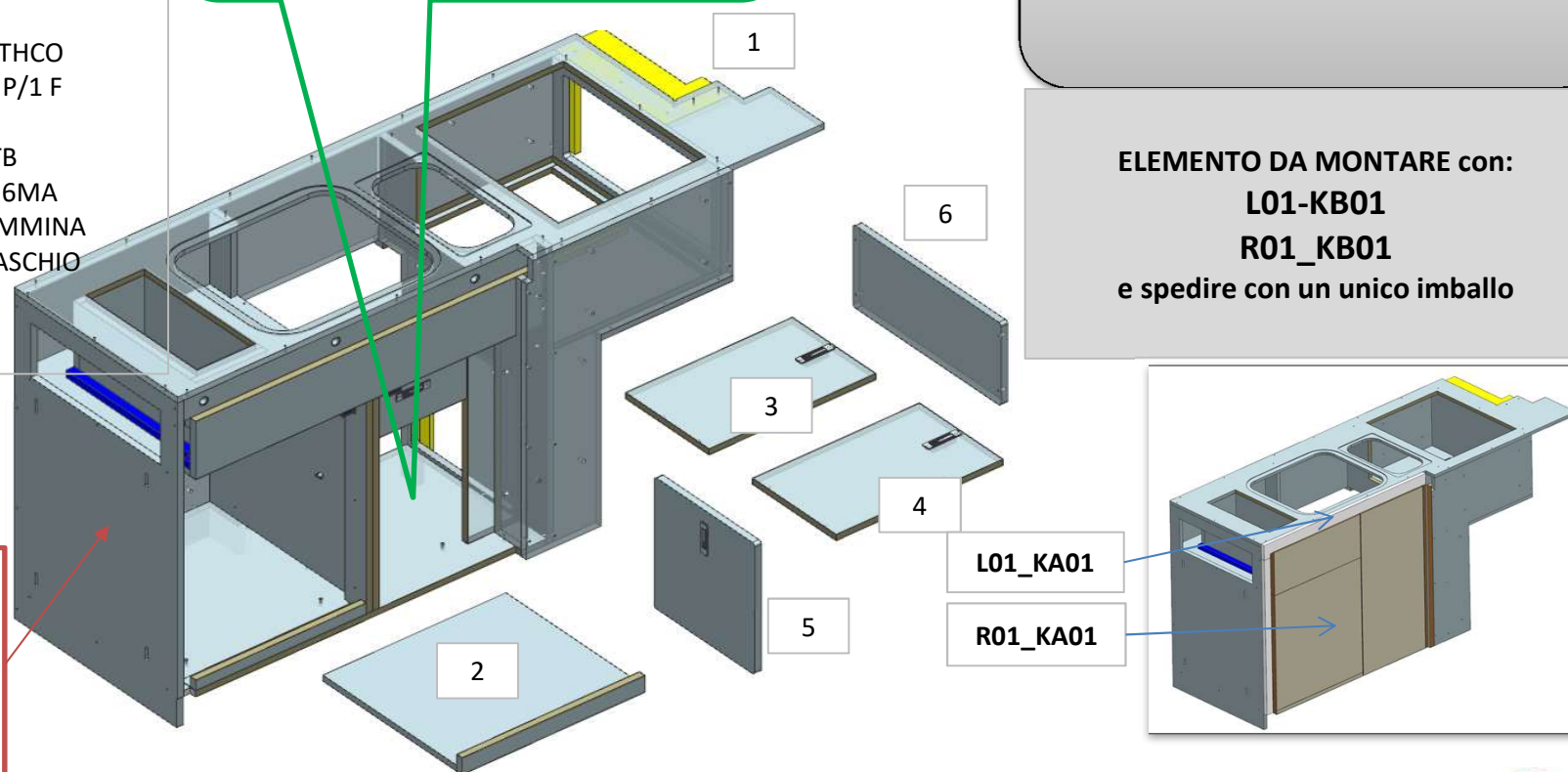

AZ68F

DA MAT. 216 REV. 29-04-2024

LOCALE	CODICE	DESCRIZIONE COMPONENTE	FINITURA	Q.TA	OPERATORE
CUCINA	AZ68F_R01_KB01	BASE CUCINA PRUA	LASTRA CHIARA	6	Damiano

- 1 - L 96.5 x H 774 x sp 32 mm
- 2 - L 317 x H 774 x sp 25 mm
- 3 - L 438 x H 774 x sp 25 mm
- 4 - L 438 x H 18 x 20 mm
- 5 - L 438 x H 207 x 25 mm
- 6 - L 433 x H 90 x 16 mm

240
MODIFICA SPESSORE ANTE
N.2/3/5
DA 20mm A 25mm

ELEMENTO DA MONTARE:
MF-KB01
MF-KB02
e spedire con un unico imballo

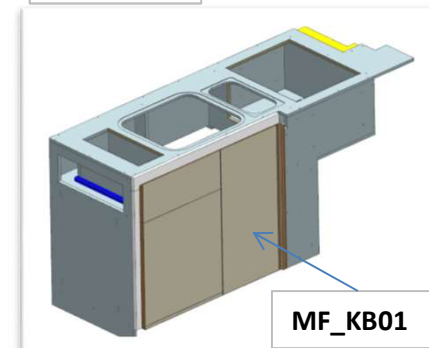
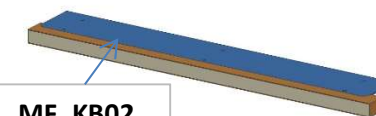
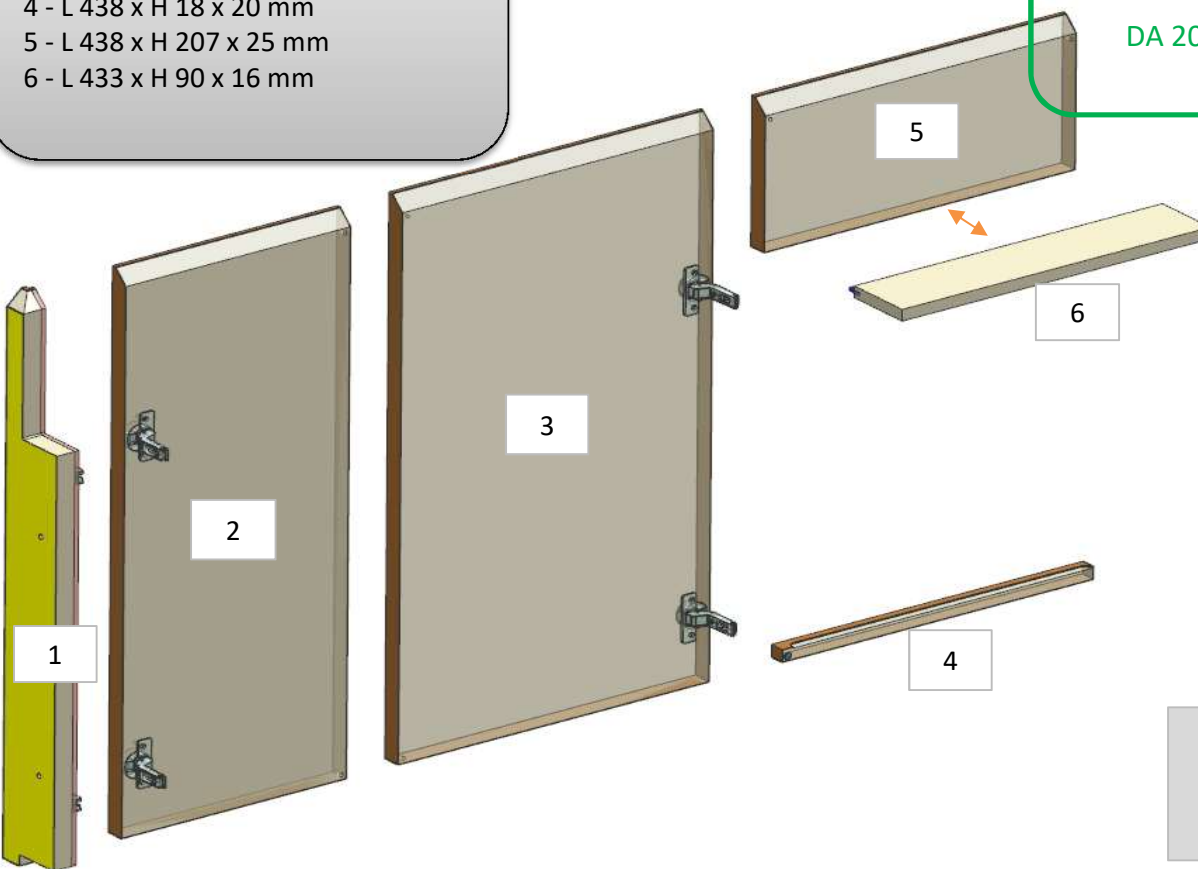

MG_KB01

ELEMENTO DA MONTARE:
MG-KB01
e spedire con un unico imballo

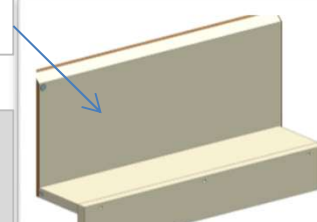

consonni&c

AZ68F

DA MAT. 201 REV. 29-04-2024

LOCALE	CODICE	DESCRIZIONE COMPONENTE	FINITURA	Q.TA	OPERATORE
CUCINA	AZ68F_L01_KB01	BASE CUCINA PRUA	LACCATO BIANCO ARTICO	3	Damiano

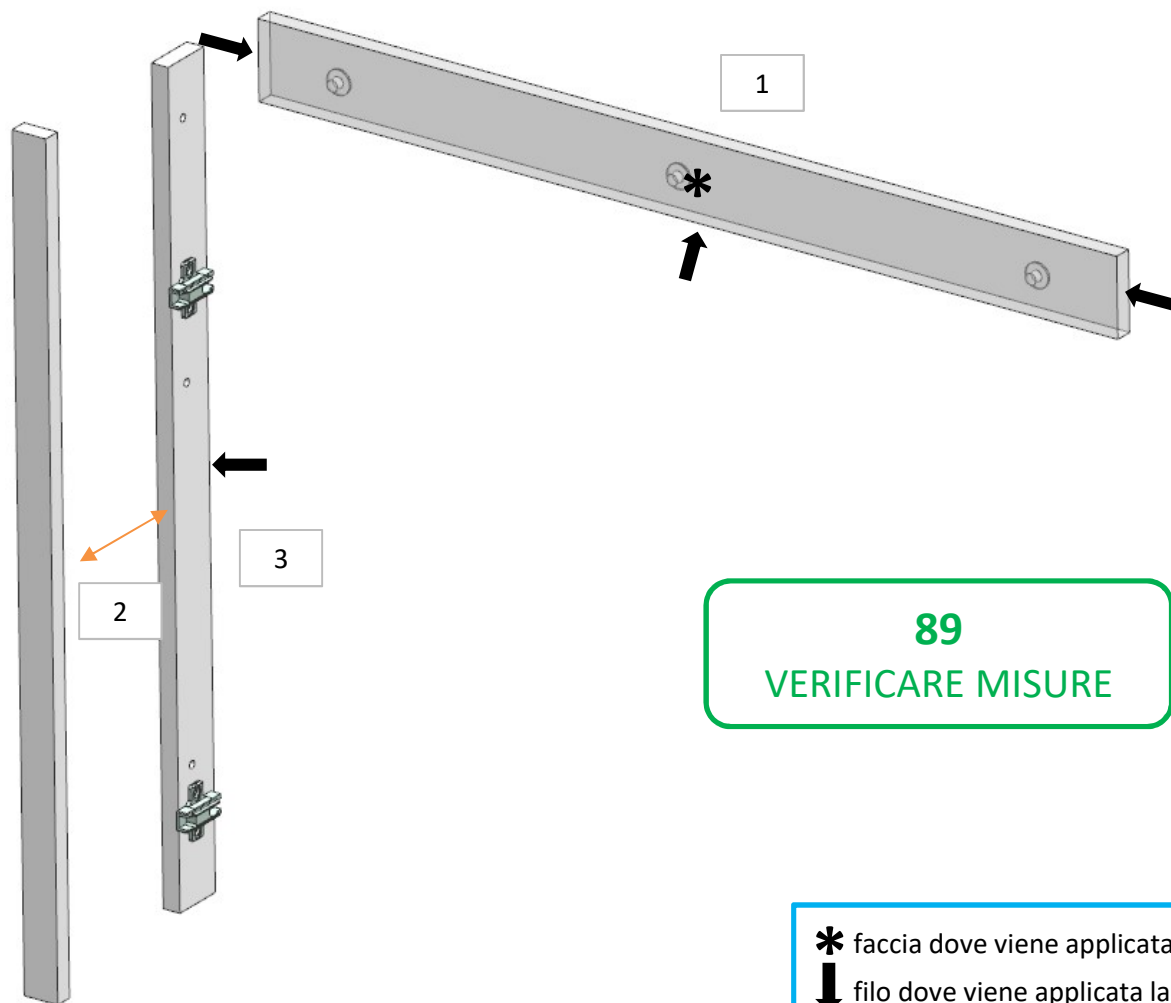

- 1 - L 820 x H 71 x sp 16 mm
- 2 - L 32 x H 740 x sp 16 mm
- 3 - L 48 x H 722 x sp 16 mm

ELEMENTO DA MONTARE con:
KB01
R01_KB01
e spedire con un unico imballo

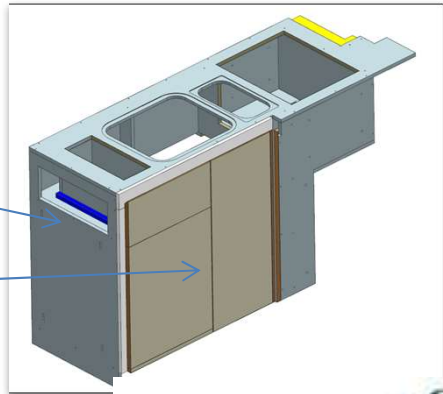

AZ68F

DA MAT. 211 REV. 29-04-2024

LOCALE	CODICE	DESCRIZIONE COMPONENTE	FINITURA	Q.TA	OPERATORE
CUCINA	AZ68F_L02_KB01	BASE CUCINA PRUA	LACCATO NERO OPACO	1	Damiano

1 - L 451 x H 130 x sp 16 mm

AGGIUNTA DA MAT.211
CONSEGNARE SFUSA ASSIEME AL
MOBILE

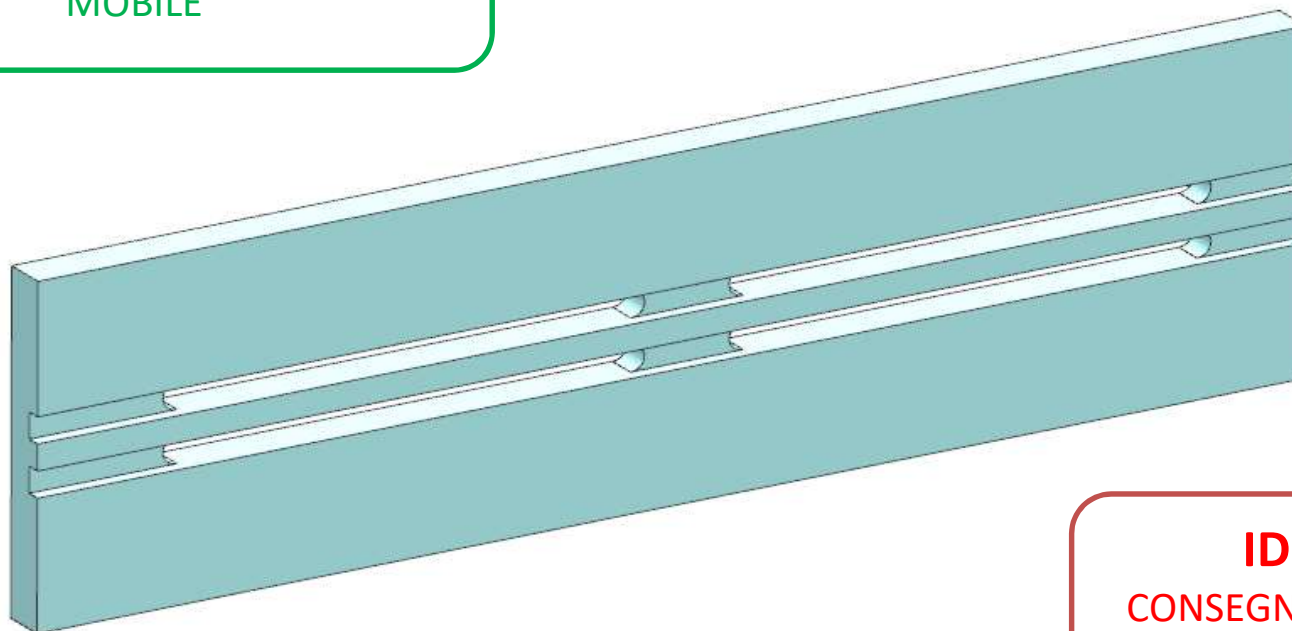

ID-1495
CONSEGNARE ASSIEME
AL MOBILE

consonni&c

AZ68F

DA MAT.201 REV. 20-04-2021

LOCALE	CODICE	DESCRIZIONE COMPONENTE	FINITURA	Q.TA	OPERATORE
CUCINA	AZ68F_X01_KB01	BASE CUCINA PRUA	LAMINATO NERO	1	Damiano

1 - L 419.5 x H 57 x sp 2 mm

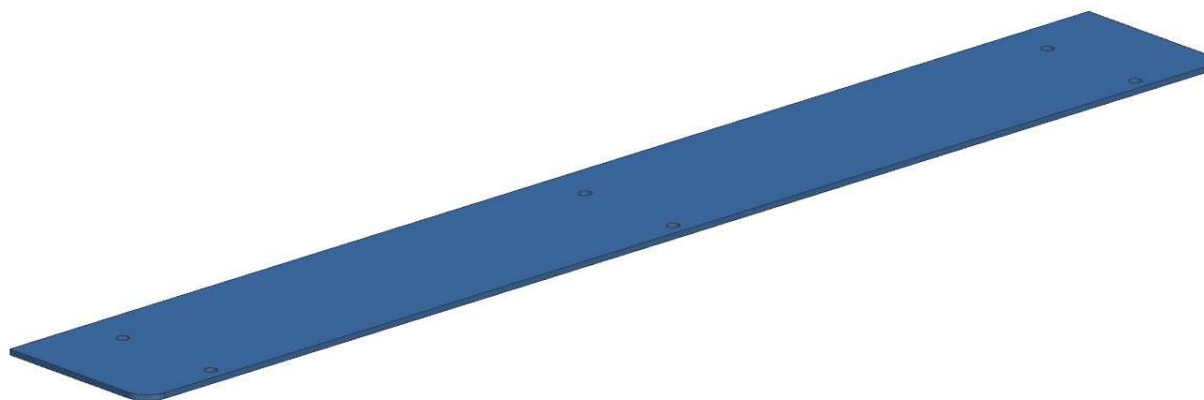

ELEMENTO DA MONTARE:
MF-KB01
MF-KB02
e spedire con un unico imballo

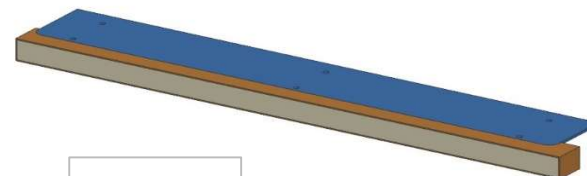

MF_KB02

consonni&c

AZ68F

DA MAT.216 REV. 20-04-2021

LOCALE	CODICE	DESCRIZIONE COMPONENTE	FINITURA	Q.TA	OPERATORE
CUCINA	AZ68F-MG_KB01	BASE CUCINA PRUA			Damiano

