

AZ68F

REV. 10-01-2022

LOCALE	CODICE	DESCRIZIONE COMPONENTE	FINITURA	Q.TA	OPERATORE
CABINA VIP	AZ68F-MF_VF01	ARMADIO SX			Damiano

FERRAMENTA:

- N° 6 - CERNIERA PIANA
- N° 6 - Basetta H6
- N° 24 - ANKOR BORGHI
- N° 4 - GOMMINO PARACOLPO
- N° 8 - REGGIRIPIANO 1 PERNO 1 FORO
- N° 10 - SOUTHCO
- N° 10 - RISCONTRO SOUTHCO
- N° 1 - ALZA PAIOLO
- N° 7 - BUSSOLA ZAMA 6MA
- N° 8 - VITI 6MA
- N° 14 - SPINE 6 x 16 misura finita
- N° 2 - KEKU FRONTALE
- N° 4 - CALAMITE NERE PER ANTA
- N°4 - RISCONTRI CALAMITA NERA

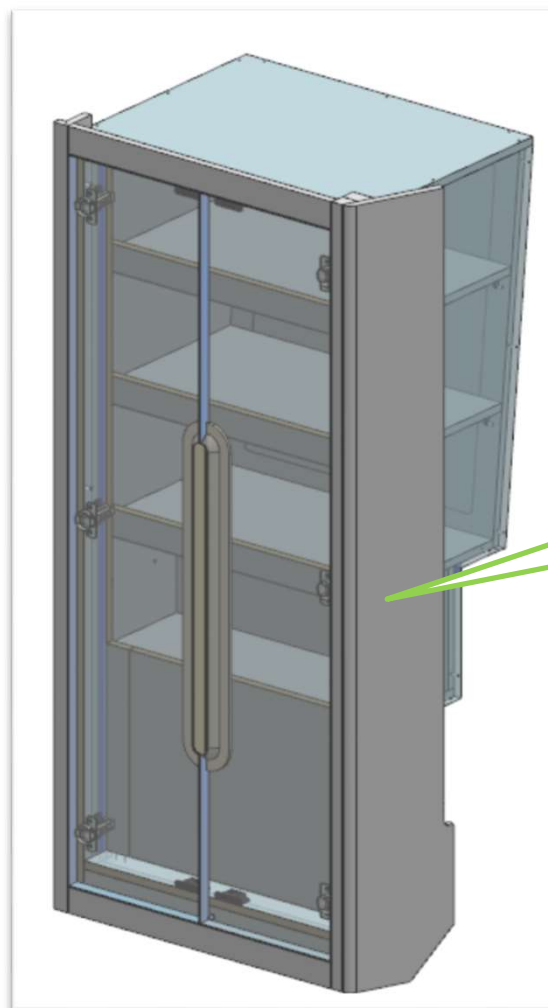

FISSARE PARTI
LACCATE CON VITI
MORDENTI

AZ68F

REV. 29-04-2024

LOCALE	CODICE	DESCRIZIONE COMPONENTE	FINITURA	Q.TA	OPERATORE
CABINA VIP	AZ68F-VF01	ARMADIO SX	LAMINATO NADIR	3	Damiano

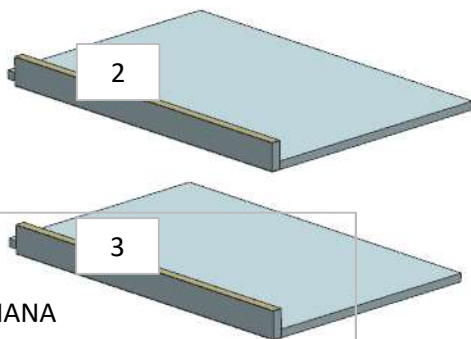

FERRAMENTA:

- N° 6 - CERNIERA PIANA
- N° 6 - Basetta H6
- N° 24 - ANKOR BORGHI
- N° 4 - GOMMINO PARACOLPO
- N° 8 - REGGIRIPIANO 1 PERNO 1 FORO
- N° 10 - SOUTHCO
- N° 10 - RISCONTRO SOUTHCO
- N° 1 - ALZA PAIOLO
- N° 13 - BUSSOLA ZAMA 6MA
- N° 8 - VITI 6MA
- N° 14 - SPINE 6 x 16 misura finita
- N° 2 - KEKU FRONTALE
- N° 4 - CALAMITE NERE PER ANTA

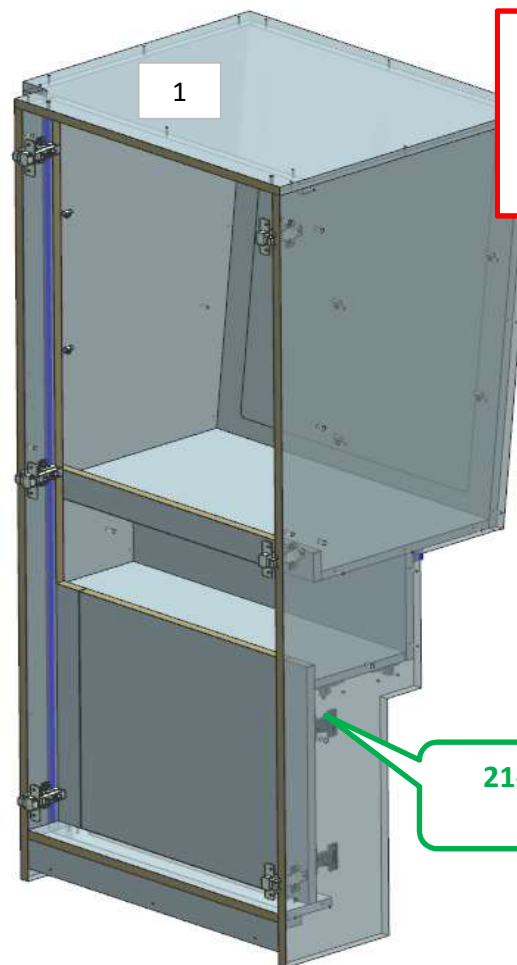

NB: METTERE CALAMITE PER ANTA - NO SOUTHCO

INSERIRE BAIONETTA E

21-AGGIUNTO

ELEMENTO DA MONTARE con:
R01_VF01
L01_VF01
 e spedire con un unico imballo

R01_VF01

L01_VF01

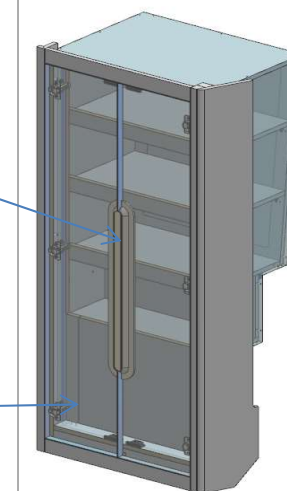

AZ68F

DA MAT. 203

REV. 2022

LOCALE	CODICE	DESCRIZIONE COMPONENTE	FINITURA	Q.TA	OPERATORE
CABINA VIP	AZ68F-R01_VF01	ARMADIO SX	LASTRA CHIARA	2	Damiano

1 - 2 - L 50 x H 670 x sp 6

1

2

AGGIUNTI FORI E
BORDO SU TUTTI I
LATI

ELEMENTO DA
MONTARE con:
VF01
L01_VF01
e spedire con un
unico imballo

VF01

L01_VF01

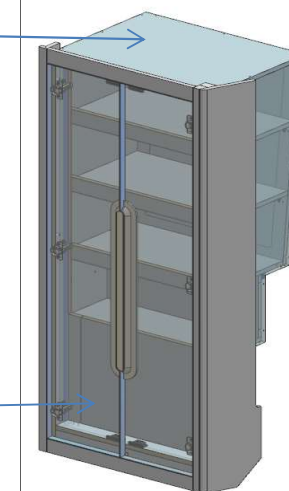

AZ68F

DA MAT. 207 REV. 29-04-2024

LOCALE	CODICE	DESCRIZIONE COMPONENTE	FINITURA	Q.TA	OPERATORE
CABINA VIP	AZ68F-L01_VF01	ARMADIO SX	LACCATO ABALONE	6	Damiano

- 1 - L.68 x H1515 x 30
- 2 - L.583 x H.53 x 79
- 3 - 4 - L.288 x H.1408 x sp.24
- 5 - L.194 x H1515 x sp.16
- 6 - L.583 x H.50 x sp.24

128
ABBASSAMENTI DI
2.5mm PER
ACCOPIAMENTO CIELO

ELIMINATO
RIBASSO E
AGGIUNTI FORI

* faccia dove viene applicata la finitura
↓ filo dove viene applicata la finitura

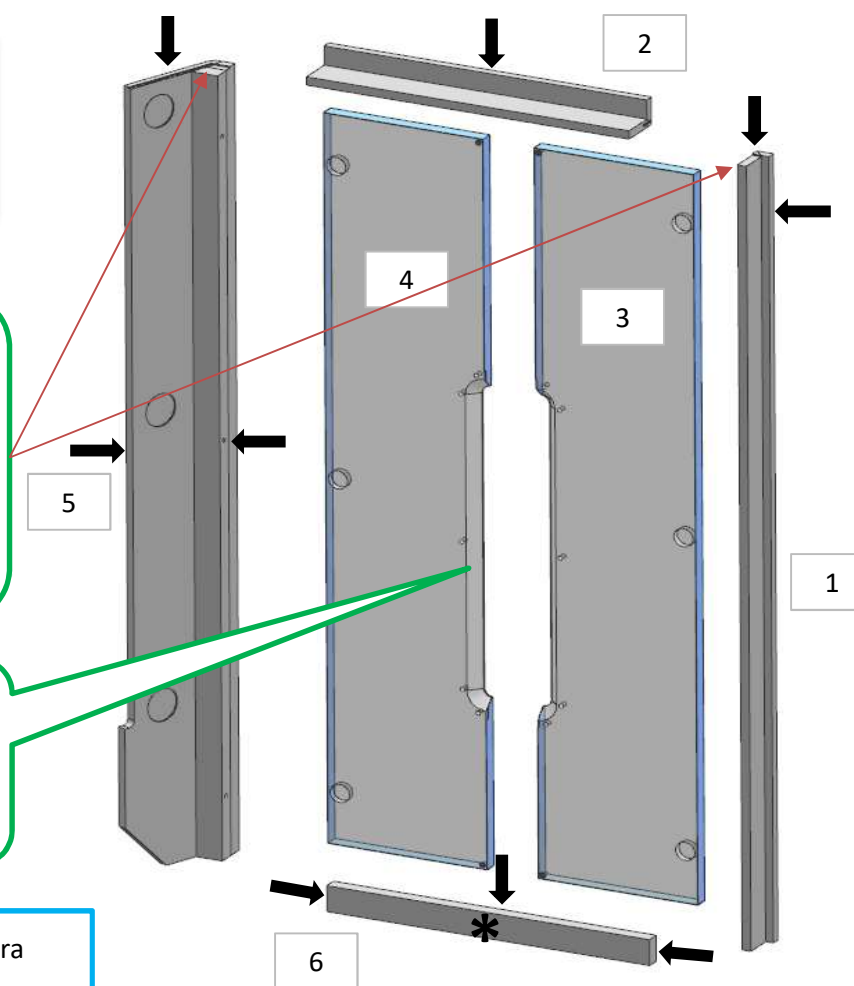

ELEMENTO DA
MONTARE con:
R01_VF01
VF01
e spedire con un
unico imballo

