

# AZ68F

REV. 10-01-2022

LOCALE	CODICE	DESCRIZIONE COMPONENTE	FINITURA	Q.TA	OPERATORE
CABINA OSPITI SX	AZ68F-MF_LC01	ARMADIO			Damiano

**FERRAMENTA:**

- N° 4 - CERNIERA PIANA
- N° 4 - Basette H6
- N° 16 - ANKOR BORGHI
- N° 4 - GOMMINO PARACOLPO
- N° 2 - CALAMITE PER ANTA
- N° 2 - RICONTRI CALAMITA
- N° 1 - ALZA PAIOLO
- N° 8 - VITI 6MA
- N° 8 - BUSSOLA ZAMA 6MA
- N° 2 - SOUTHCO
- N° 2 - RICONTRIO SOUTHCO
- N° 12 - REGGIRIPIANO 1 PERNO 1 FORO
- N° 8 - SPINE 6 x 16 MISURA FINITA

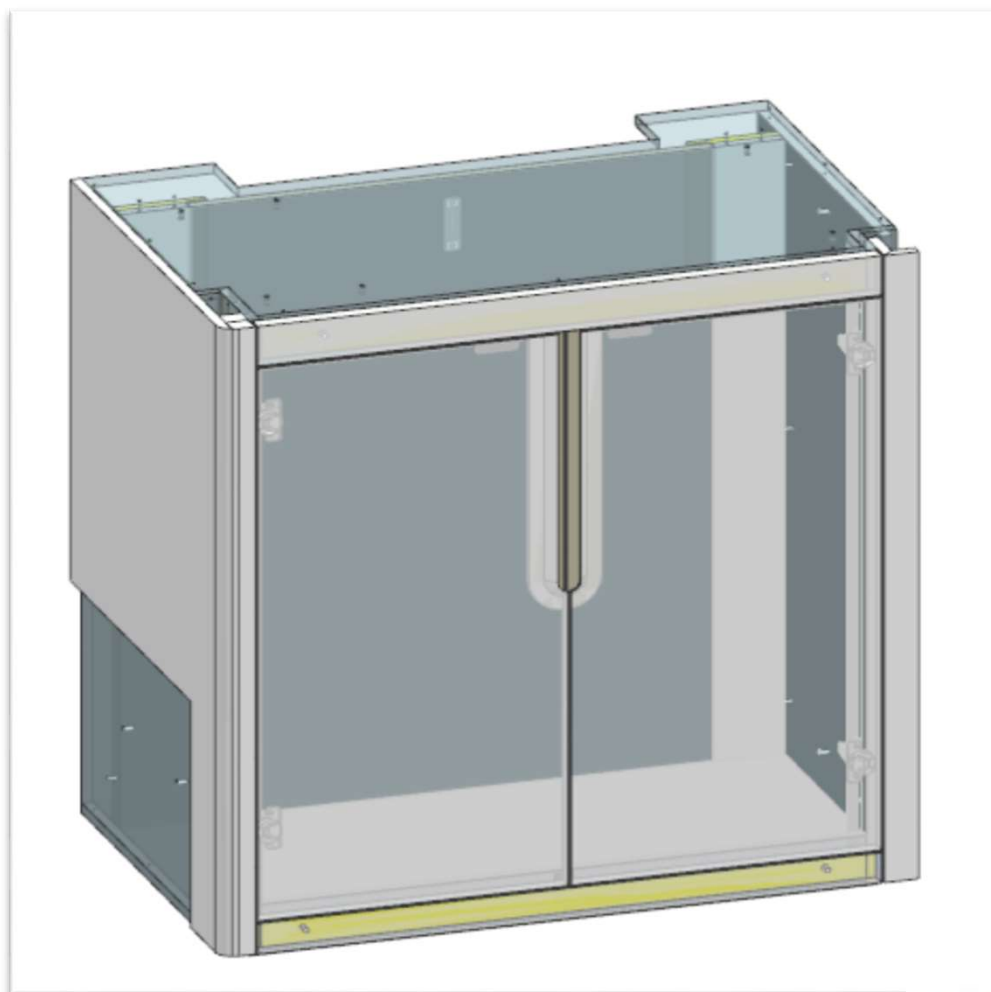

**consonni&c**

# AZ68F

DA MAT. 233 REV. 29-04-2024

LOCALE	CODICE	DESCRIZIONE COMPONENTE	FINITURA	Q.TA	OPERATORE
CABINA OSPITI SX	AZ68F-LC01	ARMADIO	LAMINATO NADIR	4	Damiano

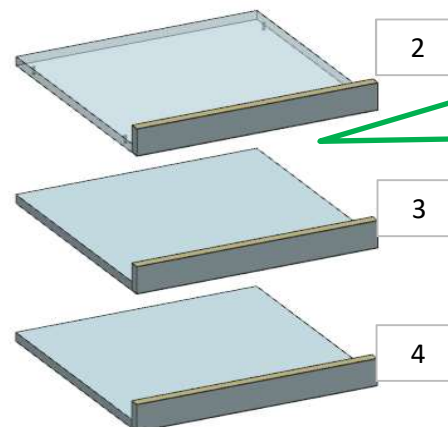
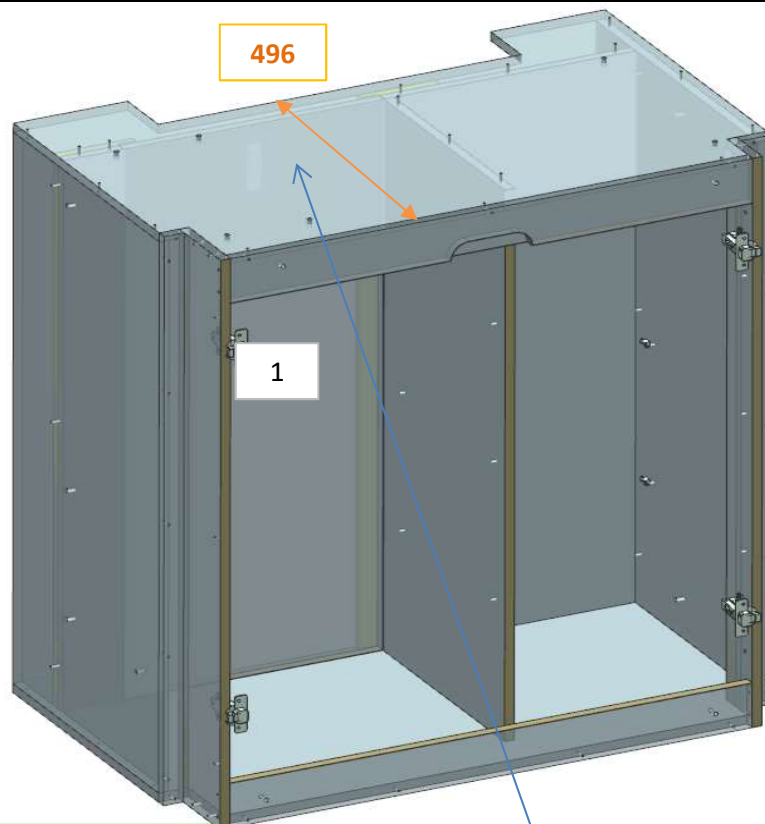

**27-43**  
AGGIUNTI RIPIANI e  
RIDOTTO ISPEZIONE

ELEMENTO DA MONTARE con:  
**R01\_LC01**  
**L01\_LC01**  
e spedire con un unico imballo

**FERRAMENTA:**

- N° 4 - CERNIERA PIANA
- N° 4 - BASETTE H6
- N° 16 - ANKOR BORGHI
- N° 4 - GOMMINO PARACOLPO
- N° 2 - CALAMITE PER ANTA
- N° 2 - RICONTRI CALAMITA
- N° 1 - ALZA PAIOLO
- N° 8 - VITI 6MA
- N° 8 - BUSSOLA ZAMA 6MA
- N° 2 - SOUTHCO
- N° 2 - RICONTRIO SOUTHCO
- N° 12 - REGGIRIPIANO 1 PERNO 1 FORO
- N° 8 - SPINE 6 x 16 MISURA FINITA

R01\_LC01

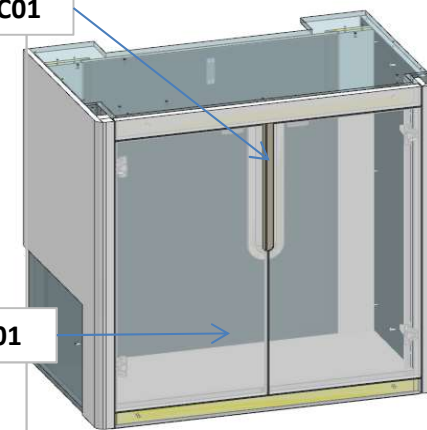

L01\_LC01

INSERIRE BAIONETTA  
E SOUTHCO RETRO  
PAIOLO

da mat.207  
MODIFICA SAGOMA

# AZ68F

DA MAT. 203 REV. 10-01-2022

LOCALE	CODICE	DESCRIZIONE COMPONENTE	FINITURA	Q.TA	OPERATORE
CABINA OSPITI SX	AZ68F-R01_LC01	ARMADIO	LASTRA CHIARA	2	Damiano

1 - 2 - L.51 x H.455 x sp 6

1

2

AGGIUNTI FORI E  
BORDO SU TUTTI I  
LATI

ELEMENTO DA MONTARE con:  
LC01  
L01\_LC01  
e spedire con un unico imballo

LC01

L01\_LC01

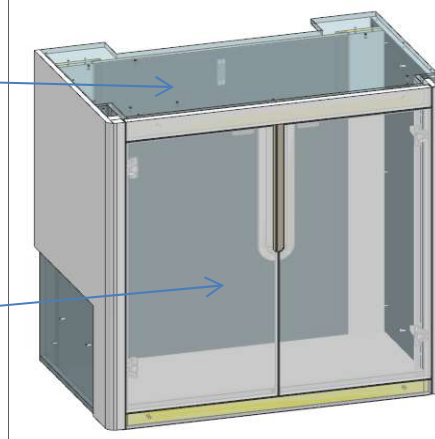

consonni&c

# AZ68F

DA MAT. 203 REV. 15-11-2022

LOCALE	CODICE	DESCRIZIONE COMPONENTE	FINITURA	Q.TA	OPERATORE
CABINA OSPITI SX	AZ68F-L01_LC01	ARMADIO	LACCATO BIANCO ARTICO	6	Damiano

