

# AZ26M

REV. 01-2023

LOCALE	CODICE	DESCRIZIONE COMPONENTE	FINITURA	Q.TA	OPERATORE
CABINA MARINAIO	AZ26M-MF_ME01	STRUTTURA OBLO' MARINAIO		1	Dante

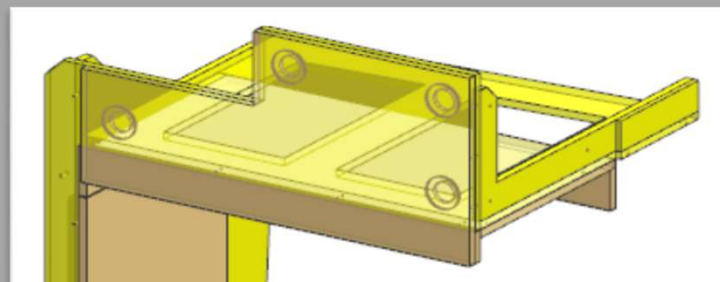

**ELIMINATO MF**

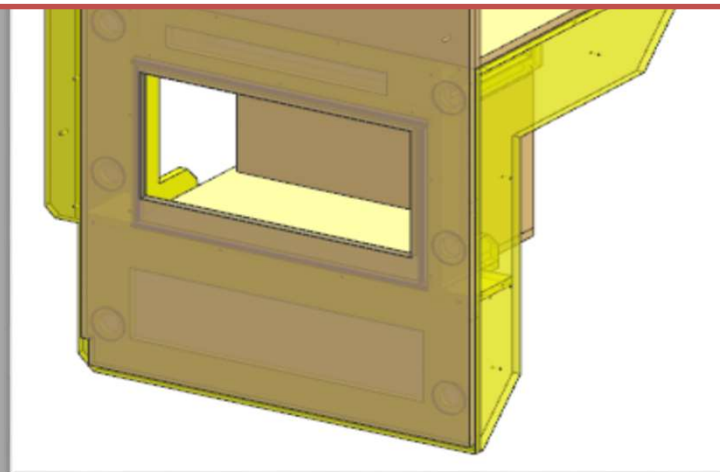

**FERRAMENTA:**

- N° 6 - SPINA diam 8
- N° 3 - VITI 6MA
- N° 4 - SOUTHCO
- N° 10 - FITLOCK MASCHIO
- N°10- FITLOCK FEMMINA

# AZ26M

REV. 01-2023

LOCALE	CODICE	DESCRIZIONE COMPONENTE	FINITURA	Q.TA	OPERATORE
CABINA MARINAIO	AZ26M-MF_MG01	PLENUM MARINAIO		1	Dante



**FERRAMENTA:**

N° 4 - BUSSOLA ZAMA 6MA

N° 2 - SOUTHCO

# AZ26M

REV. 01-2023

LOCALE	CODICE	DESCRIZIONE COMPONENTE	FINITURA	Q.TA	OPERATORE
CABINA MARINAIO	AZ26M-MF_MI01	STRUTTURA OBLO COMANDANTE		1	Dante



**ELIMINATO MF**

**FERRAMENTA:**

N° 7 - VITI 6MA  
N° 7 - FITLOCK MASCHIO  
N° 7 - FITLOCK FEMMINA

**consonni&c**

# AZ26M

REV. 01-2023

LOCALE	CODICE	DESCRIZIONE COMPONENTE	FINITURA	Q.TA	OPERATORE
CABINA MARINAIO	AZ26M-MF_MJ01	STRUTTURA MURATA PRUA COMANDANTE		1	Dante

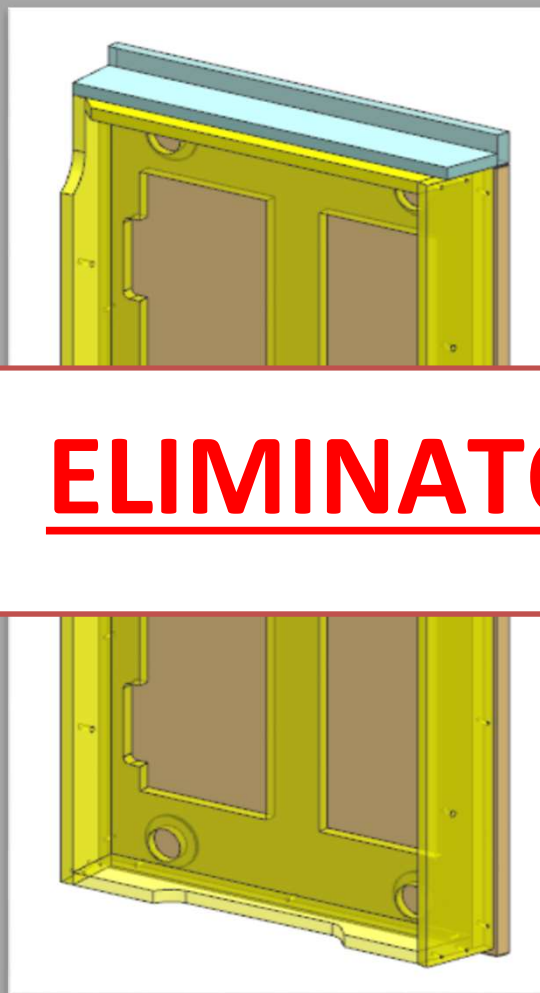

**FERRAMENTA:**

- N° 4 - VITI 6MA
- N° 6 - FITLOCK MASCHIO
- N° 6 - FITLOCK FEMMINA

# AZ26M

REV. 01-2023

LOCALE	CODICE	DESCRIZIONE COMPONENTE	FINITURA	Q.TA	OPERATORE
CABINA MARINAIO	AZ26M-MF_MK01	PLENUM PENSILE MURATA COMANDANTE		1	Dante



**FERRAMENTA:**

N° 4 - BUSSOLA ZAMA 6MA  
N° 4 - Keku FRONTALE

# AZ26M

REV. 01-2023

LOCALE	CODICE	DESCRIZIONE COMPONENTE	FINITURA	Q.TA	OPERATORE
CABINA MARINAIO	AZ26M-MF_ML01	PENSILE MURATA COMANDANTE		1	Dante

**FERRAMENTA:**

- N° 2 - KIT MINI P
- N° 2 - FLUSH LOC
- N° 4 - CERNIERA
- N° 4 - BASETTA H
- N° 16 - ANKOR B
- N° 16 - VITI 6MA X 8 PER ANKOR BORGHI
- N° 4 - GOMMINO PARACOLPO
- N° 8 - REGGIRIPIANO 1 PERNO 1 FORO
- N° 4 - BUSSOLA ZAMA 6MA
- N° 4 - VITI 6MA
- N° 5 - FITLOCK MASCHIO
- N° 5 - FITLOCK FEMMINA

**ELIMINATO MF**

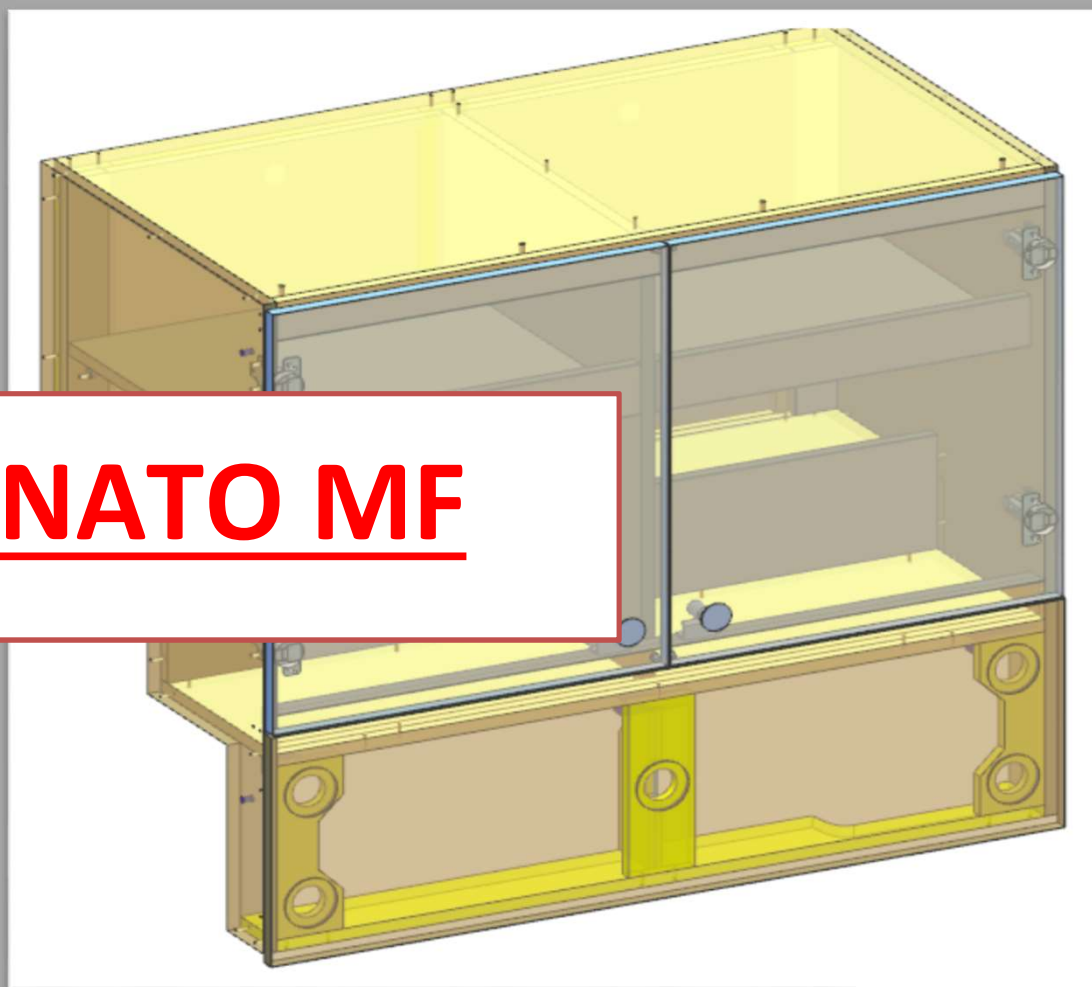

# AZ26M

REV. GR 9

LOCALE	CODICE	DESCRIZIONE COMPONENTE	FINITURA	Q.TA	OPERATORE
CABINA MARINAIO	AZ26M-MF_MM01	ARMADIO CAMBUSA		1	Dante



## **FERRAMENTA:**

- N° 8 - CERNIERA PIANA
- N° 8 - BASETTA H6
- N° 32 - ANKOR BORGHI
- N° 32 - VITI 6MA X 8 PER ANKOR BORGHI
- N° 4 - GOMMINO PARACOLPO
- N° 8 - REGGIRIPIANO 1 PERNO 1 FORO
- N° 2 - FLUSH LOCK

**consonni&c**

# AZ26M

REV. 01-2023

REV. GR 9

LOCALE	CODICE	DESCRIZIONE COMPONENTE	FINITURA	Q.TA	OPERATORE
CABINA MARINAIO	AZ26M-MF_MN01	ARMADIO COMANDANTE		1	Dante



**ATTENZIONE:**  
**MF SENZA ANTA**

**FERRAMENTA:**

N° 3 - CERNIERA PIANA  
N° 3 - Basetta H6  
N° 12 - ANKOR BORGHI  
N° 12 - VITI 6MA X 8 PER ANKOR BORGHI  
N° 2 - GOMMINO PARACOLPO  
N° 4 - REGGIRIPIANO 1 PERNO 1 FORO  
N° 1 - FLUSH LOCK

# AZ26M

REV. 01-2023

LOCALE	CODICE	DESCRIZIONE COMPONENTE	FINITURA	Q.TA	OPERATORE
CABINA MARINAIO	AZ26M-MF_MO01	PENSILE DINETTE		1	Dante

**ELIMINATO MF**

## FERRAMENTA:

- N° 4 - FLUSH LOCK
- N° 3 - KIT MINI PUSH
- N° 8 - KEKU RIVOLTO
- N° 4 - BUSSOLA ZAMA 6MA
- N° 8 - VITI 6MA
- N° 4 - CERNIERA PIANA
- N° 4 - BASETTA H6
- N° 16 - ANKOR BORGHI
- N° 16 - VITI 4MA X 8 PER ANKOR BORGHI
- N° 8 - GOMMINO PARACOLPO
- N° 6 - FITLOCK MASCHIO
- N° 4 - FITLOCK FEMMINA
- N° 4 - CERNIERA MEZZO COLLO
- N° 4 - BASETTA H3

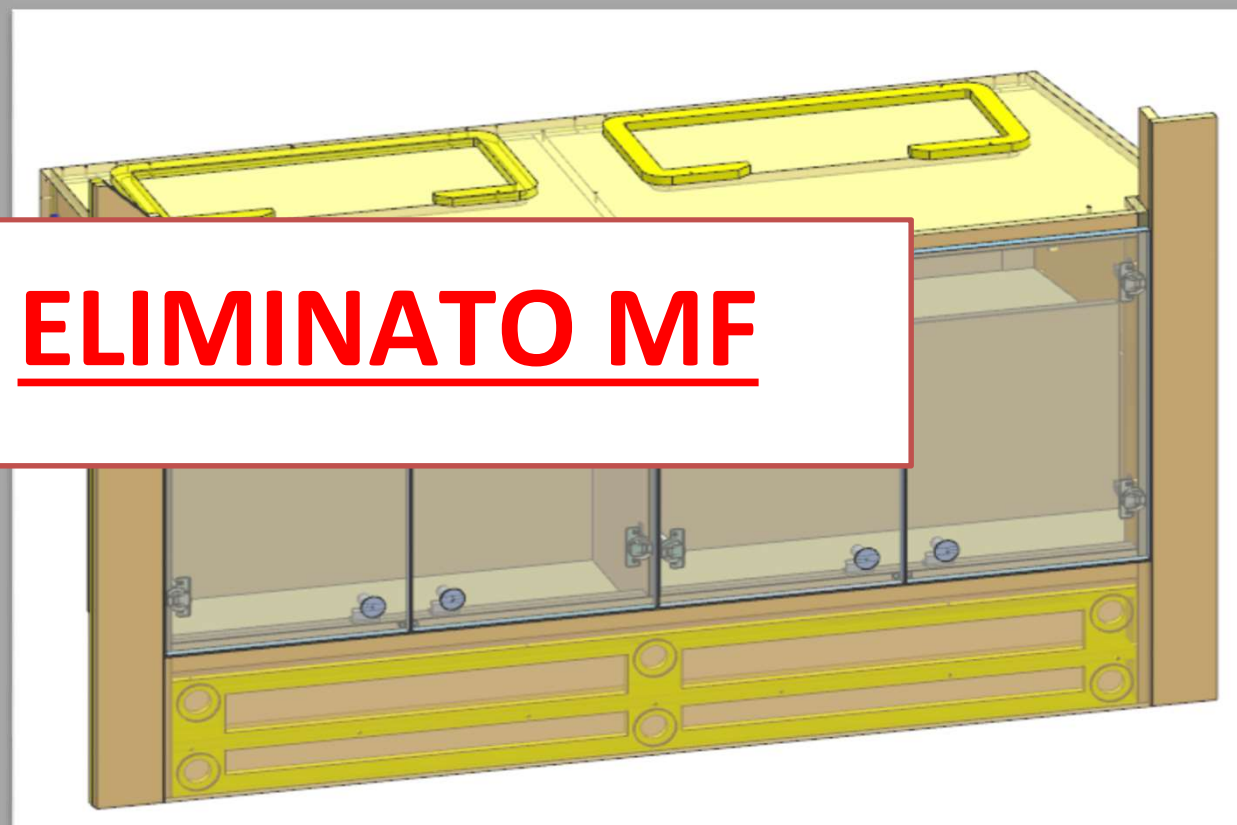

# AZ26M

REV. 01-2023

LOCALE	CODICE	DESCRIZIONE COMPONENTE	FINITURA	Q.TA	OPERATORE
CABINA MARINAIO	AZ26M-MF_MP01	PLENUM PENSILE DINETTE		1	Dante



**FERRAMENTA:**

N° 4 - BUSSOLA ZAMA 6MA  
N° 3 - KEKU FRONTALE

# AZ26M

REV. 01-2023

LOCALE	CODICE	DESCRIZIONE COMPONENTE	FINITURA	Q.TA	OPERATORE
CABINA MARINAIO	AZ26M-MF_MS01	MOBILE LAVATRICE SX		1	Dante

**ELIMINATO MF**

**FERRAMENTA:**

- N° 1 - FLUSH LOCK
- N° 8 - VITI 6MA
- N° 4 - REGGIRIPIANO 1 PERNO 1 FORO
- N° 2 - CERNIERA PIANA
- N° 2 - BASETTE H6
- N° 8 - ANKOR BORGHI
- N° 8 - VITI 4 MA X 8 PER ANKOR BORGHI
- N° 2 - GOMMINO PARACOLPO



**consonni&c**

# AZ26M

REV. 01-2023

LOCALE	CODICE	DESCRIZIONE COMPONENTE	FINITURA	Q.TA	OPERATORE
CABINA MARINAIO	AZ26M-MF_MT01	MOBILE LAVATRICE DX		1	Dante

**ELIMINATO MF**

**FERRAMENTA:**

- N° 1 - FLUSH LOCK
- N° 8 - VITI 6MA
- N° 4 - REGGIRIPIANO 1 PERNO 1 FORO
- N° 2 - CERNIERA PIANA
- N° 2 - BASETTE H6
- N° 8 - ANKOR BORGHI
- N° 8 - VITI 4 MA X 8 PER ANKOR BORGHI
- N° 2 - GOMMINO PARACOLPO

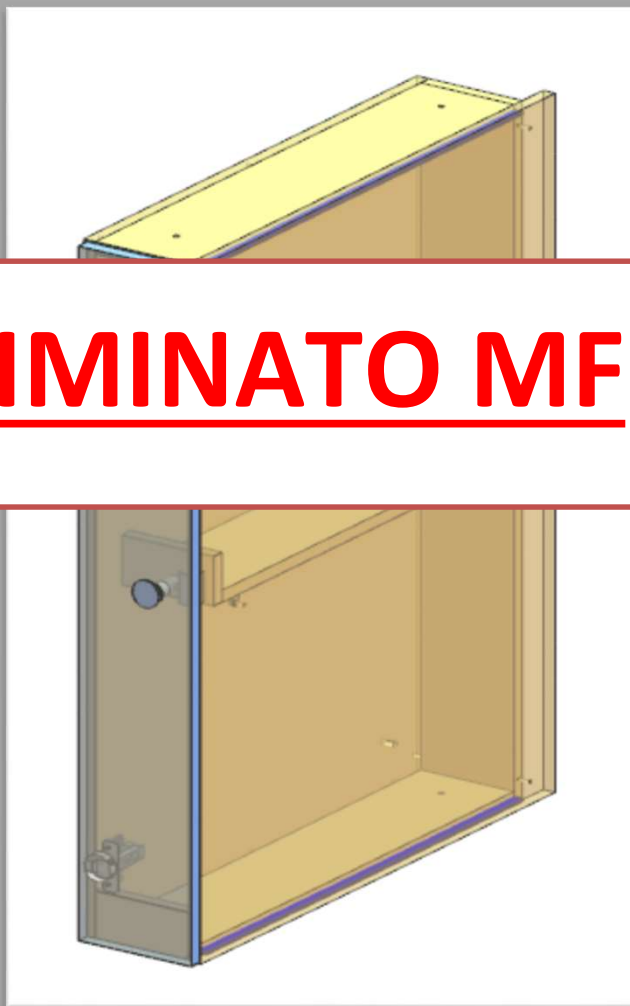

**consonni&c**

# AZ26M

REV. 01-2023

LOCALE	CODICE	DESCRIZIONE COMPONENTE	FINITURA	Q.TA	OPERATORE
CABINA MARINAIO	AZ26M-MF_MY01	MOBILE LAVATRICE DX OPT		1	Dante

**ELIMINATO MF**

**FERRAMENTA:**

- N° 2 - FLUSH LOCK
- N° 8 - REGGIRIPIANO 1 PERNO 1 FORO
- N° 4 - CERNIERA DRITTA
- N° 4 - Basette H6
- N° 16 - ANKOR BORGHI
- N° 16 - VITI 4 MA X 8 PER ANKOR BORGHI
- N° 4 - GOMMINO PARACOLPO

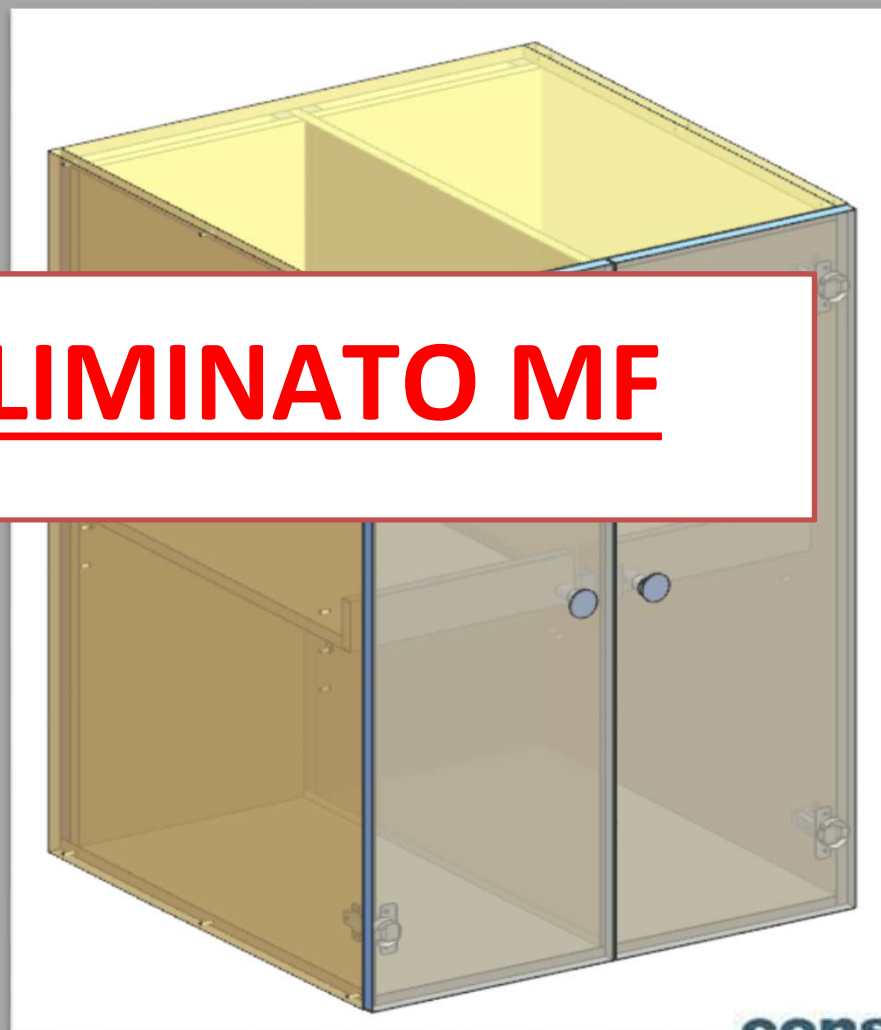

**consonni&c**

# AZ26M

REV. 01-2023

LOCALE	CODICE	DESCRIZIONE COMPONENTE	FINITURA	Q.TA	OPERATORE
CABINA MARINAIO	AZ26M-MF_MMN01	MOBILE LAVELLO BAGNO MARINAIO		1	Dante



**FERRAMENTA:**

- N° 5 - KEKU FRONTALE
- N° 2 - CERNIERA COLLO PIENO
- N° 2 - BASETTE H3
- N° 16 - ANKOR BORGHI
- N° 16 - VITI 4 MA X 8 PER ANKOR BORGHI
- N° 2 - CERNIERA APPLICAZIONE ANGOLARE A 45°
- N° 2 - BASETTE H0
- N° 4 - GOMMINO PARACOLPO

# AZ26M

REV. GR 9

LOCALE	CODICE	DESCRIZIONE COMPONENTE	FINITURA	Q.TA	OPERATORE
CABINA MARINAIO	AZ26M-MF_MMW01	LETTO A RIBALTA MARINAIO			Damiano

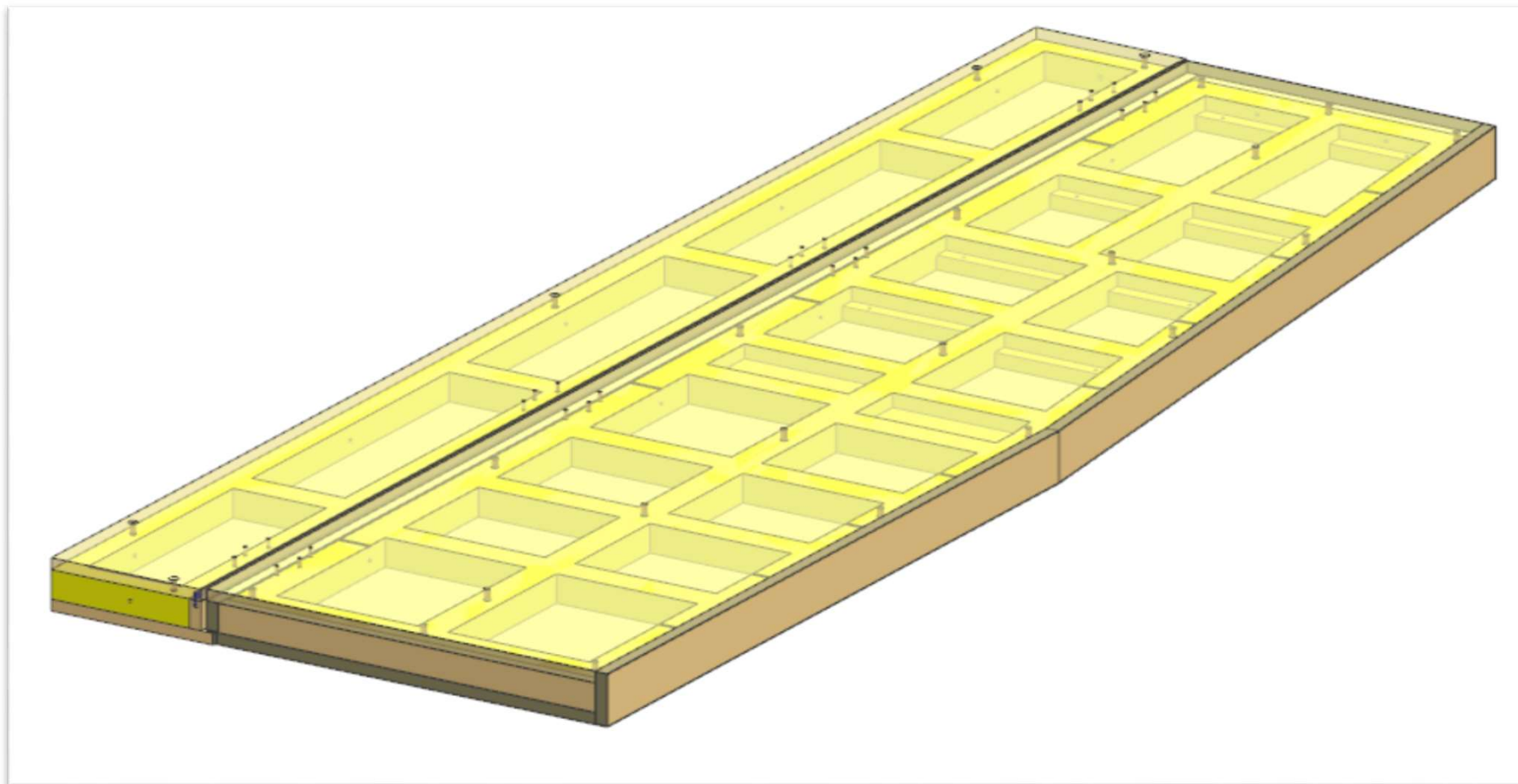

**consonni&c**