

AZ26M

MOD DA GR9

REV. GR 9

LOCALE	CODICE	DESCRIZIONE COMPONENTE	FINITURA	Q.TA	OPERATORE
TIMONERIA	AZ26M-L01_TA01	MOBILE QUADRI ELETTRICI	LAMINATO NADIR	1	Damiano

1 - L 1781 x H.102 x sp 15

MOD AZ 213
LACCATO BRONZO COMPONENTI
DIETRO ASOLA ALLA BASE DEKL
MOBILE

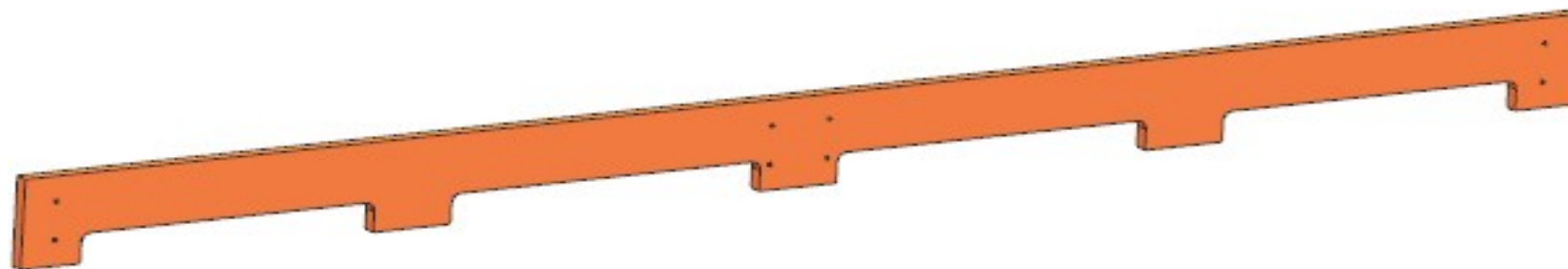

AZ26M

REV. 01-2023

REV. GR 9

LOCALE	CODICE	DESCRIZIONE COMPONENTE	FINITURA	Q.TA	OPERATORE
TIMONERIA	AZ26M-L01_TB01	PLENUM MOBILE QUADRI ELETTRICI	LACCATO BRONZO	1	Damiano

1 - L 1803 x H.147 x sp 16



AZ26M

MOD DA GR9

REV. GR 9

LOCALE	CODICE	DESCRIZIONE COMPONENTE	FINITURA	Q.TA	OPERATORE
TIMONERIA	AZ26M-L01_TG01	STRURRURA CON RIV. RETRO POLTRONE	LACCATO BIANCO RAL 9010	1	Damiano

1 - L 1211 x H 523 x sp 10

MOD AZ 179
ALLUNGATI TUTTI I BORDI DEI PANNELLI
STOFFATI NERI DI 3mm.
MOD AZ 180
ALLUNGATO DI 50MM IL PANNELL
LACCATO BIANCO VESRO SX PER
TOLLERANZA DI MONTAGGIO

AZ26M

MOD DA GR9

REV. GR 9

LOCALE	CODICE	DESCRIZIONE COMPONENTE	FINITURA	Q.TA	OPERATORE
TIMONERIA	AZ26M-L01_TH01	STRURRURA A L PARETE CENTRONAVE	LACCATO BIANCO RAL 9010	1	Damiano

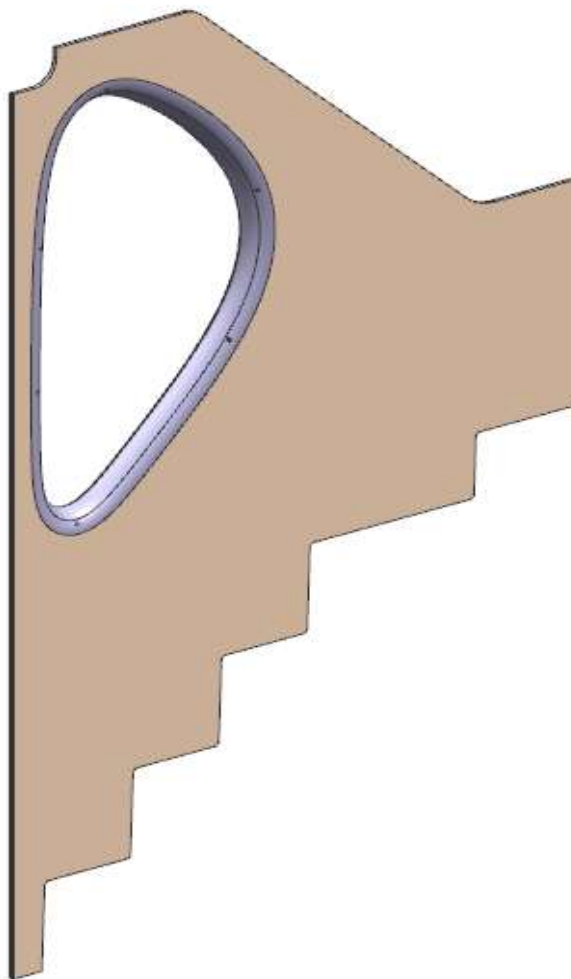
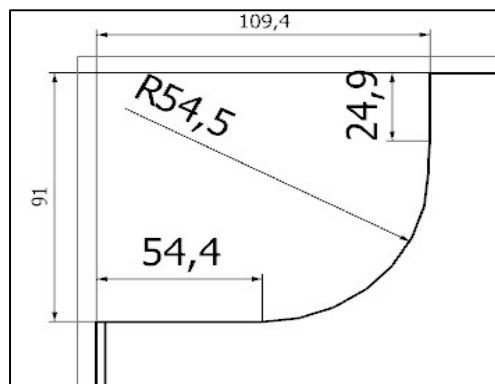

MOD AZ 244
ALLARGATO TUTTI I BORDI DEI PANNELLI
STOFFATI NERI DI 3mm.

MOD AZ 180
ALLUNGATO DI 50MM IL PANNELL
LACCATO BIANCO VESRO SX PER
TOLLERANZA DI MONTAGGIO

AZ26M

REV. 01-2023

LOCALE	CODICE	DESCRIZIONE COMPONENTE	FINITURA	Q.TA	OPERATORE
TIMONERIA	AZ26M-L01_TL01	MASSELLO CHIUSURA PARETE CENTRONAVE	LACCATO BIANCO RAL 9010	1	Damiano

1 - L.100 x H 2048 x sp 50

DETTAGLI

eliminato massello/
SPOSTATO IN LOBBY

AZ26M

REV. GR 9

LOCALE	CODICE	DESCRIZIONE COMPONENTE	FINITURA	Q.TA	OPERATORE
TIMONERIA	AZ26M-L01_TN01	RIV. PARETE TIENTIBENE	LACCATO BRONZO	1	Damiano

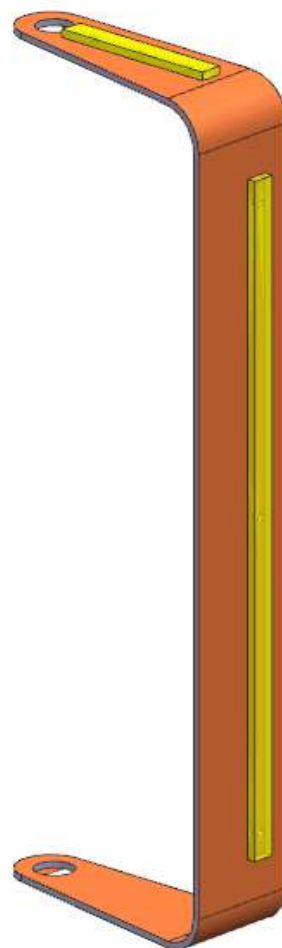

AZ26M

REV. 01-2023

REV. GR 9

LOCALE	CODICE	DESCRIZIONE COMPONENTE	FINITURA	Q.TA	OPERATORE
TIMONERIA	AZ26M-L01_TO01	STRUTTURA CIELINO SX	LACCATO BIANCO RAL 9016	2	Damiano

1 - L 615 x H 671 x sp 10
2 - L 215 x H 122 x sp 10

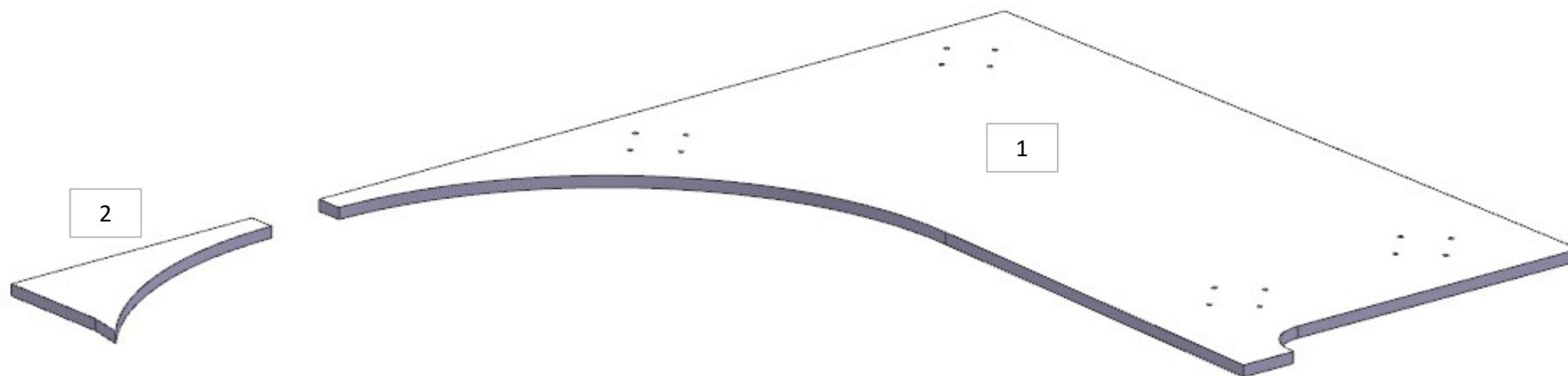

AZ26M

REV. GR 9

LOCALE	CODICE	DESCRIZIONE COMPONENTE	FINITURA	Q.TA	OPERATORE
TIMONERIA	AZ26M-L01_TP01	CIELINO A L DISCESA MARINAIO	LACCATO BIANCO RAL 9016	2	Damiano

- 1 - L 633 x H.322 x sp 10
- 2 - L 633 x H.681 x sp 10

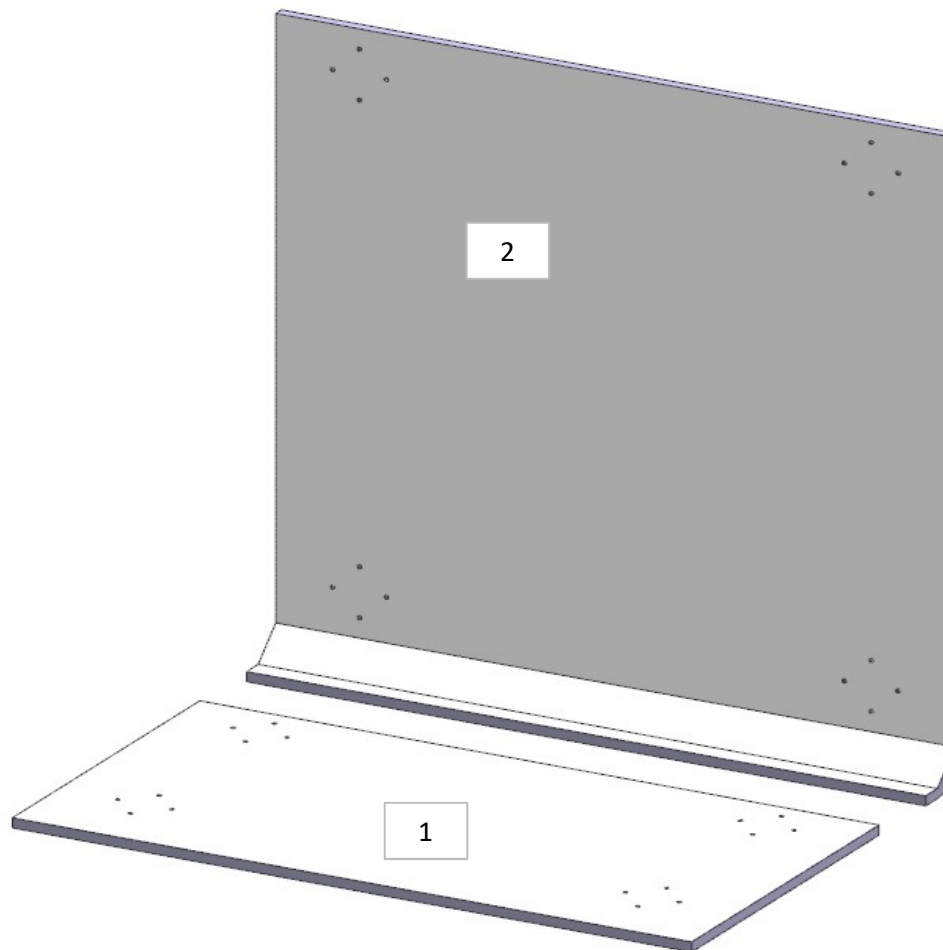

consonni&c

AZ26M

REV. GR 9

LOCALE	CODICE	DESCRIZIONE COMPONENTE	FINITURA	Q.TA	OPERATORE
TIMONERIA	AZ26M-L01_TT01	PLENUM SOPRA OBLO' DISCESA SCALE	LACCATO BRONZO	1	Damiano

1 - L 594 x H.106 x sp 16



AZ26M

MOD GR4

REV. GR 9

LOCALE	CODICE	DESCRIZIONE COMPONENTE	FINITURA	Q.TA	OPERATORE
TIMONERIA	AZ26M-L01_TX01	RIV. GRADINI DISCESA MARINAIO	LACCATO OTTONE	3	Damiano

- 1 - L.745 x H 97 x 342
- 2 - L.451 x H 30 x sp 16
- 3 - L.1479 x H 30 x sp 16

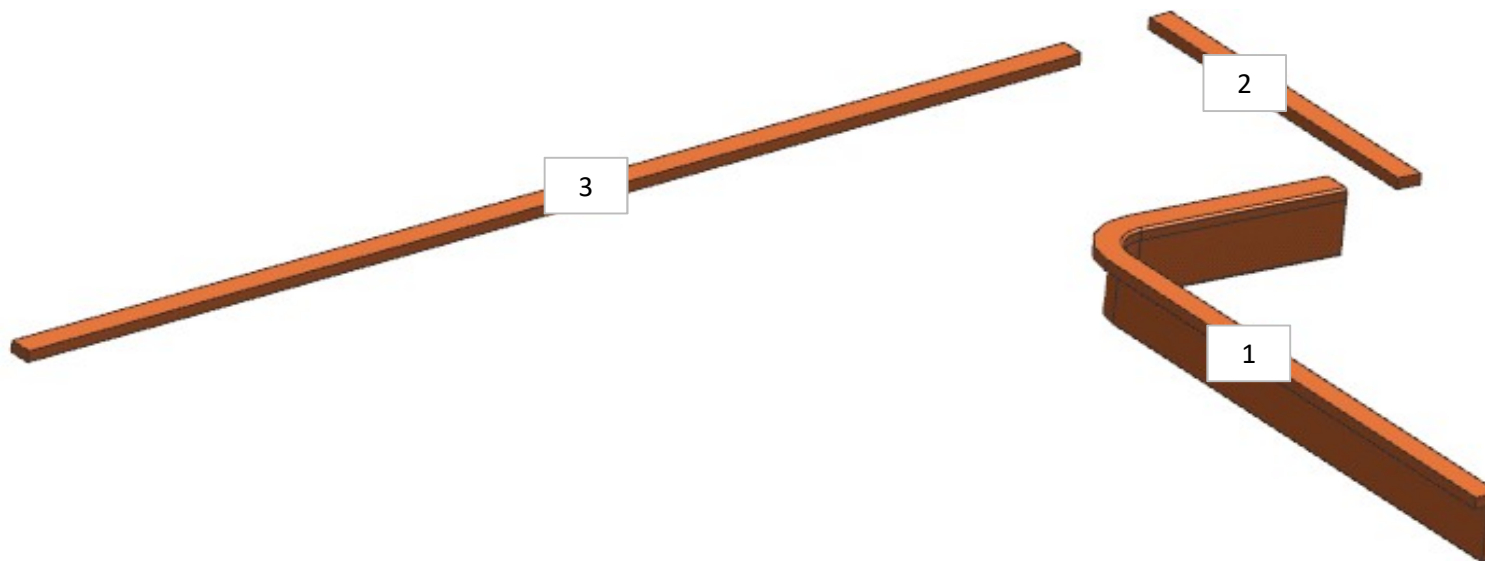

AZ26M

MOD GR4

REV. GR 9

LOCALE	CODICE	DESCRIZIONE COMPONENTE	FINITURA	Q.TA	OPERATORE
TIMONERIA	AZ26M-L01_TY01	RIV. GRADINI DISCESA ARMATORE	LACCATO OTTONE	3	Damiano

- 1 - SVILUPPO L 879 x H.100 x 71
- 2 - SVILUPPO L 436 x H.16 x 30
- 3 - L.1439 x H.42 x sp16

