

# AZ26M

REV. 01-2023

REV. GR 9

LOCALE	CODICE	DESCRIZIONE COMPONENTE	FINITURA	Q.TA	OPERATORE
CABINA ARMATORE	AZ26M-AA01	ARMADIO INGRESSO DX POPPA	LAMINATO NADIR	3	Damiano

MOD AZ 218/2019/2020  
AUMENTATO DI 10cm  
ISPEZIONE LATO BASSO  
VESRO POPPA

2 - L 414 x H 356 x sp 16  
3 - L 629 x H 439 x sp 16

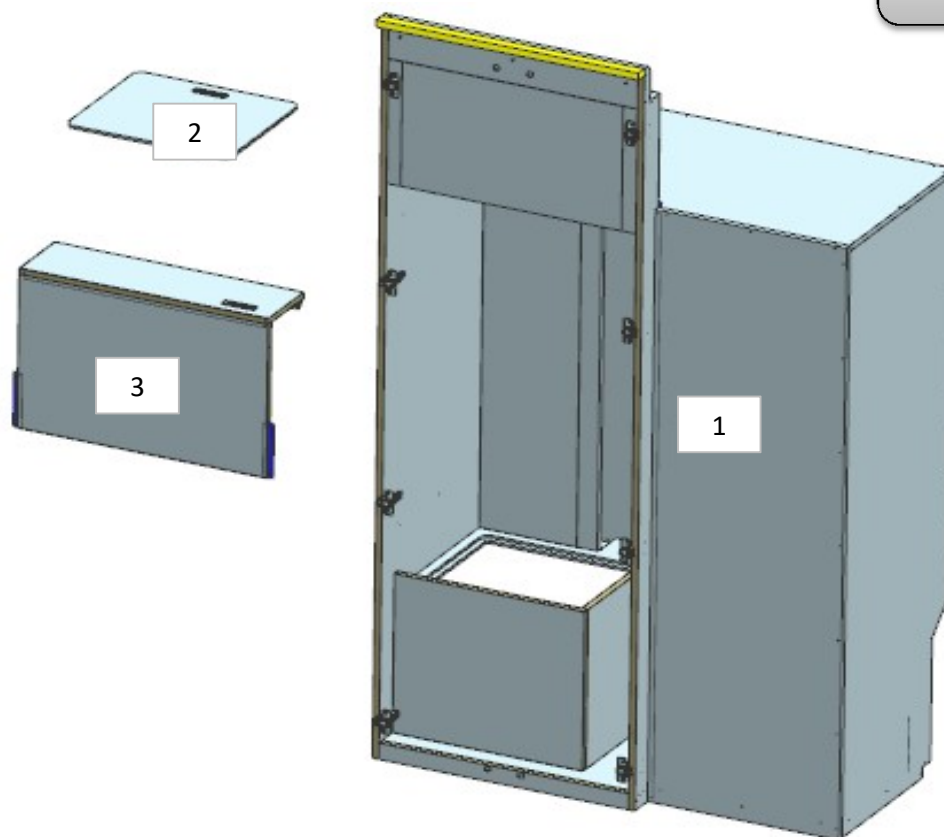

## FERRAMENTA:

N° 8 - CERNIERA PIANA BLUMOTION 95°  
N° 8 - BASETTA H3  
N° 32 - ANKOR BORGHI  
N° 32 - VITI 4MA X 8  
N° 8 - SOUTCHO  
N° 2 - ALZA PAIOLO  
N° 8 - CALAMITA A INCASSO diam 15  
N° 6 - BUSSOLA ZAMA 6MA  
N° 3 - SPINA diam 8  
LAMELLI

# AZ26M

MOD DA GR9

REV. GR 9

LOCALE	CODICE	DESCRIZIONE COMPONENTE	FINITURA	Q.TA	OPERATORE
CABINA ARMATORE	AZ26M-AB01	ARMADIO INGRESSO SX POPPA	LAMINATO NADIR	4	Damiano

## FERRAMENTA:

- N° 4 - CERNIERA PIANA BLUMOTION 95°
- N° 4 - Basetta H3
- N° 16 - ANKOR BORGHI
- N° 16 - VITI 4MA X 8
- N° 2 - CERNIERA COLLO PIENO BLUMOTION 95°
- N° 2 - Basetta H0
- N° 8 - ANKOR BORGHI
- N° 8 - VITI 4MA X 8
- N° 4 - CERNIERA CONTROCOLLO CORTO
- N° 4 - Basetta H0
- N° 4 - CERNIERA INVISIBILE REGOLABILE
- N° 8 - CALAMITA AD INCASSO diam 15
- N° 4 - REGGIRIPIANO 1 PERNO 1 FORO
- N° 1 - GUIDA 350
- N° 2 - KIT MINI PUSH
- N° 17 - BUSSOLA ZAMA 6MA
- N° 6 - VITI 6MA
- N° 4 - FITLOCK MASCHIO
- N° 15 - SPINA diam 8

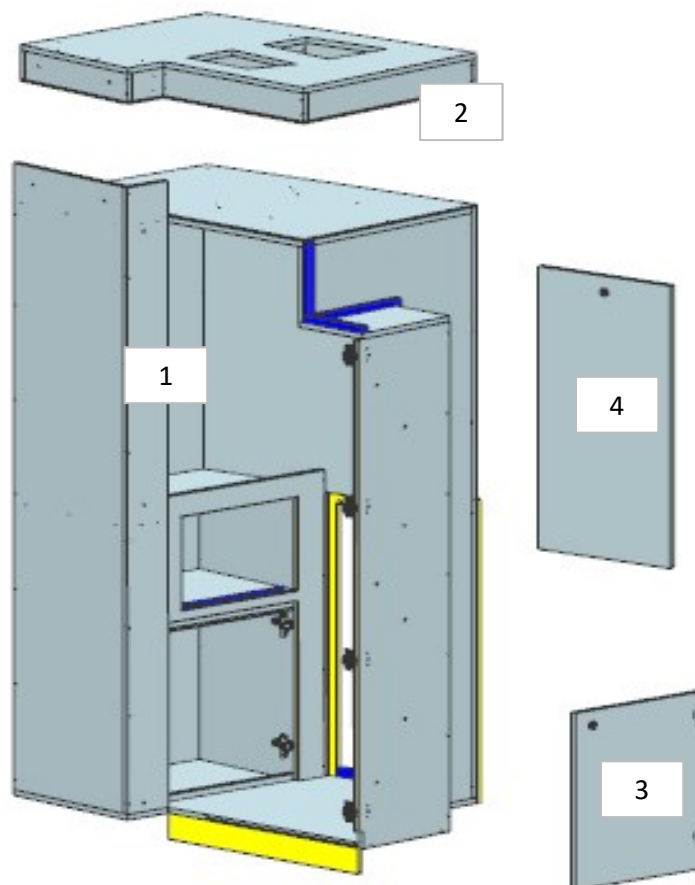

MOD AZ 221  
REALIZZATO  
CONTROFFACCIATA  
IN LASTRA E  
MODIFICATO

# AZ26M

MOD DA GR10

REV. GR 10

LOCALE	CODICE	DESCRIZIONE COMPONENTE	FINITURA	Q.TA	OPERATORE
CABINA ARMATORE	AZ26M-AC01	MURATA DX POPPA	OKOUME' GREZZO\ SPRUZZATO NERO	6	Dante

MOD AZ 266  
SUDIVISO  
ULTERIORMENTE LA

**FERRAMENTA:**

- N° 21 - FITLOCK MASCHIO
- N° 25 - FITLOCK FEMMINA
- N° 3 - MINIFITLOCK MASCHIO
- N° 3 - MINIFITLOCK FEMMINA
- N° 10 - BUSSOLA ZAMA 6MA
- N° 16 - VITI 6MA
- N° 20 - SPINA diam 8
- N° 11 - SPINA diam 6

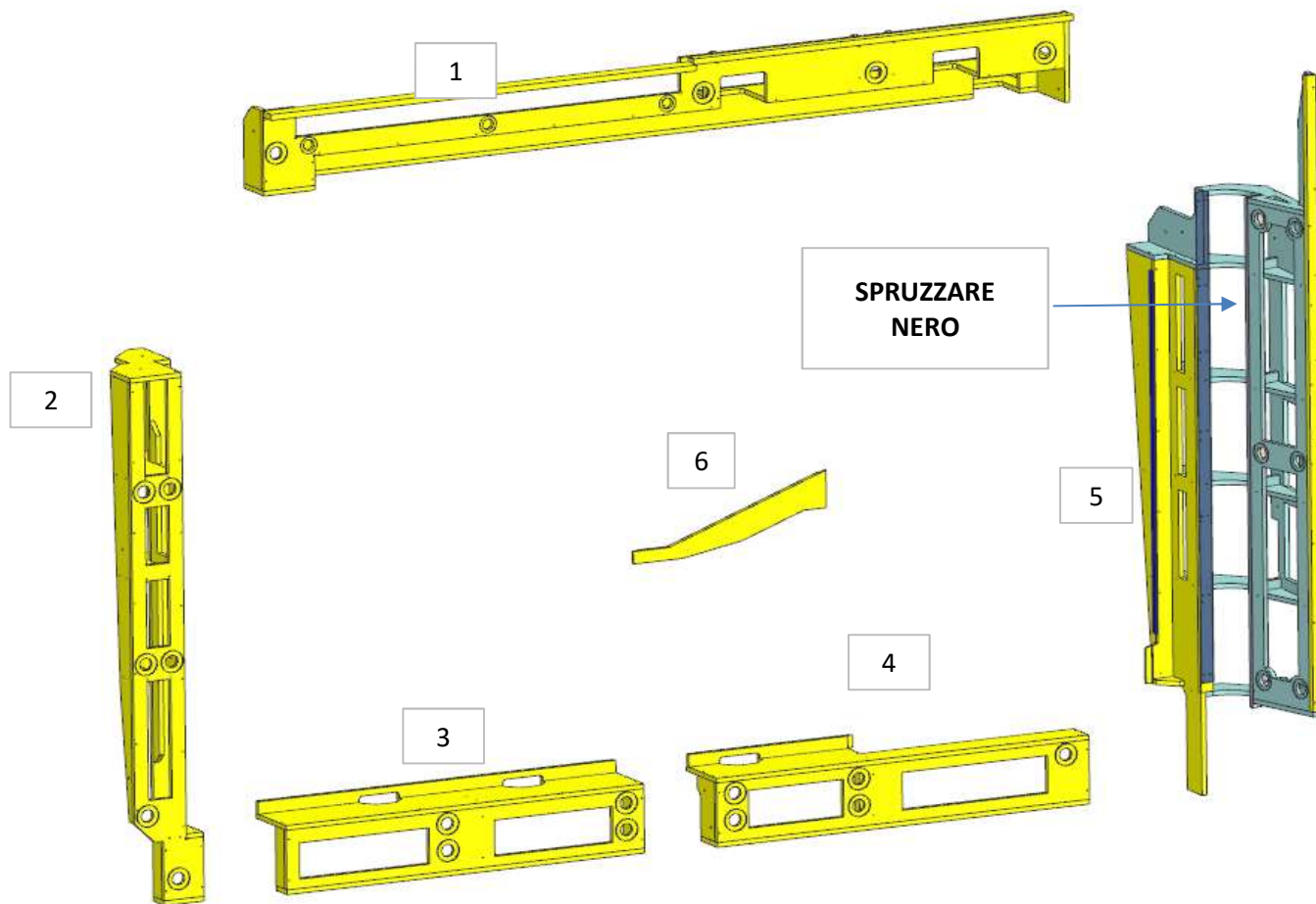

# AZ26M

MOD DA GR10

REV. GR 10

LOCALE	CODICE	DESCRIZIONE COMPONENTE	FINITURA	Q.TA	OPERATORE
CABINA ARMATORE	AZ26M-AD01	MURATA SX POPPA	OKOUME' GREZZO	3	Dante

MOD AZ 266  
SUDIVISO  
ULTERIORMENTE LA

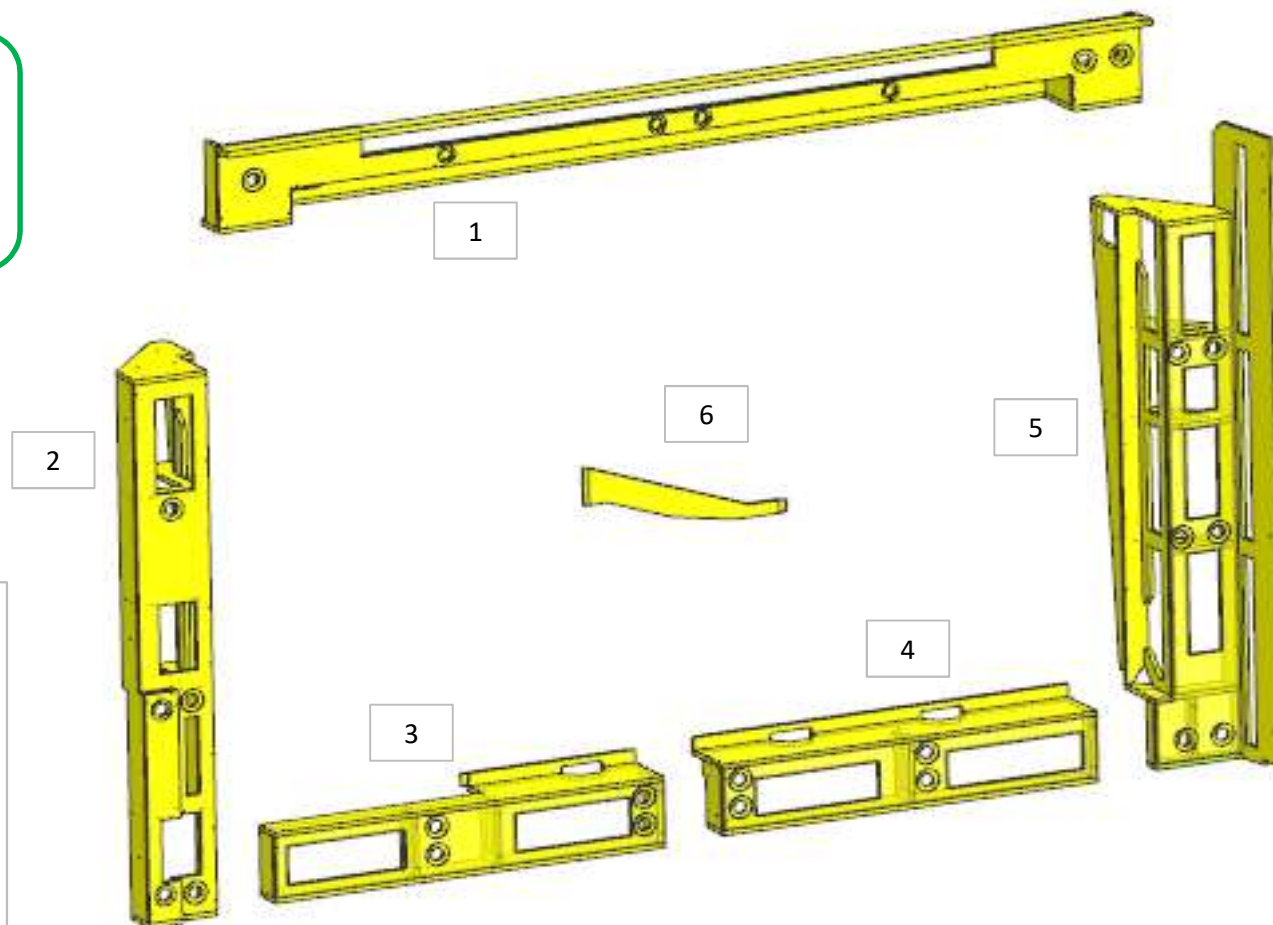

**FERRAMENTA:**

- N° 20 - FITLOCK MASCHIO
- N° 22 - FITLOCK FEMMINA
- N° 4 - MINIFITLOCK MASCHIO
- N° 5 - MINIFITLOCK FEMMINA
- N° 12 - BUSSOLA ZAMA 6MA
- N° 15 - VITI 6MA
- N° 20 - SPINA diam 8
- N° 11 - SPINA diam 6

# AZ26M

REV. GR 9

LOCALE	CODICE	DESCRIZIONE COMPONENTE	FINITURA	Q.TA	OPERATORE
CABINA ARMATORE	AZ26M-AE01	PARETE CENTRO NAVE	OKOUME' GREZZO	3	Dante

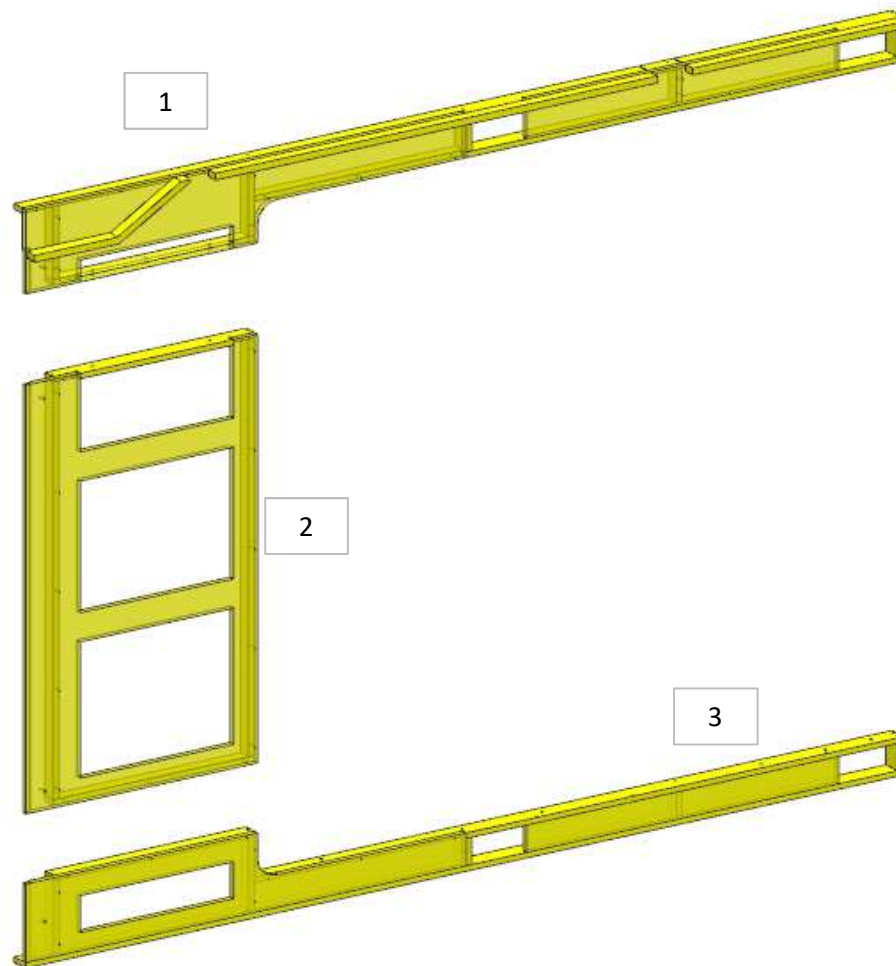

**FERRAMENTA:**

- N° 6 - FITLOCK MASCHIO
- N° 3 - FITLOCK FEMMINA
- N° 9 - BUSSOLA ZAMA 6MA
- N° 9 - VITI 6MA
- N° 7 - SPINA diam 8

# AZ26M

REV. GR 9

LOCALE	CODICE	DESCRIZIONE COMPONENTE	FINITURA	Q.TA	OPERATORE
CABINA ARMATORE	AZ26M-MG_AF01	CORNICE TV			Damiano

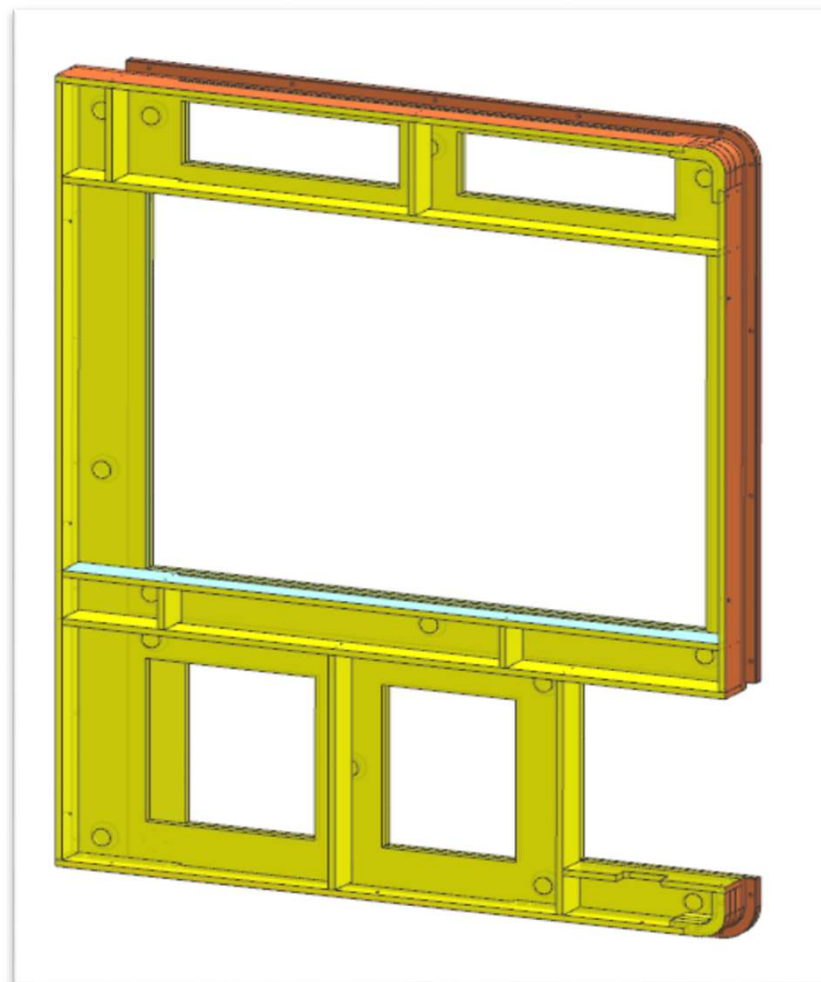

**FERRAMENTA:**

- N° 12 - FITLOCK MASCHIO
- N° 15 - FITLOCK FEMMINA
- N° 8 - VITI 6MA
- N° 19 - SPINA diam 8

# AZ26M

REV. GR 9

LOCALE	CODICE	DESCRIZIONE COMPONENTE	FINITURA	Q.TA	OPERATORE
CABINA ARMATORE	AZ26M-L01_AF01	CORNICE TV	GREZZ\LACC.BRONZO\ SPRUZZ. NERO	3	Damiano

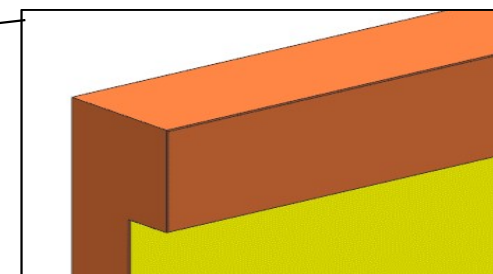
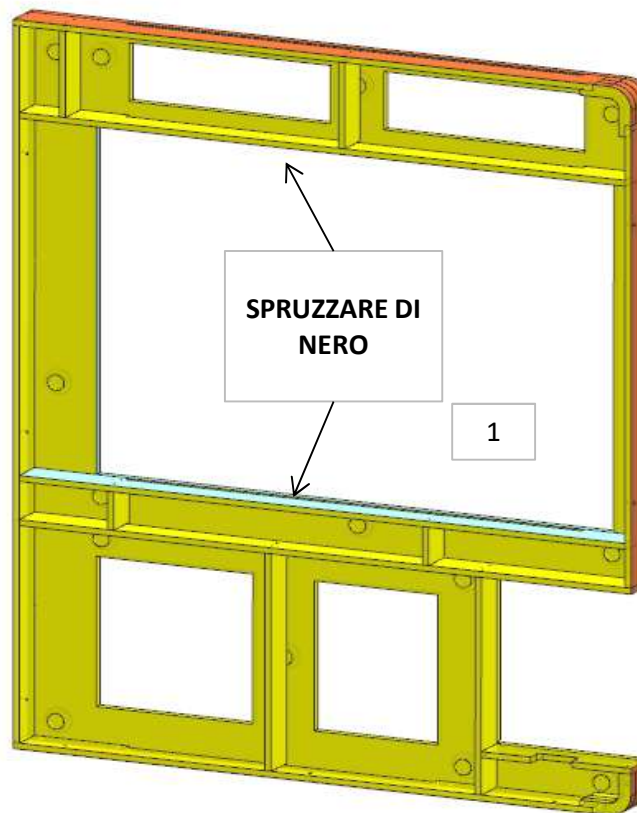
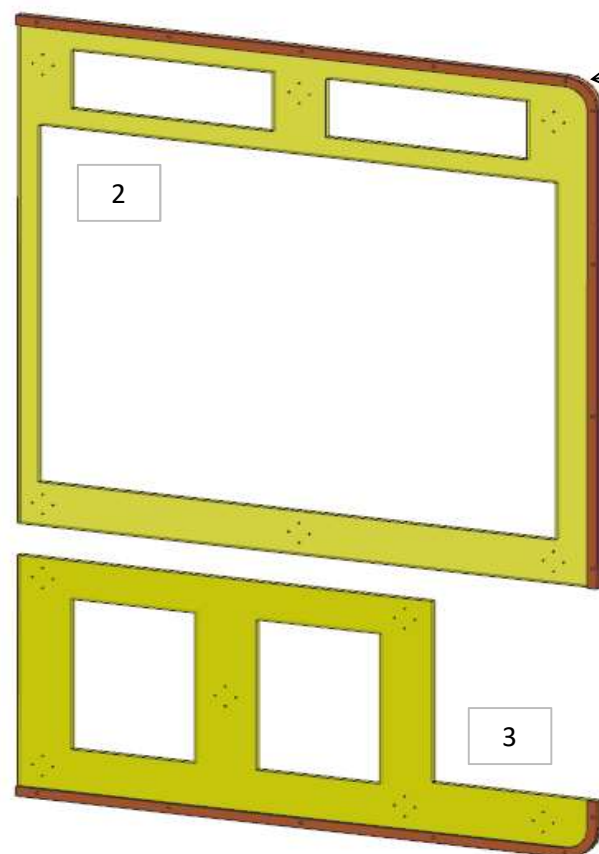

ELEMENTO DA MONTARE  
ASSIEME E SPEDIRE IN UN  
UNICO IMBALLO  
MG\_AF01

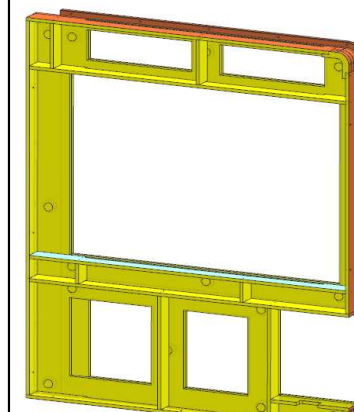

consonni&c

# AZ26M

REV. GR 9

LOCALE	CODICE	DESCRIZIONE COMPONENTE	FINITURA	Q.TA	OPERATORE
CABINA ARMATORE	AZ26M-AH01	TESTATA LETTO	OKOUME' GREZZO	4	Damiano

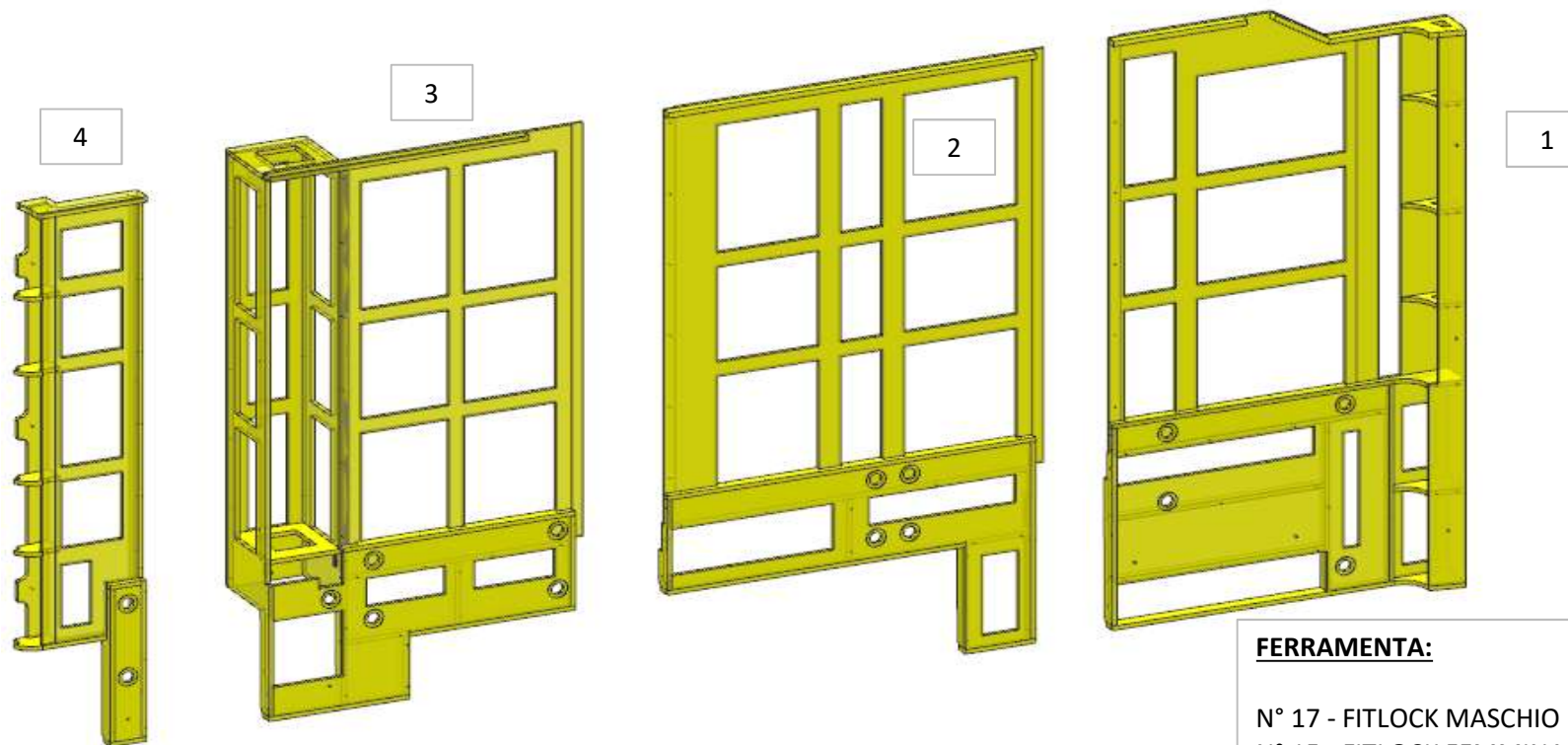

#### FERRAMENTA:

N° 17 - FITLOCK MASCHIO  
N° 15 - FITLOCK FEMMINA  
N° 19- BUSSOLA ZAMA 6MA  
N° 11 - VITI 6MA  
N° 4 - KEKU FRONTALI  
N° 1 - PIATTINA ANGOLARE PREFORATA PER FISSAGGIO

# AZ26M

MOD DA GR10

REV. GR 10

LOCALE	CODICE	DESCRIZIONE COMPONENTE	FINITURA	Q.TA	OPERATORE
CABINA ARMATORE	AZ26M-AJ01	CIELINO INGRESSO	CARTE AMELAMINICA NERA	1	Damiano

**MOD AZ 184**  
eliminato laminati neri e  
cambiato materiale a struttura

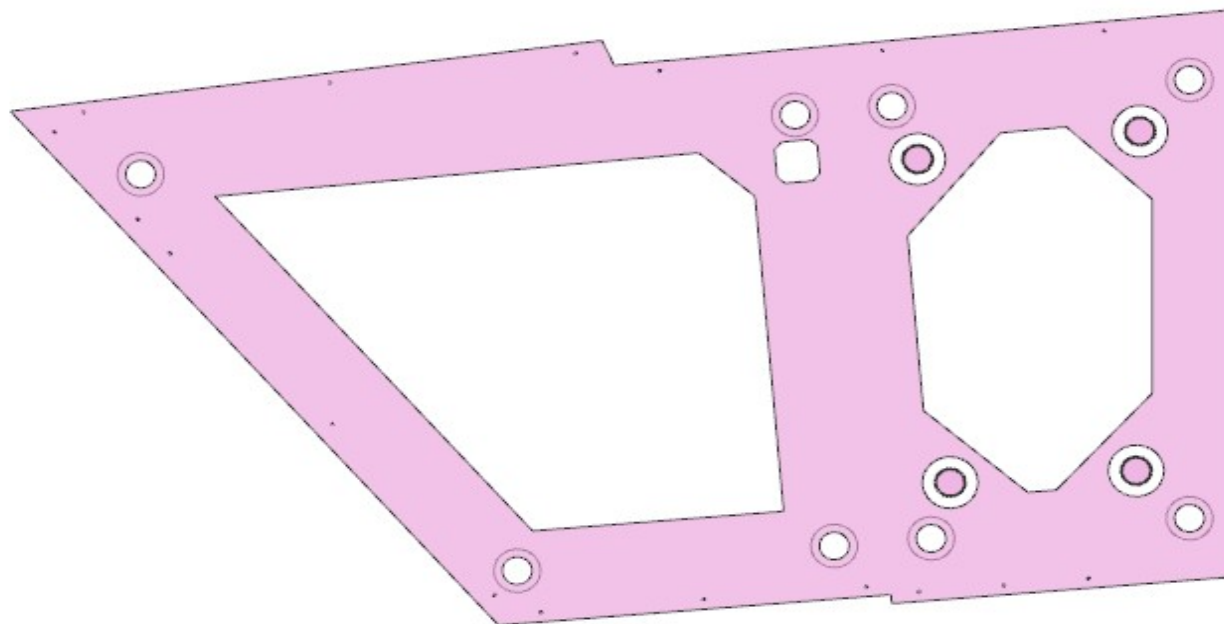

**FERRAMENTA:**

N° 8 - FITLOCK MASCHIO  
N° 8 - FITLOCK FEMMINA

# AZ26M

## MOD DA GR9

REV. GR 9

LOCALE	CODICE	DESCRIZIONE COMPONENTE	FINITURA	Q.TA	OPERATORE
CABINA ARMATORE	AZ26M-AM01	LETTO	GOFFRATONE\ OKOUME\ NADIR	4	Dante

**MOD AZ 241**  
letto - FILO GREZZO STRUTTURA  
LETTO A VISTA QUANDO SI APRONO  
LE ANTINE DEI CONTENITORI -  
BORDARE FILO GREZZO CON NADIR

**MOD AZ 241**  
PREDISPOSTO FORATURE PER  
BRACCETTO  
CEAM 601



# AZ26M

REV. GR 9

LOCALE	CODICE	DESCRIZIONE COMPONENTE	FINITURA	Q.TA	OPERATORE
CABINA ARMATORE	AZ26M-AN01	GRADINI DISCESA PRUA	OKOUME' GREZZO	2	Dante

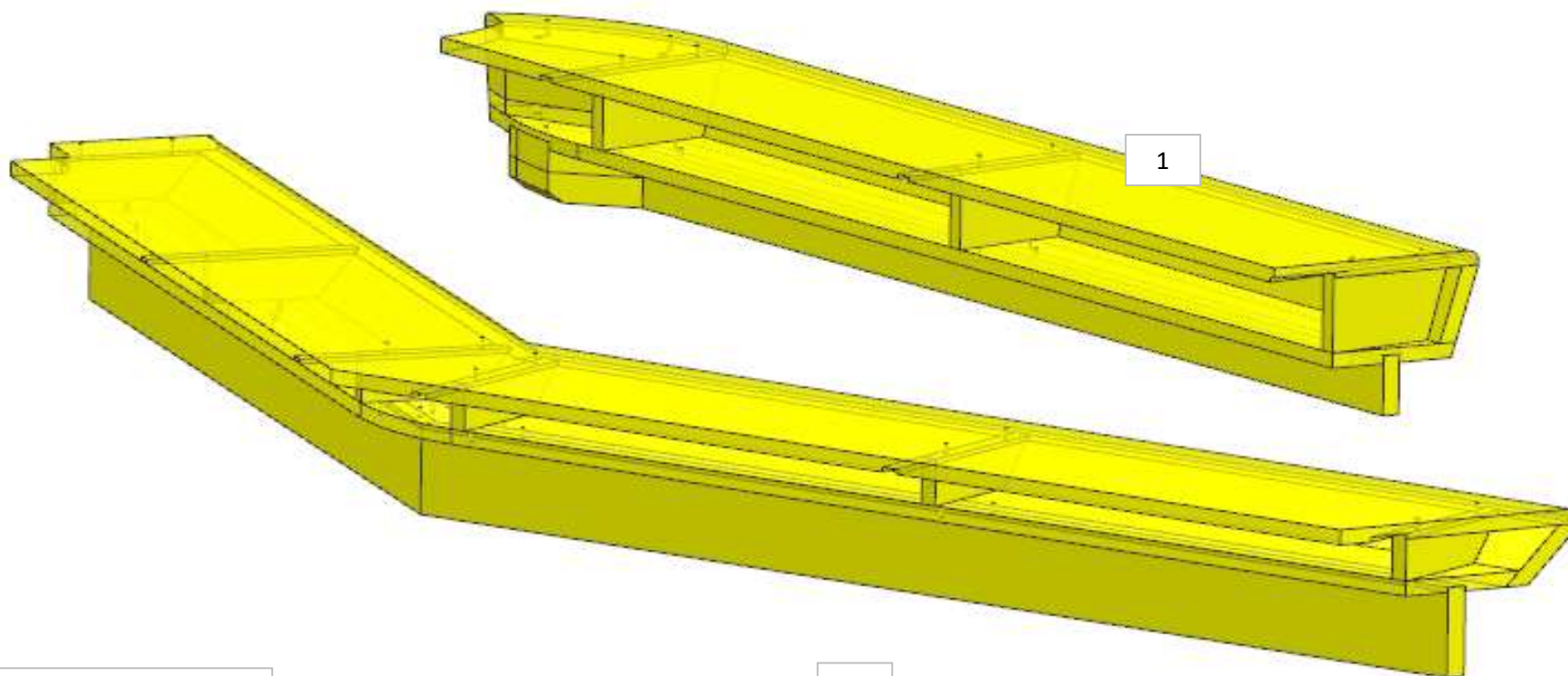

**FERRAMENTA:**

N° 2 - SPINA diam 8

# AZ26M

MOD DA GR10

REV. GR 10

LOCALE	CODICE	DESCRIZIONE COMPONENTE	FINITURA	Q.TA	OPERATORE
CABINA ARMATORE	AZ26M-AO01	MONTANTE DI COLLEGAMENTO MURATE	OKOUME' GREZZO	1	Dante

MOD INTERNA 42  
MODIFICATA STRUTTURA  
GREZZA

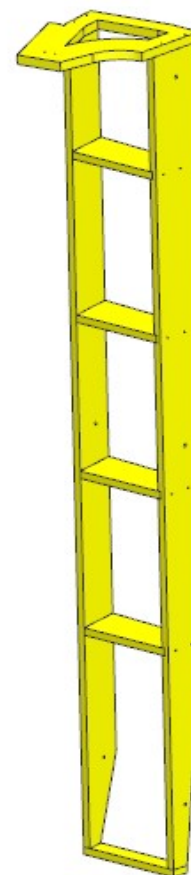

**FERRAMENTA:**

- N° 4 - FITLOCK MASCHIO
- N° 6 - VITI 6M
- N° 2 - BUSSOLA ZAMA 6MA

# AZ26M

MOD GR5

REV. GR 9

LOCALE	CODICE	DESCRIZIONE COMPONENTE	FINITURA	Q.TA	OPERATORE
CABINA ARMATORE	AZ26M-AP01	MURATA DX PRUA	OKOUME' GREZZO	1	Dante\ Damiano

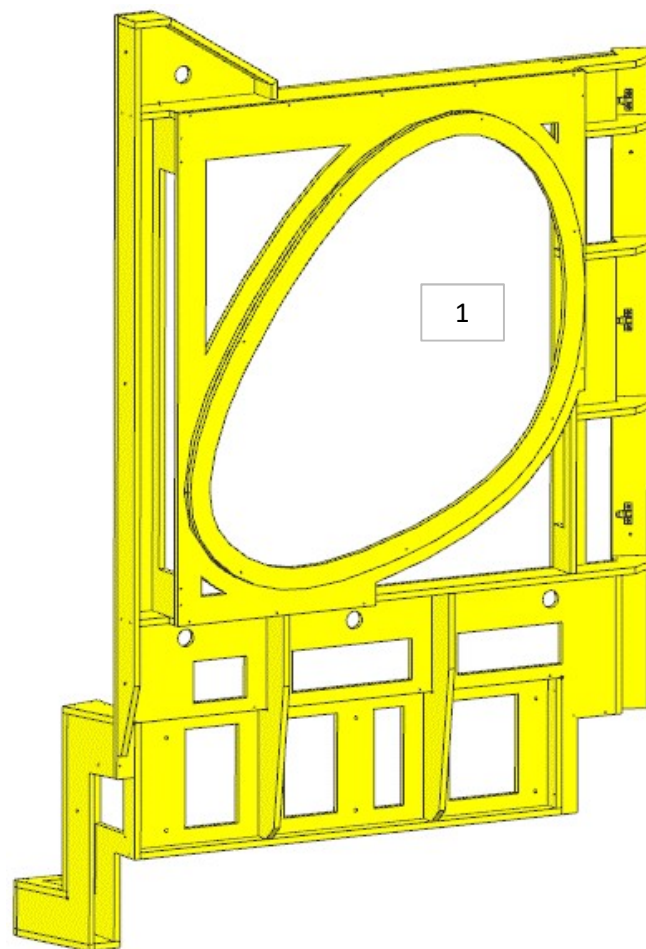

**FERRAMENTA:**

- N° 6 - FITLOCK MASCHIO
- N° 6 - FITLOCK FEMMINA
- N° 4 - VITI 6MA
- N° 9 - BUSSOLA ZAMA 6MA
- N° 10 - SPINA diam 8
- N° 3 - Keku FRONTALE

**MOD AZ 242  
AUMENTATA  
PROFONDITA VANO**

**PZ 2-3 ELIMINATI E  
ATTACCATI ALLA  
LASTRA R01\_AP01\_05**

# AZ26M

REV. 01-2023

REV. GR 9

LOCALE	CODICE	DESCRIZIONE COMPONENTE	FINITURA	Q.TA	OPERATORE
CABINA ARMATORE	AZ26M-AQ01	ARMADIO DRESSING PRUA CENTRONAVE STD-VAR1	LAMINATO NADIR	4	Damiano

2 - L. 455 x H 970 x sp 16  
3 - L. 658 x H 378 x 66  
4 - L. 364 x H 402 x sp 16

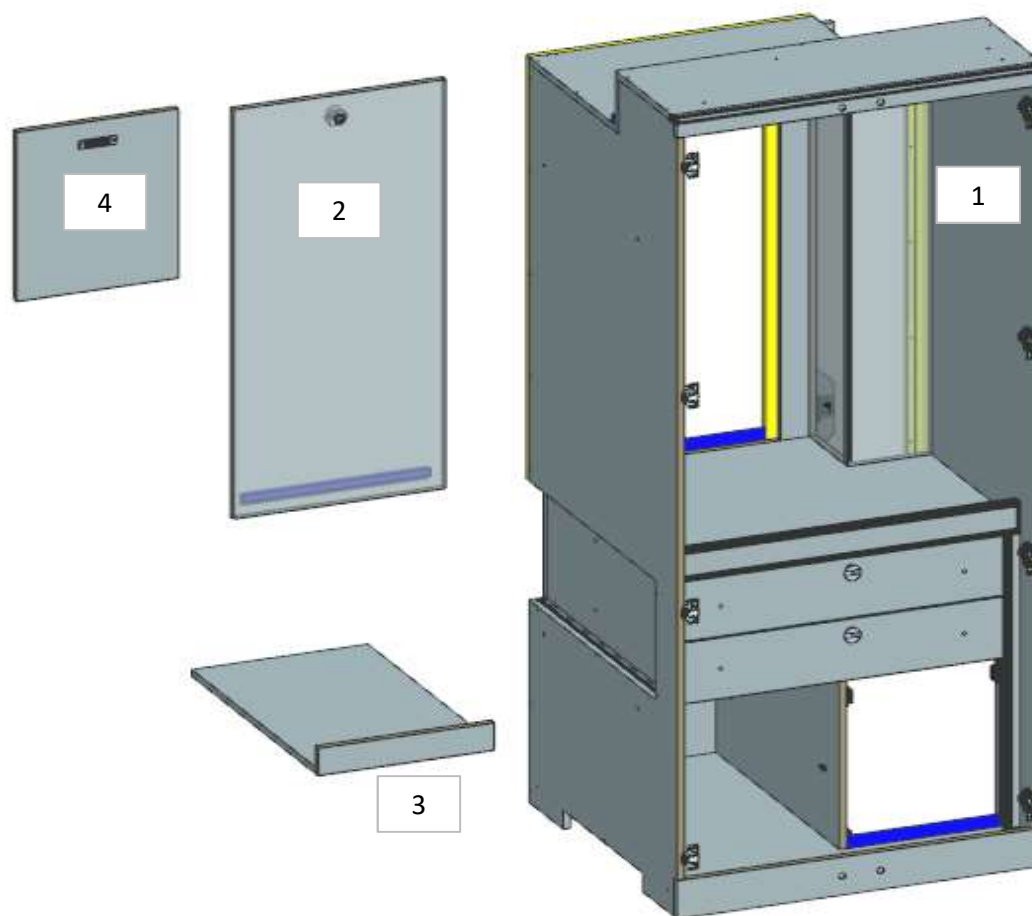

## FERRAMENTA:

N° 8 - CERNIERA PIANA BLUMOTION 95°  
N° 8 - BASETTA H3  
N° 32 - ANKOR BORGHI  
N° 32 - VITI 4MA X 8  
N° 4- SOUTCHO  
N° 1 - ALZA PAIOLO  
N° 8 - CALAMITA A INCASSO diam 15  
N° 2- GUIDE 400  
N° 4- CALAMITE PER CASSETTI  
N° 4- REGGIRIPIANO 1 PERNO 1 FORO  
N° 10 - BUSSOLA ZAMA 6MA  
N° 10 - SPINA diam 8  
N° 4 - VITI 6MA  
N° 1 - KIT MINI PUSH

# AZ26M

REV. GR 9

LOCALE	CODICE	DESCRIZIONE COMPONENTE	FINITURA	Q.TA	OPERATORE
CABINA ARMATORE	AZ26M-AR01	PLENUM ARMADIO PRUA STD-VAR1	GREZZO VERNICIATO ANTI ROMBO	1	Dante

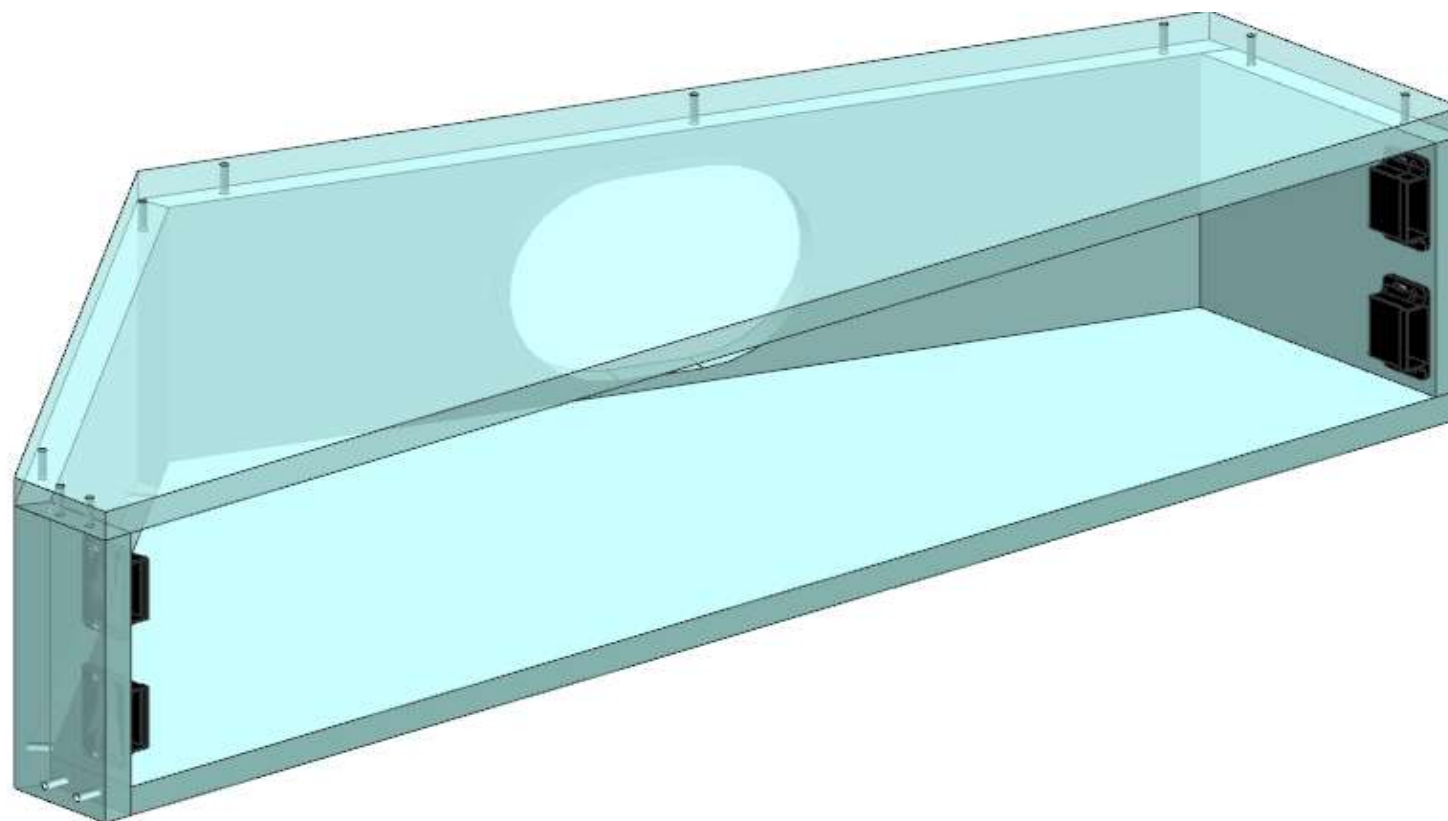

**FERRAMENTA:**

N° 4 - SOUTHCO  
N° 3 - SPINA diam 8

# AZ26M

REV. 01-2023

REV. GR 9

LOCALE	CODICE	DESCRIZIONE COMPONENTE	FINITURA	Q.TA	OPERATORE
CABINA ARMATORE	AZ26M-AS01	ARMADIO DRESSING MURATA DI PRUA	LAMINATO NADIR	6	Damiano

2 - L. 230 x H 970 x sp 16  
 3 - L. 276 x H 970 x sp 16  
 4 - 5 - 6 - L. 390 x H 484 x 66

MODIFICATO  
STRUTTURA

SPRUZZARE  
ANTIMUFFA  
BIANCO

**FERRAMENTA:**

- N° 2 - CERNIERA PIANA BLUMOTION 95°
- N° 2 - BASETTA H3
- N° 8 - ANKOR BORGHI
- N° 4 - CALAMITA A INCASSO diam 15
- N° 12- REGGIRIPIANO 1 PERNO 1 FORO
- N° 2 - BUSSOLA ZAMA 6MA
- N° 9 - SPINA diam 8
- N° 6 - VITI 6MA
- N° 2 - KIT MINI PUSH
- N° 3 - FITLOCK MASCHIO
- N° 3 - FITLOCK FEMMINA

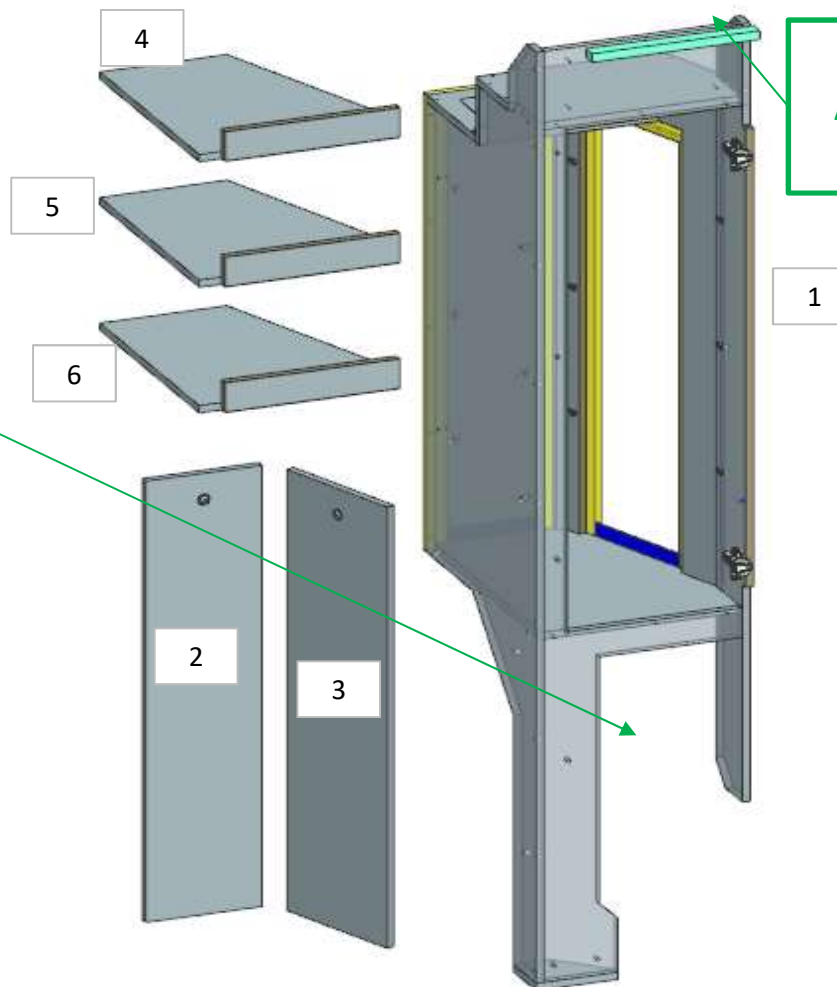

# AZ26M

REV. GR 9

LOCALE	CODICE	DESCRIZIONE COMPONENTE	FINITURA	Q.TA	OPERATORE
CABINA ARMATORE	AZ26M-AU01	PLENUM MURATA SX POPPA	GREZZO VERNICIATO ANTI ROMBO	1	Dante

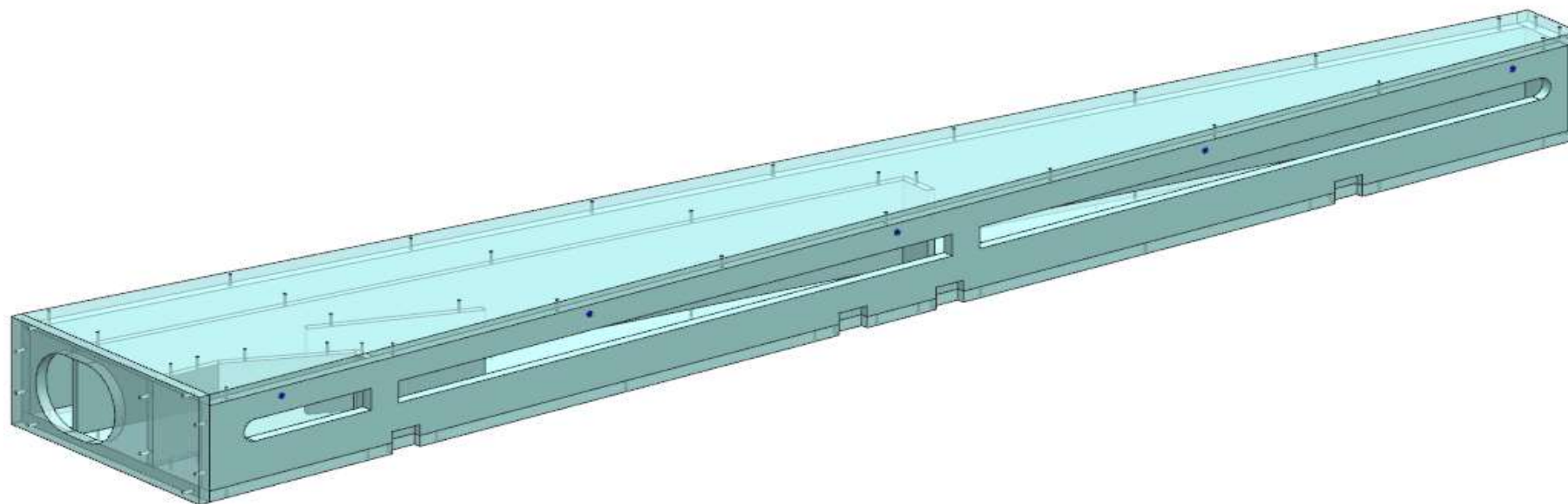

**FERRAMENTA:**

N° 4 - SPINA diam 8  
N° 5 - VITI 6MA

# AZ26M

REV. GR 9

LOCALE	CODICE	DESCRIZIONE COMPONENTE	FINITURA	Q.TA	OPERATORE
CABINA ARMATORE	AZ26M-AV01	PLENUM MURATA DX POPPA	GREZZO VERNICIATO ANTI ROMBO	1	Dante

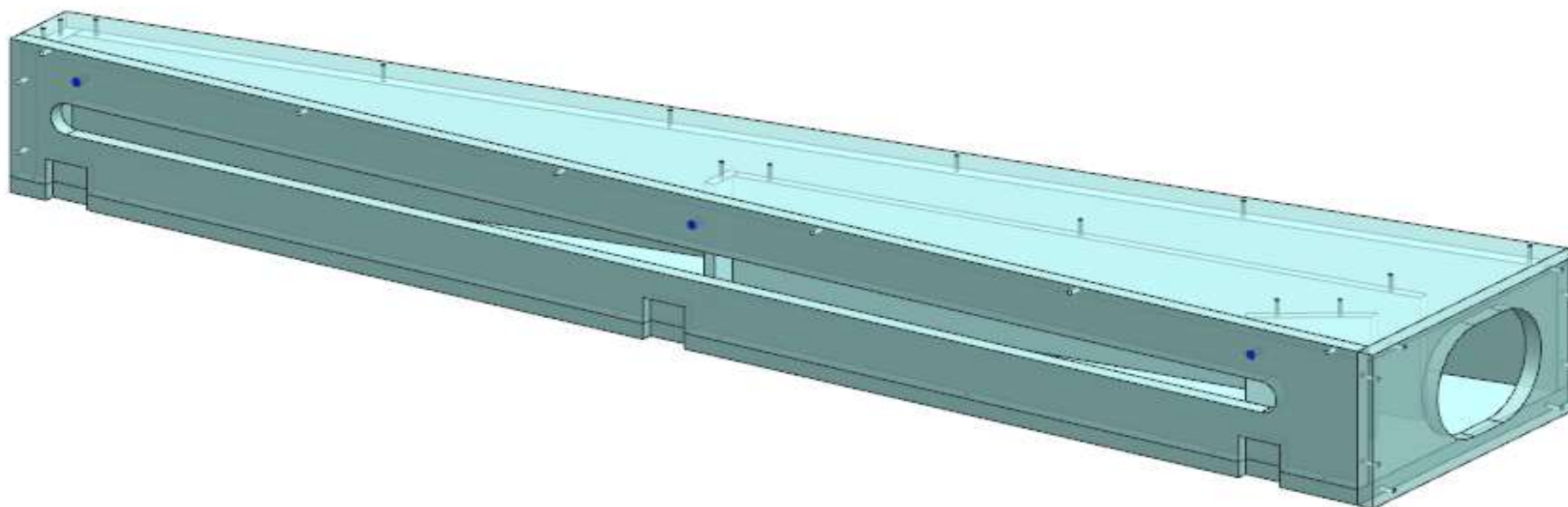

**FERRAMENTA:**

N° 3 - SPINA diam 8  
N° 3 - VITI 6MA

# AZ26M

MOD DA GR10

REV. GR 10

LOCALE	CODICE	DESCRIZIONE COMPONENTE	FINITURA	Q.TA	OPERATORE
CABINA ARMATORE	AZ26M-AW01	CIELINO MURATA PRUA DX	CARTE AMELAMINICA NERA	1	Dante

MOSD AZ 184  
ELIMINATI LAMINATI  
NERI E CAMBIATO  
MATERIALE

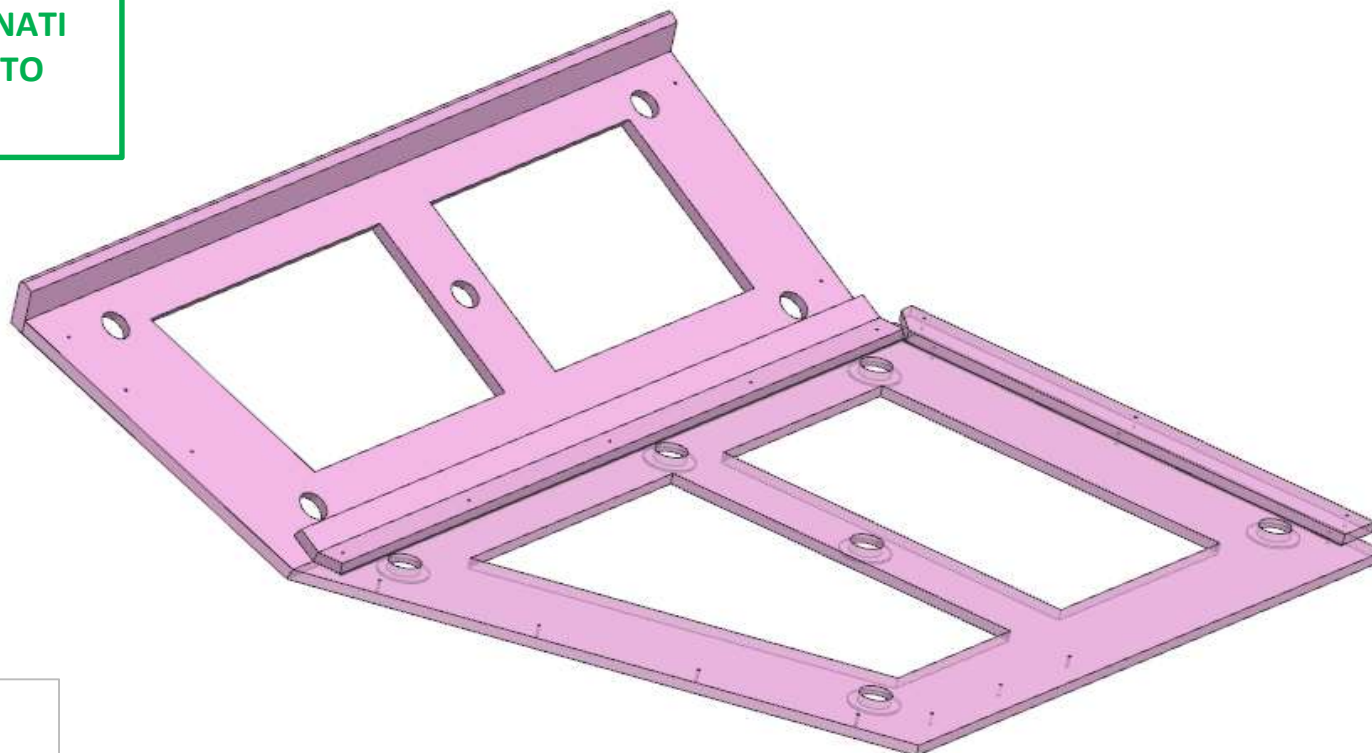

**FERRAMENTA:**

N° 11 - FITLOCK MASCHIO  
N° 11 - FITLOCK FEMMINA

# AZ26M

MOD DA GR10

REV. GR 10

LOCALE	CODICE	DESCRIZIONE COMPONENTE	FINITURA	Q.TA	OPERATORE
CABINA ARMATORE	AZ26M-AX01	CIELINO MURATA POPPA DX	CARTA MELAMINICA NERA	3	Dante

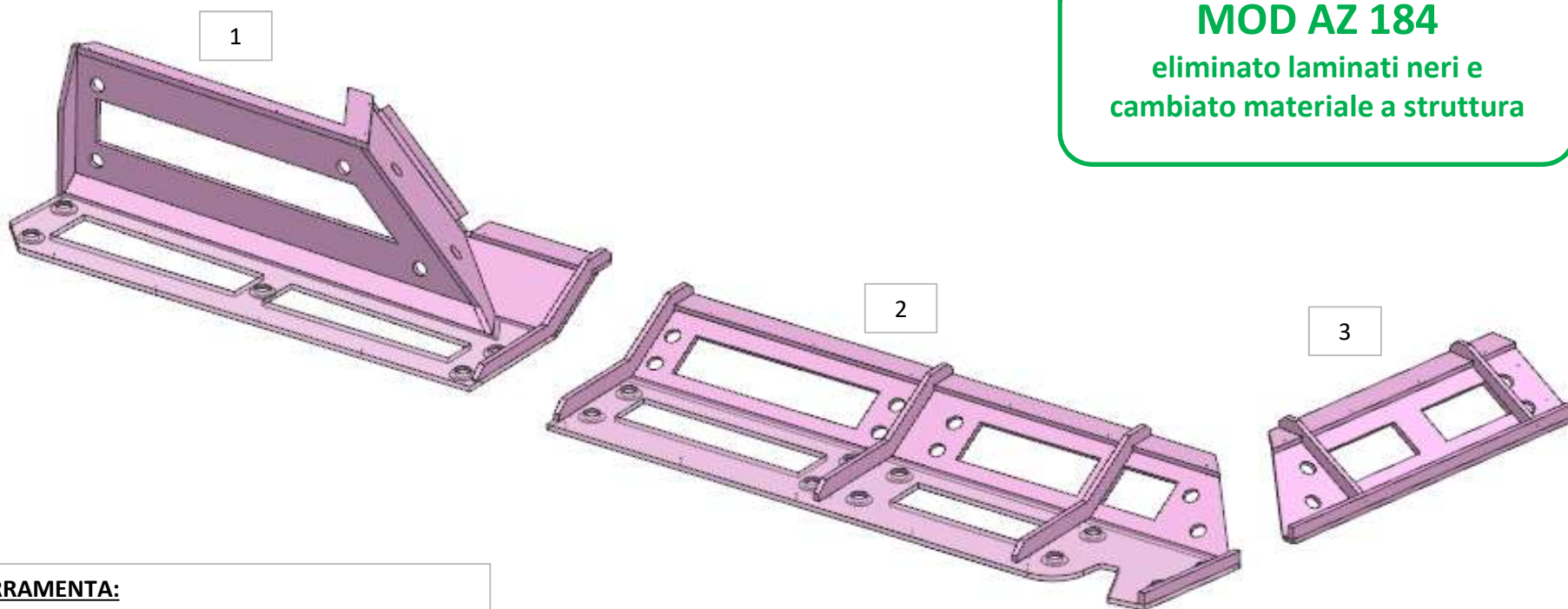

## FERRAMENTA:

N° 31 - FITLOCK MASCHIO  
N° 33 - FITLOCK FEMMINA  
N° 1 - PIATTINA ANGOLARE PREFORATA PER  
FISSAGGIO sp 1 mm

# AZ26M

REV. GR 9

LOCALE	CODICE	DESCRIZIONE COMPONENTE	FINITURA	Q.TA	OPERATORE
CABINA ARMATORE	AZ26M-A01_AX01	CIELINO MURATA POPPA DX	ACCIAIO	1	Damiano

1 - L. 239 x H 50 x sp 1

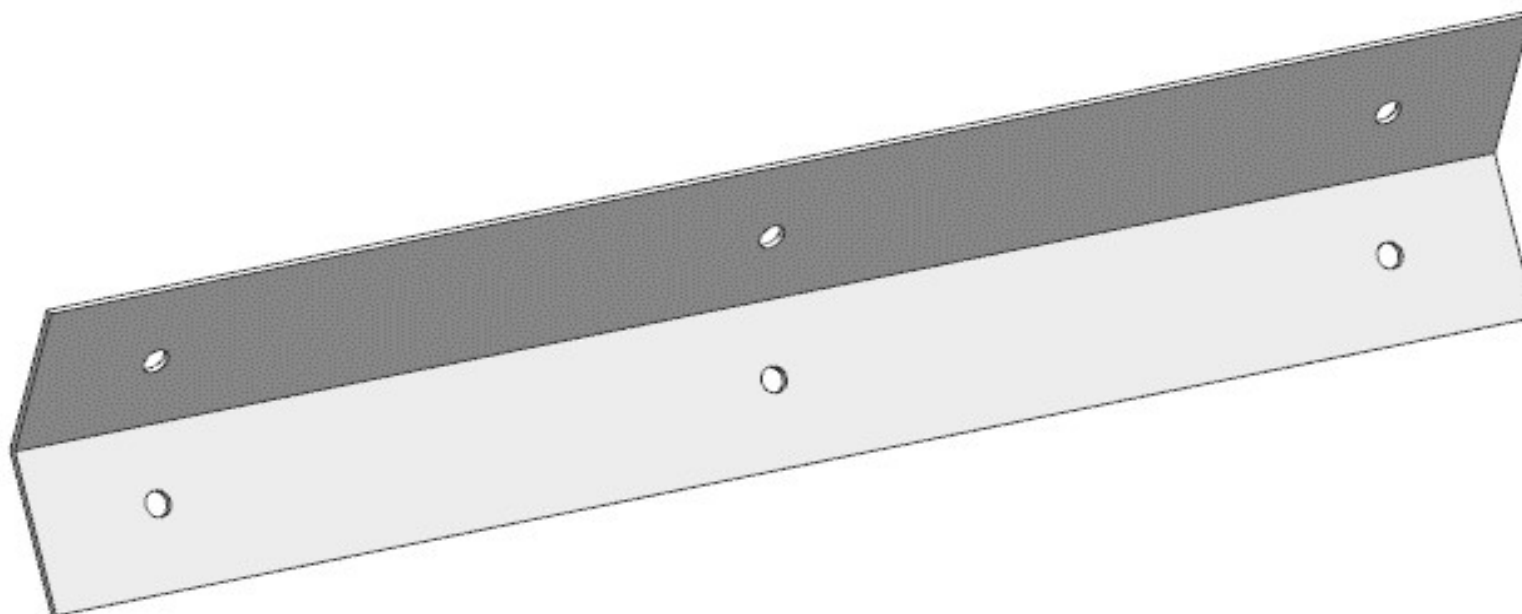

# AZ26M

MOD DA GR10

REV. GR 10

LOCALE	CODICE	DESCRIZIONE COMPONENTE	FINITURA	Q.TA	OPERATORE
CABINA ARMATORE	AZ26M-AY01	CIELINO MURATA POPPA SX	CARTA MELAMINICA NERA	2	Dante

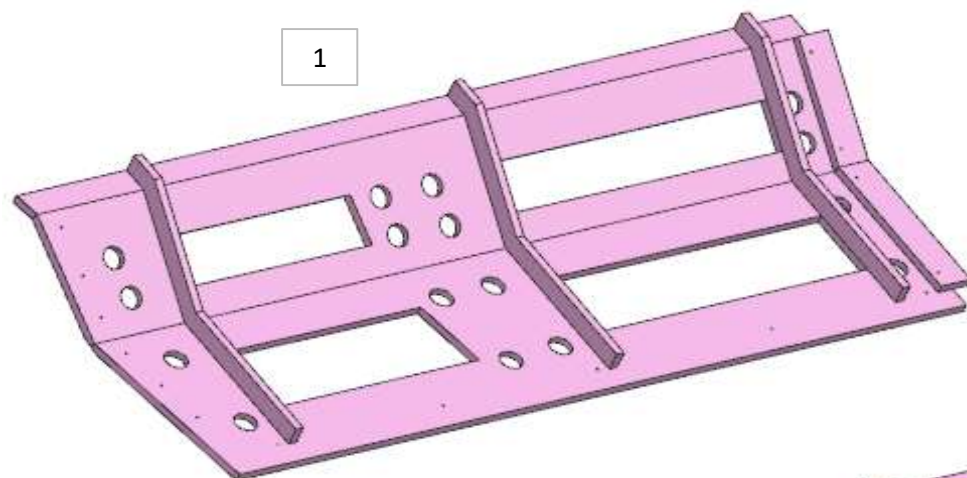

**MOD AZ 184**  
eliminato laminati neri e  
cambiato materiale a struttura

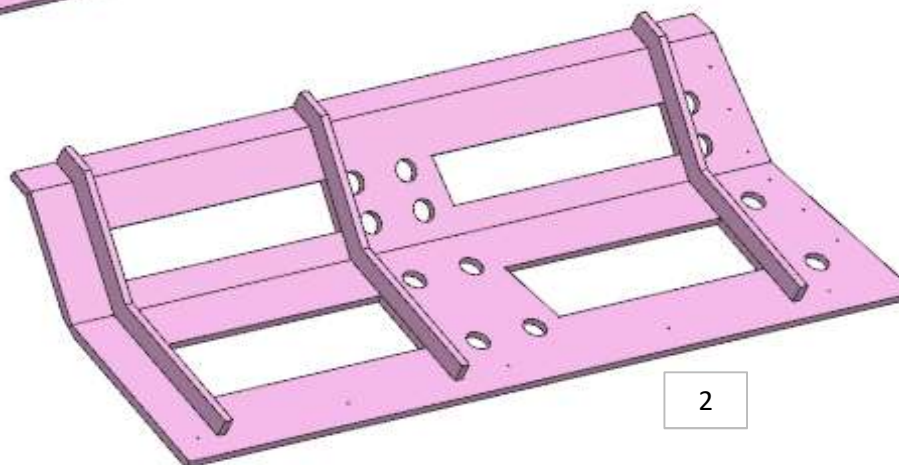

**FERRAMENTA:**  
N° 28 - FITLOCK MASCHIO  
N° 28 - FITLOCK FEMMINA

# AZ26M

MOD DA GR10

REV. GR 10

LOCALE	CODICE	DESCRIZIONE COMPONENTE	FINITURA	Q.TA	OPERATORE
CABINA ARMATORE	AZ26M-AZ01	CIELINO PARTE CENTRALE	CARTA MELAMINICA NERA	4	Dante

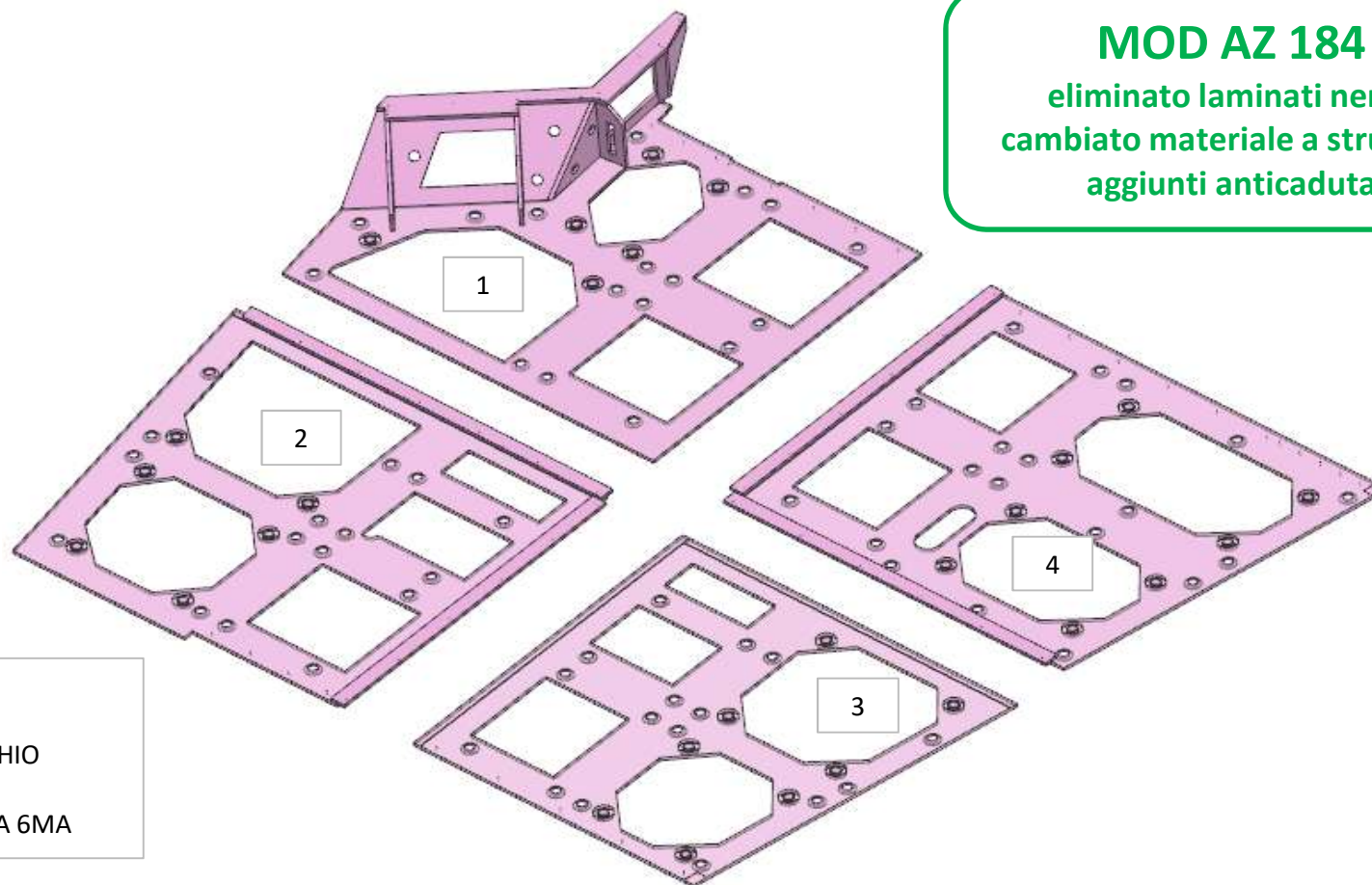

**FERRAMENTA:**

- N° 4 - FITLOCK MASCHIO
- N° 6 - VITI 6M
- N° 2 - BUSSOLA ZAMA 6MA

# AZ26M

REV. GR 9

LOCALE	CODICE	DESCRIZIONE COMPONENTE	FINITURA	Q.TA	OPERATORE
CABINA ARMATORE	AZ26M-AAQ01	ARMADIO DRESSING PRUA CENTRONAVE STD-VAR2	LAMINATO NADIR	3	Damiano

2 - L.360 x H 954 x sp 16  
3 - L.363 x H 404 x sp 16

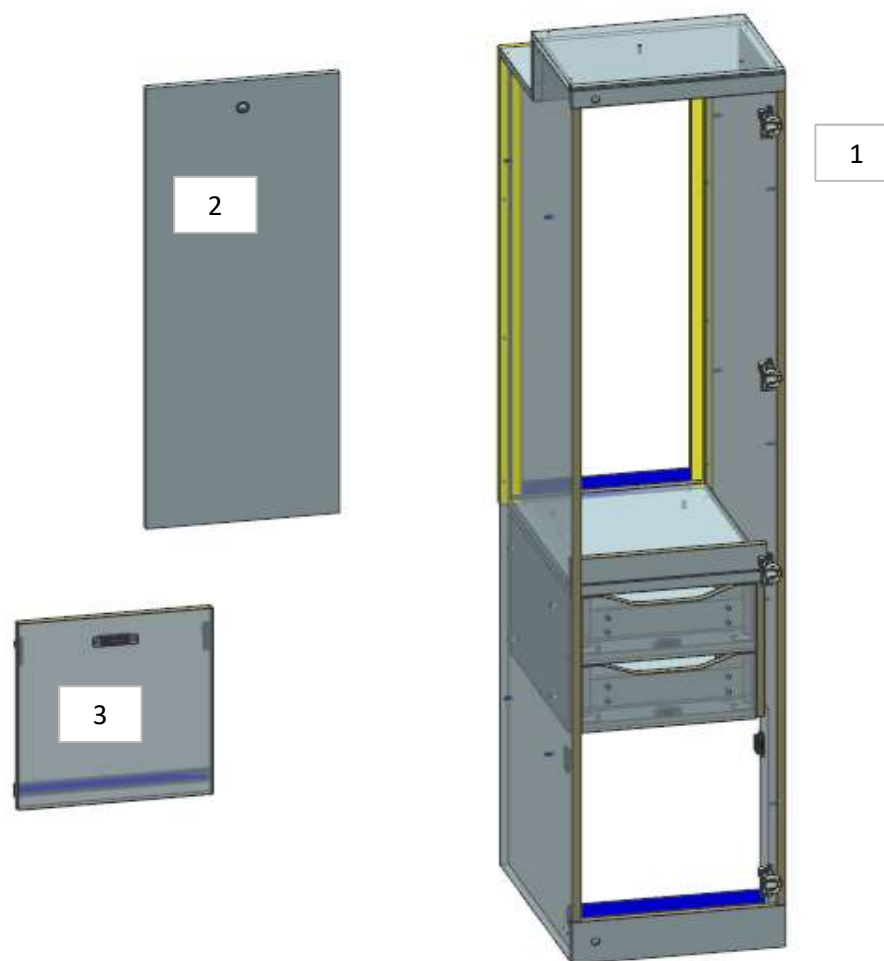

# AZ26M

REV. GR 9

LOCALE	CODICE	DESCRIZIONE COMPONENTE	FINITURA	Q.TA	OPERATORE
CABINA ARMATORE	AZ26M-AAR01	PLENUM ARMADIO PRUA STD-VAR2	GREZZO VERNICIATO ANTI ROMBO	1	Dante

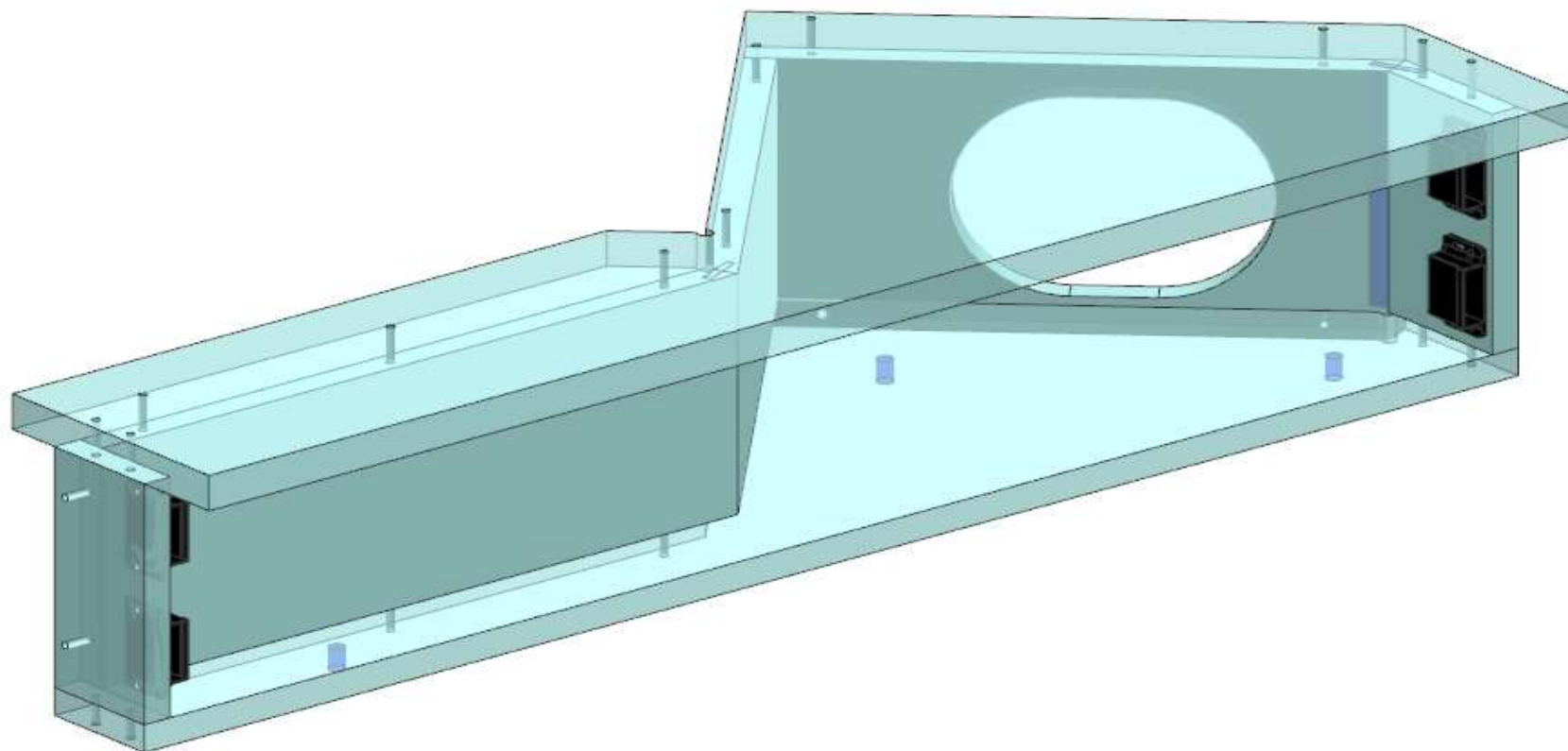

# AZ26M

REV. GR 10

LOCALE	CODICE	DESCRIZIONE COMPONENTE	FINITURA	Q.TA	OPERATORE
BAGNO ARMATORE	AZ26M-WA01	PARETE DIVISORIA TIENTIBENE	OKOUME' GREZZO	1	Dante

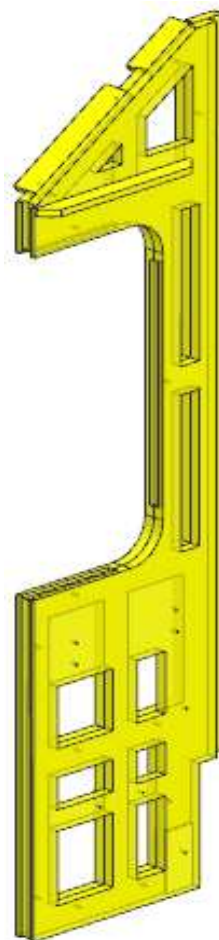

**FERRAMENTA:**

N° 21 - SPINA diam 8

# AZ26M

MOD DA GR4

REV. GR 9

LOCALE	CODICE	DESCRIZIONE COMPONENTE	FINITURA	Q.TA	OPERATORE
BAGNO ARMATORE	AZ26M-MG_WB01	PARETE MOBILE BAGNO			Damiano

MG\_WB01

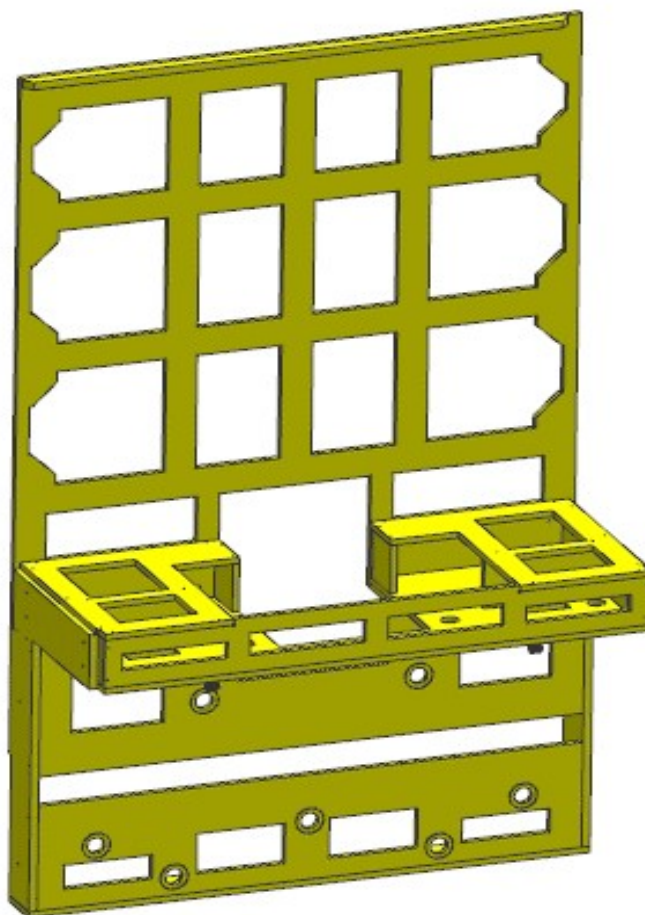

# AZ26M

MOD DA GR4

REV. GR 10

LOCALE	CODICE	DESCRIZIONE COMPONENTE	FINITURA	Q.TA	OPERATORE
BAGNO ARMATORE	AZ26M-WB01	PARETE MOBILE BAGNO	OKOUME' GREZZO	2	Dante

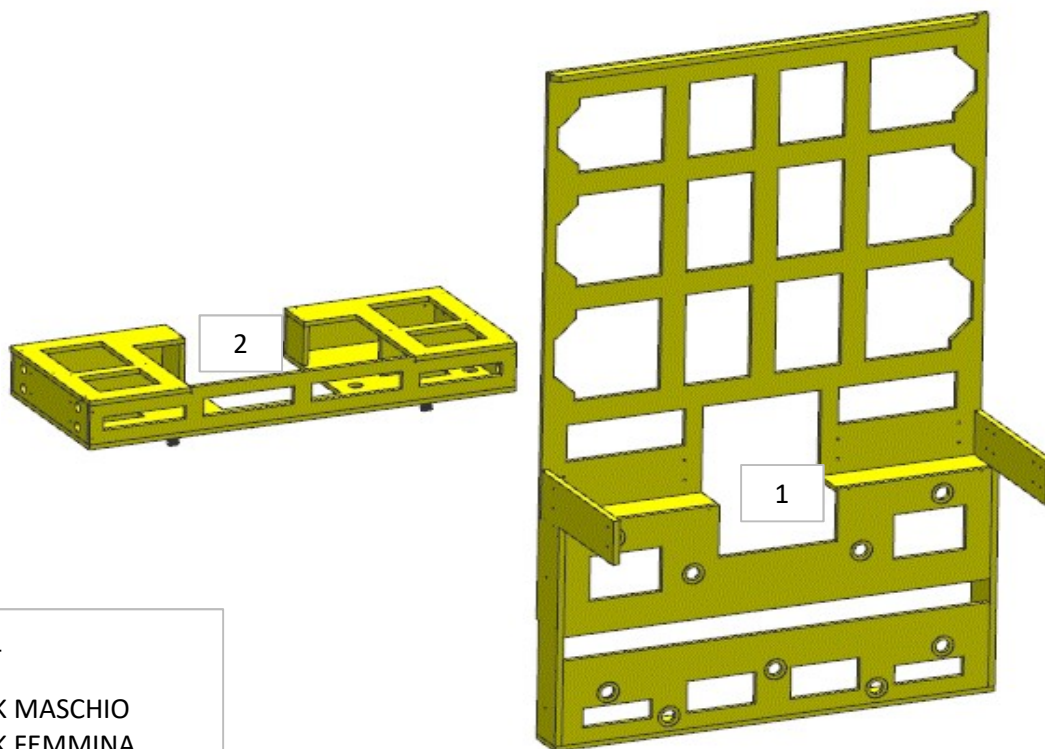

ELEMENTO DA MONTARE:  
**MG\_WB01**  
e spedire con un unico  
imballo

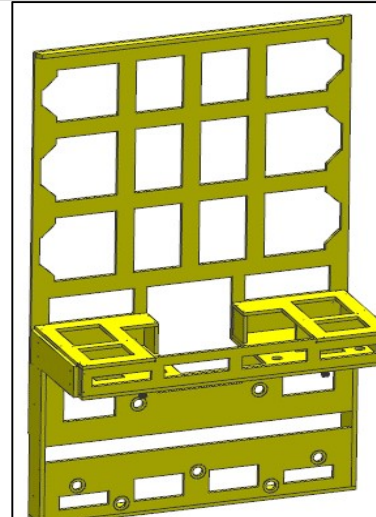

**FERRAMENTA:**

- N° 13 - FITLOCK MASCHIO
- N° 13 - FITLOCK FEMMINA
- N° 4 - Keku RIVOLTO
- N° 16 - BUSSOLA ZAMA 6MA
- N° 28 - VITI 6MA

# AZ26M

REV. GR 10

LOCALE	CODICE	DESCRIZIONE COMPONENTE	FINITURA	Q.TA	OPERATORE
BAGNO ARMATORE	AZ26M-WC01	PARETE INGRESSO DOCCIA	OKOUME' GREZZO	2	Dante\ Damiano

2 - L.332 x H.1052 x SP 10

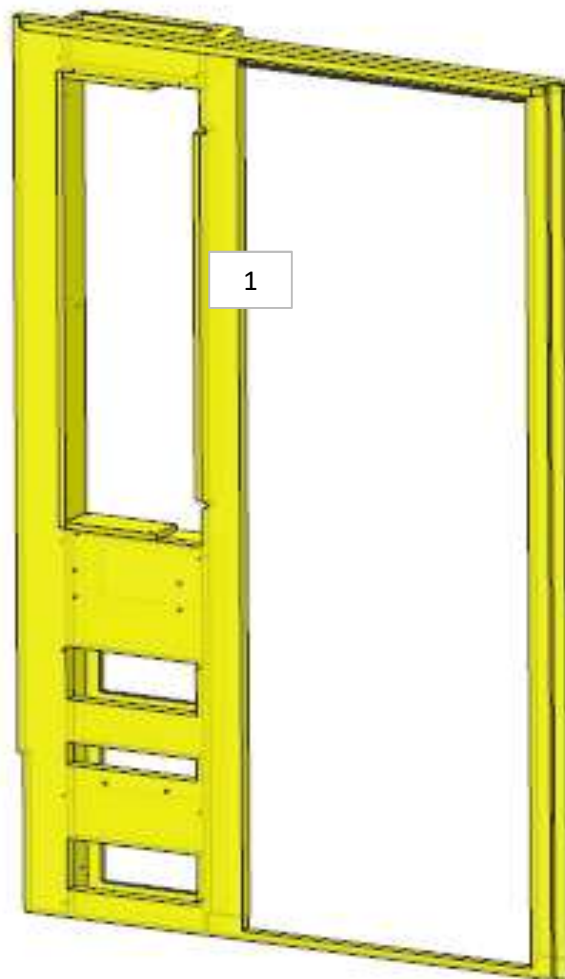

ELEMENTO DA  
MONTARE:  
**L01\_WC01**  
e spedire con un  
unico imballo

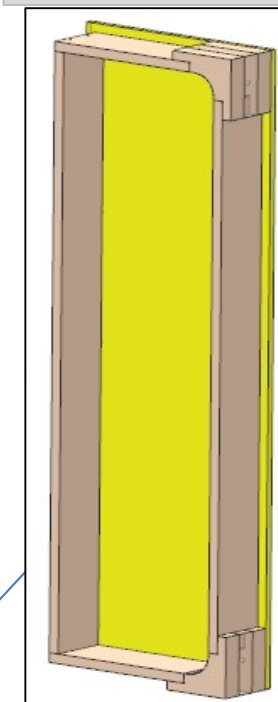

**FERRAMENTA:**

N° 6 - BUSSOLA ZAMA 6MA  
N° 4 - VITI 6MA  
N° 4 - SPINA diam 8

# AZ26M

REV. GR 10

LOCALE	CODICE	DESCRIZIONE COMPONENTE	FINITURA	Q.TA	OPERATORE
BAGNO ARMATORE	AZ26M-WD01	PARETE MISCELATORI DOCCIA	OKOUME' GREZZO	1	Dante

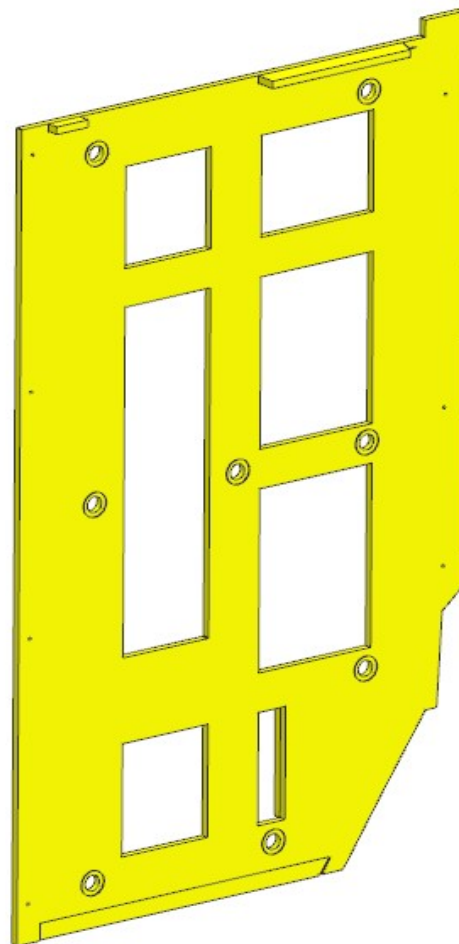

**FERRAMENTA:**

N° 8 - FITLOCK MASCHIO  
N° 8 - FITLOCK FEMMINA  
N° 7 - BUSSOLA ZAMA 6MA

# AZ26M

MOD DA GR4

REV. GR9

LOCALE	CODICE	DESCRIZIONE COMPONENTE	FINITURA	Q.TA	OPERATORE
BAGNO ARMATORE	AZ26M-WE01	MURATA SX DOCCIA	OKOUME' GREZZO	1	Dante\ Damiano

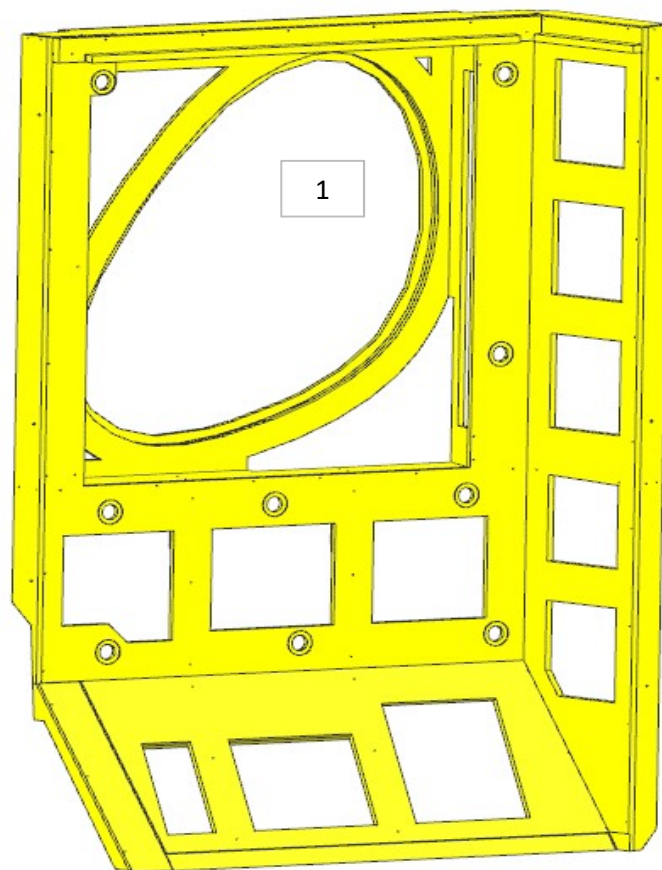

MOD AZ 107  
ELIMINATA  
VERNICIATURA

MOD AZ 136  
ELIMINATO -  
L01\_WE01\_03 (L04

PZ. 02/03 ELIMINATI E  
ATTACCATI ALLA LASTRA  
R01\_WE01\_05

ELIMINATO  
MF\_R01\_WE01

**FERRAMENTA:**

N° 9 - FITLOCK MASCHIO  
N° 9 - FITLOCK FEMMINA  
N° 6 - VITI 6MA

# AZ26M

REV. GR 10

LOCALE	CODICE	DESCRIZIONE COMPONENTE	FINITURA	Q.TA	OPERATORE
BAGNO ARMATORE	AZ26M-WF01	PARETE PORTA SCORREVOLE	OKOUME' GREZZO	1	Dante

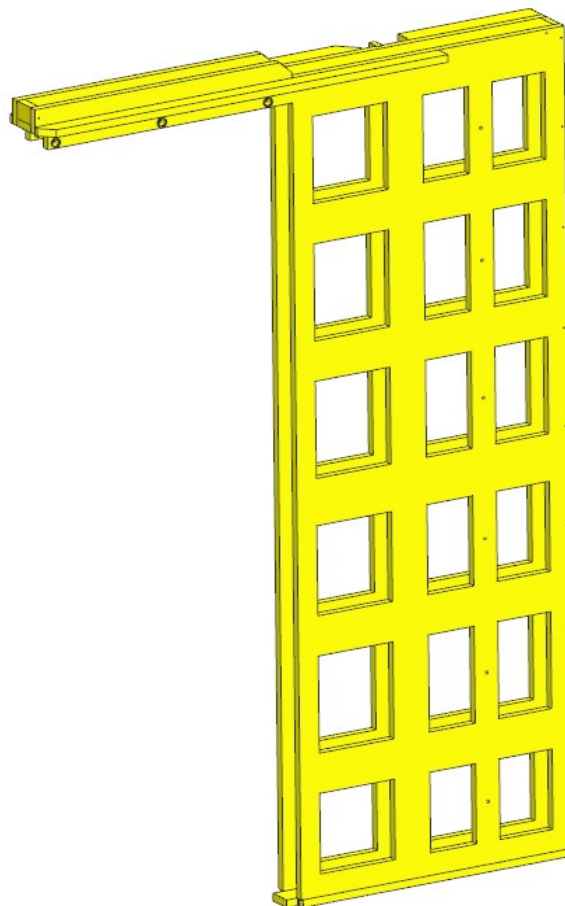

**FERRAMENTA:**

N° 6 - VITI 6MA  
N° 6 - FAST MOUNT FEMMINA  
N° 6 - FAST MOUNT MASCHIO

# AZ26M

REV. GR9

LOCALE	CODICE	DESCRIZIONE COMPONENTE	FINITURA	Q.TA	OPERATORE
BAGNO ARMATORE	AZ26M-WG01	PARETE NICCHIA WATER	GREZZO SPRUZZATO ANTIMUFFA BIANCO	1	Dante

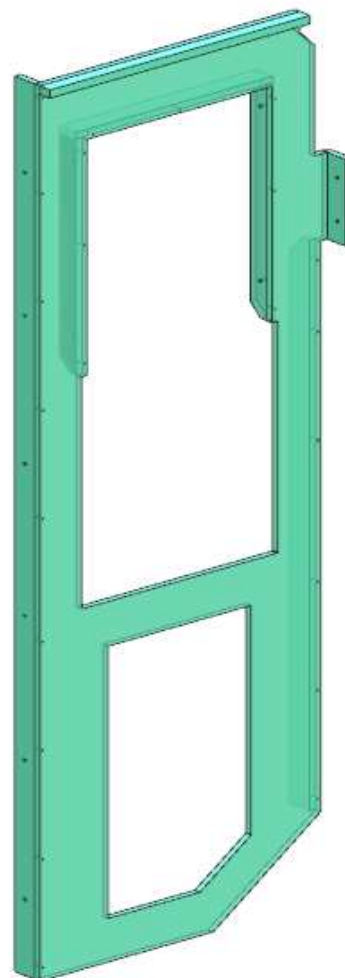

**FERRAMENTA:**

- N° 2 - CERNIERA PIANA BLUMOTION 95°
- N° 2 - Basetta H6 BLUM
- N° 8 - ANKOR BORGHI
- N° 8 - VITI 4MA x 8 per ANKOR BORGHI
- N° 2 - CALAMITA AD INCASSO diam 15
- N° 2 - KEKU RIVOLTO
- N° 4 - REGGIRIPIANO 1 PERNO 1 FORO
- N° 4 - VITI 6MA
- N° 12 - BUSSOLA ZAMA 6MA

# AZ26M

MOD DA GR4

REV. GR9

LOCALE	CODICE	DESCRIZIONE COMPONENTE	FINITURA	Q.TA	OPERATORE
BAGNO ARMATORE	AZ26M-WH01	PARETE WC CENTRONAVE PRUA STD-VAR 1	OKOUME' GREZZO	1	Dante\ Damiano

1 - L 1083 x H 558 x sp 15

MOD AZ 107  
TOLTA LACCATURA  
ANTIMUFFA

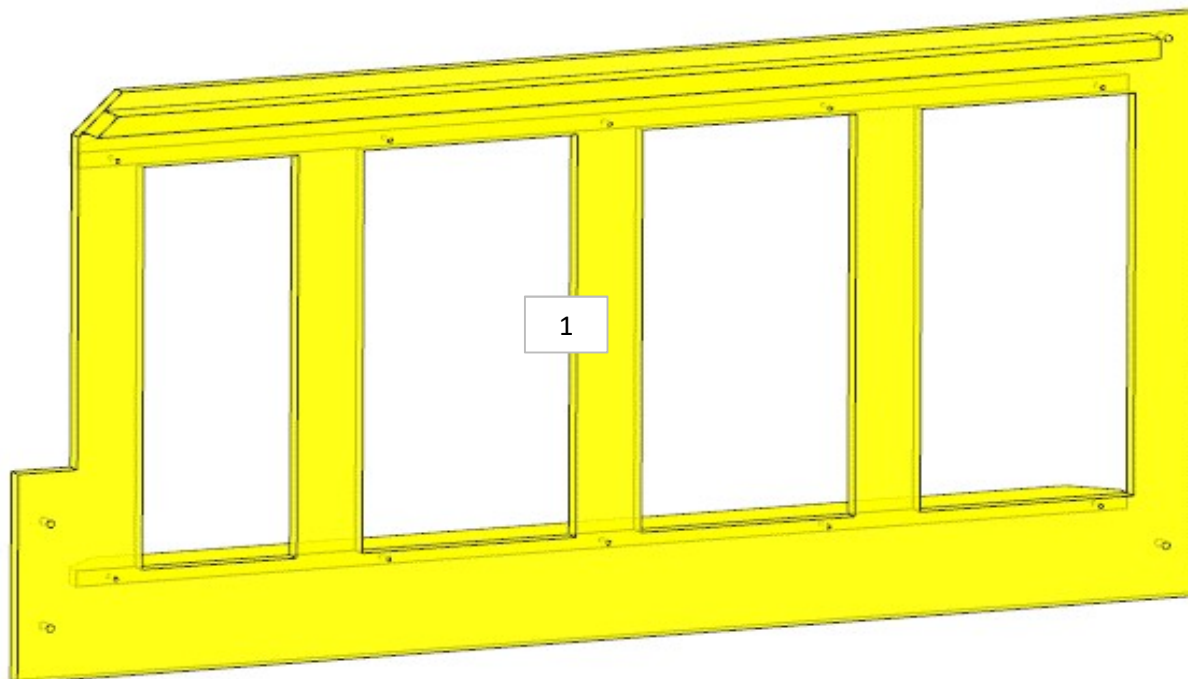

**FERRAMENTA:**

N° 4 - VITI 6MA

# AZ26M

REV. 01-2023

REV. GR9

LOCALE	CODICE	DESCRIZIONE COMPONENTE	FINITURA	Q.TA	OPERATORE
BAGNO ARMATORE	AZ26M-WI01	PARETE WC DIVISORIA ARMADIO STD-VAR 1	GREZZO SPRUZZATO ANTIMUFFA BIANCO	6	Damiano

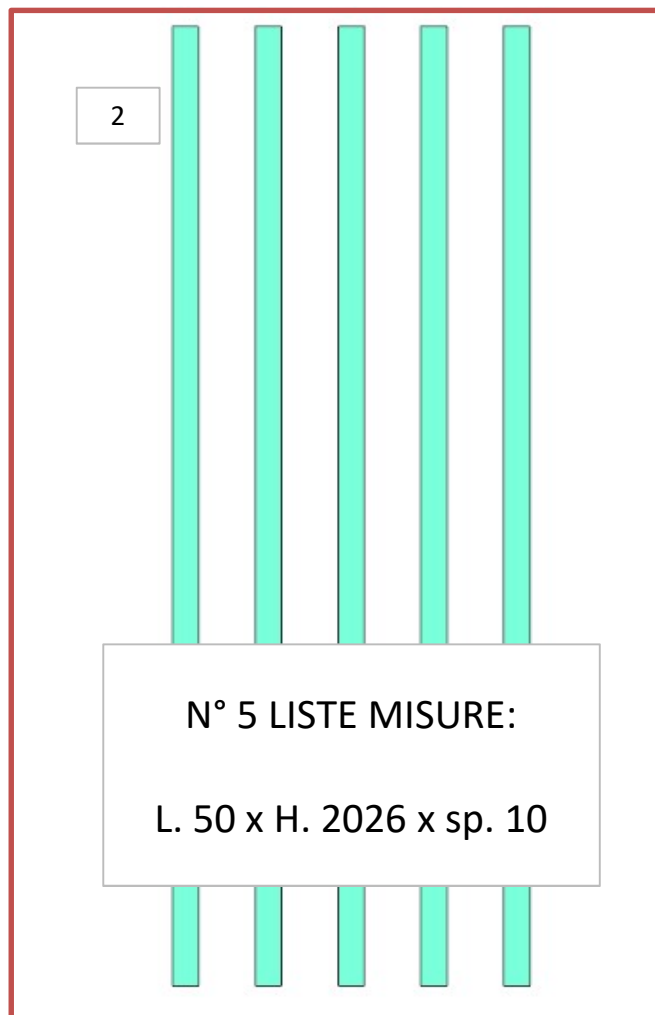
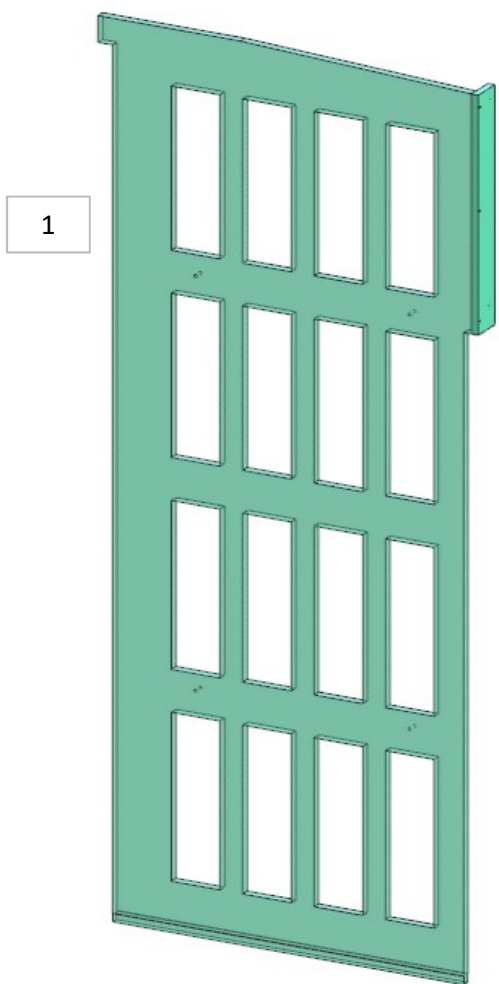

# AZ26M

MOD DA GR10

REV. GR 10

LOCALE	CODICE	DESCRIZIONE COMPONENTE	FINITURA	Q.TA	OPERATORE
BAGNO ARMATORE	AZ26M-MG01_WO01	CIELINO DOCCIA			Dante

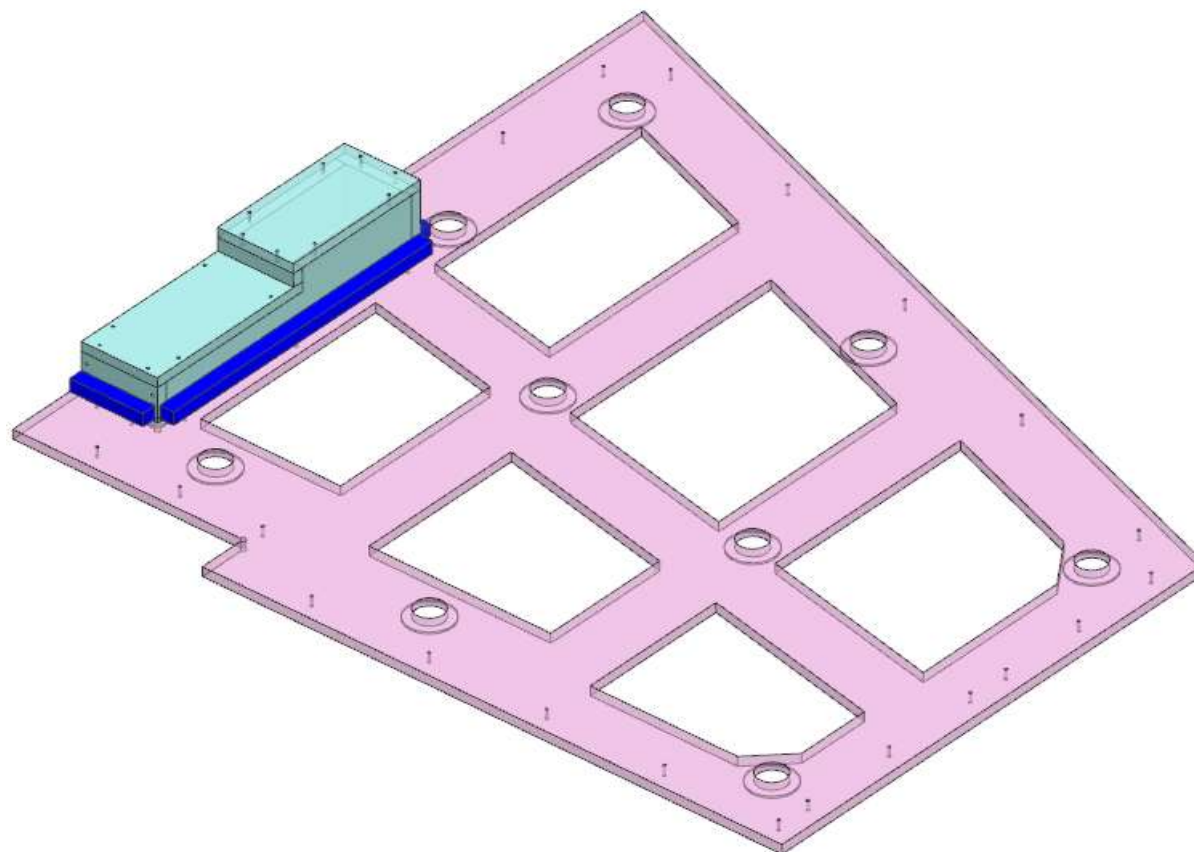

# AZ26M

MOD DA GR10

REV. GR 10

LOCALE	CODICE	DESCRIZIONE COMPONENTE	FINITURA	Q.TA	OPERATORE
BAGNO ARMATORE	AZ26M-WO01	CIELINO DOCCIA	CARTA MELAMINICA NERA/ANTI ROMBO	2	Dante

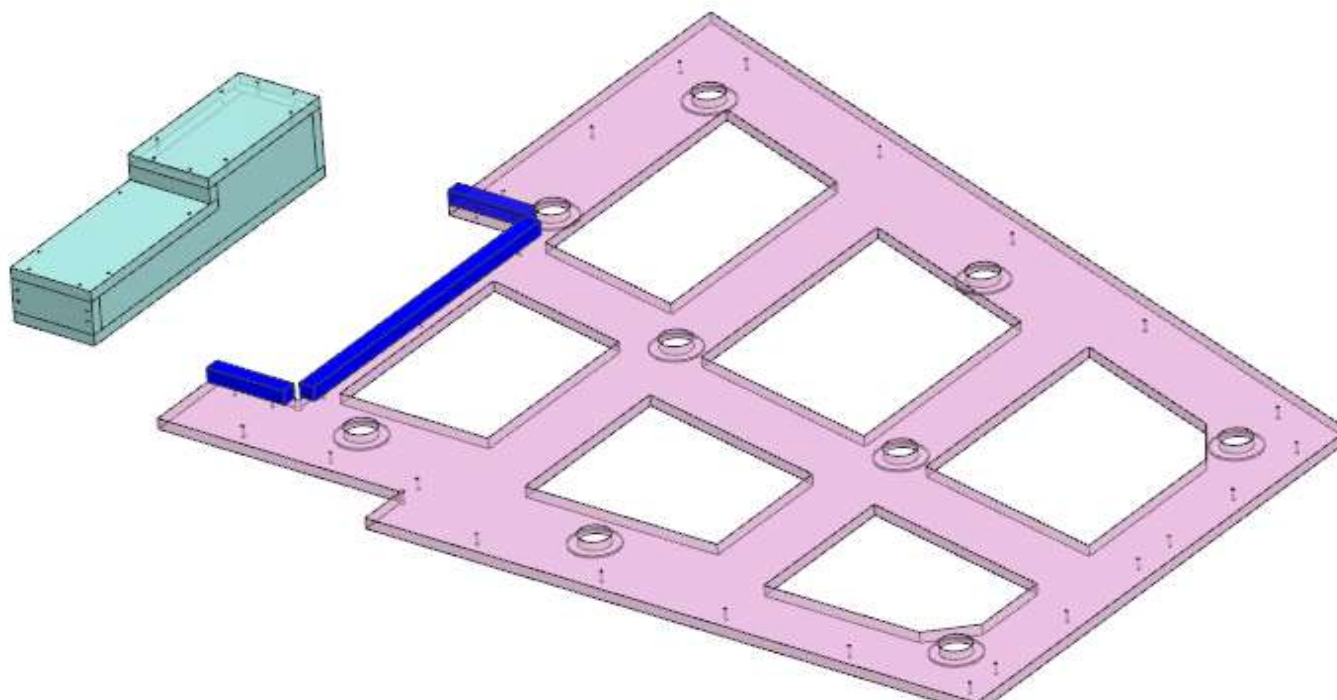

**MOD AZ 184  
ELIMINATI LAMINATI NERI  
E CAMBIATO MATERIALE**

**ELEMENTO DA MONTARE con:  
MG01\_WP1  
e spedire con un unico imballo**

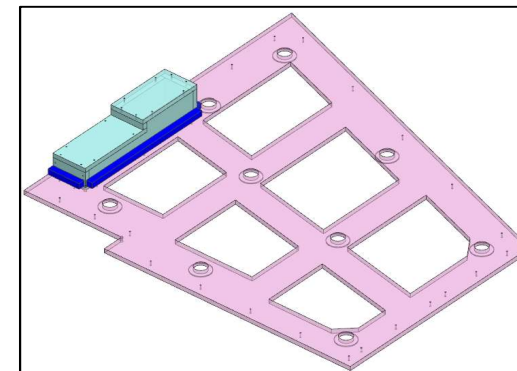

**FERRAMENTA:**

N° 9 - FITLOCK MASCHIO  
N° 9 - FITLOCK FEMMINA

# AZ26M

MOD DA GR10

REV. GR 10

LOCALE	CODICE	DESCRIZIONE COMPONENTE	FINITURA	Q.TA	OPERATORE
BAGNO ARMATORE	AZ26M-X01_W001	LAMINATI NERI BAGNO ARMATORE	LAMINATO NERO	1	Damiano

1 - L.631 x H 50 x sp 3

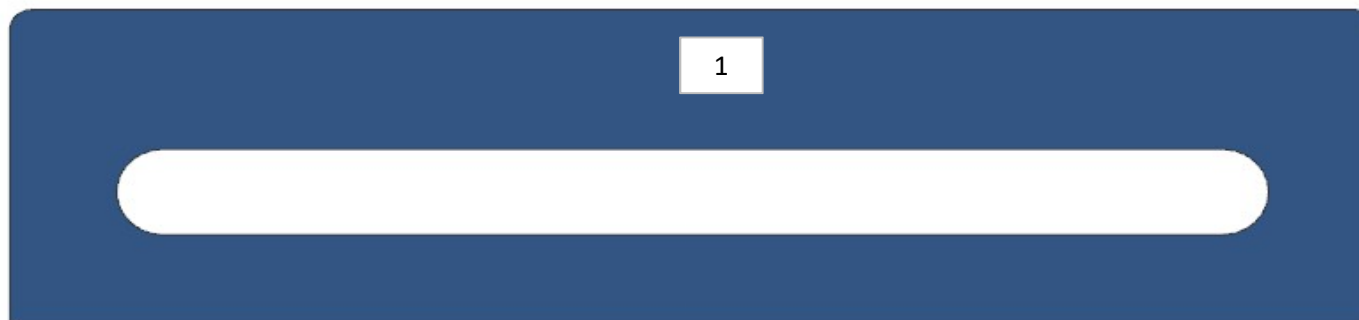

# AZ26M

MOD DA GR10

REV. GR 10

LOCALE	CODICE	DESCRIZIONE COMPONENTE	FINITURA	Q.TA	OPERATORE
BAGNO ARMATORE	AZ26M-MG_WP01	CIELINO WC STD-VAR 1			Dante

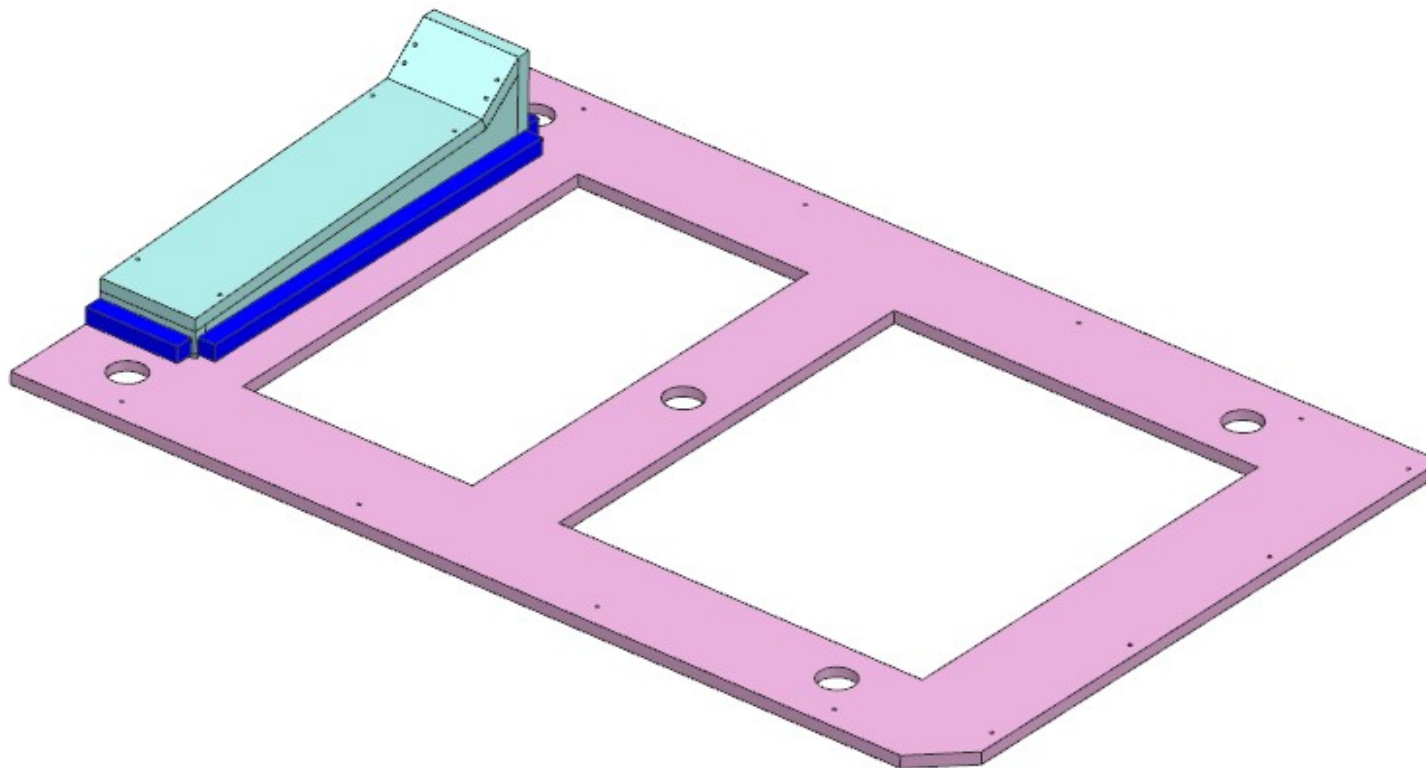

# AZ26M

MOD DA GR10

REV. GR 10

LOCALE	CODICE	DESCRIZIONE COMPONENTE	FINITURA	Q.TA	OPERATORE
BAGNO ARMATORE	AZ26M-WP01	CIELINO WC STD-VAR 1	CARTA MELAMINICA NERA/ANTI ROMBO	2	Dante

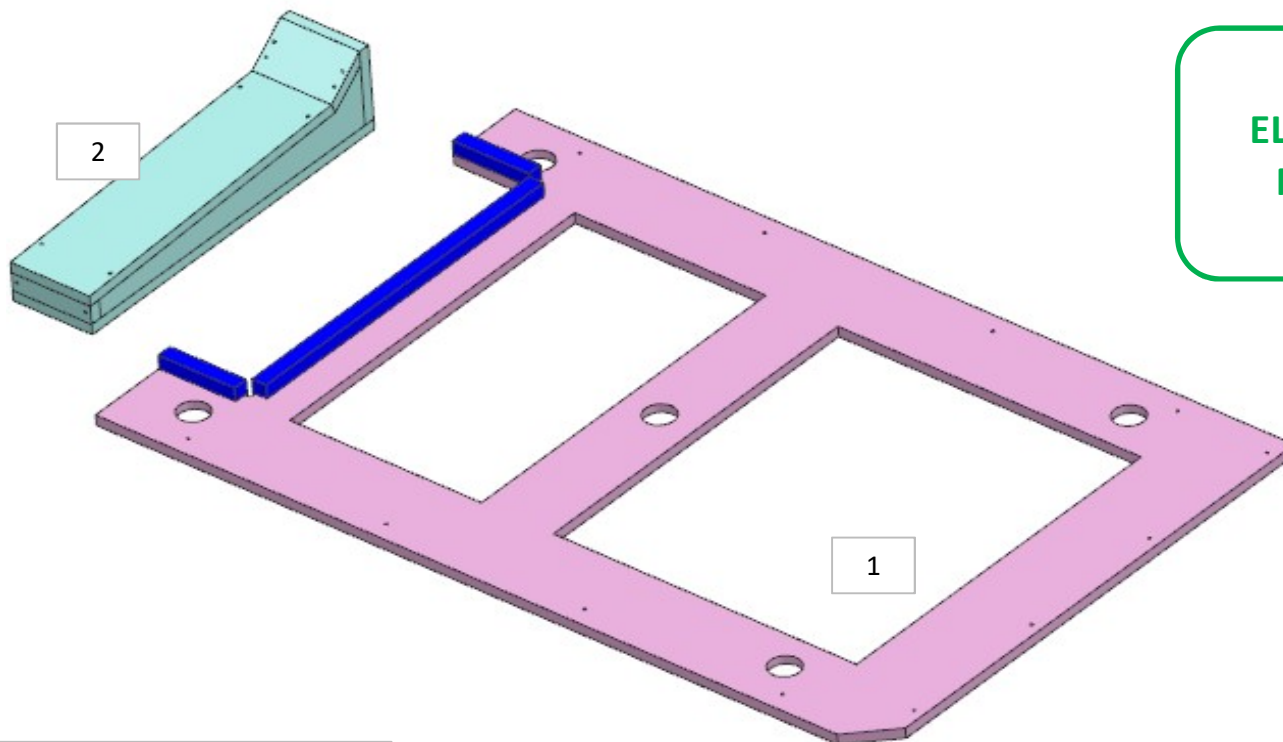

**MOD AZ 184  
ELIMINATI LAMINATI  
NERI E CAMBIATO**

**ELEMENTO DA MONTARE con:  
MG01\_WP1  
e spedire con un unico imballo**

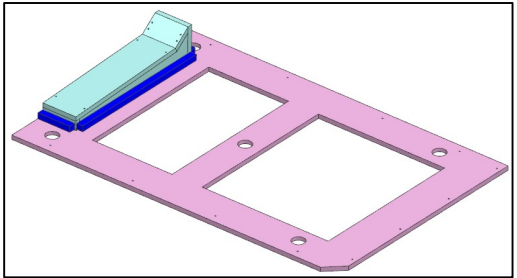

**FERRAMENTA:**  
N° 5 - FITLOCK MASCHIO  
N° 5 - FITLOCK FEMMINA

# AZ26M

REV. GR 9

LOCALE	CODICE	DESCRIZIONE COMPONENTE	FINITURA	Q.TA	OPERATORE
BAGNO ARMATORE	AZ26M-X01_WP01	CIELINO WC STD-VAR 1	LAMINATO NERO	1	Damiano

1 - L.475 x H 110 x sp 3



# AZ26M

MOD DA GR10

REV. GR 10

LOCALE	CODICE	DESCRIZIONE COMPONENTE	FINITURA	Q.TA	OPERATORE
BAGNO ARMATORE	AZ26M-WQ01	CIELINO ZONA LAVELLO	CARTA MELAMINICA NERA	1	Dante

**MOD AZ 184  
ELIMINATI LAMINATI NERI  
E CAMBIATO MATERIALE**

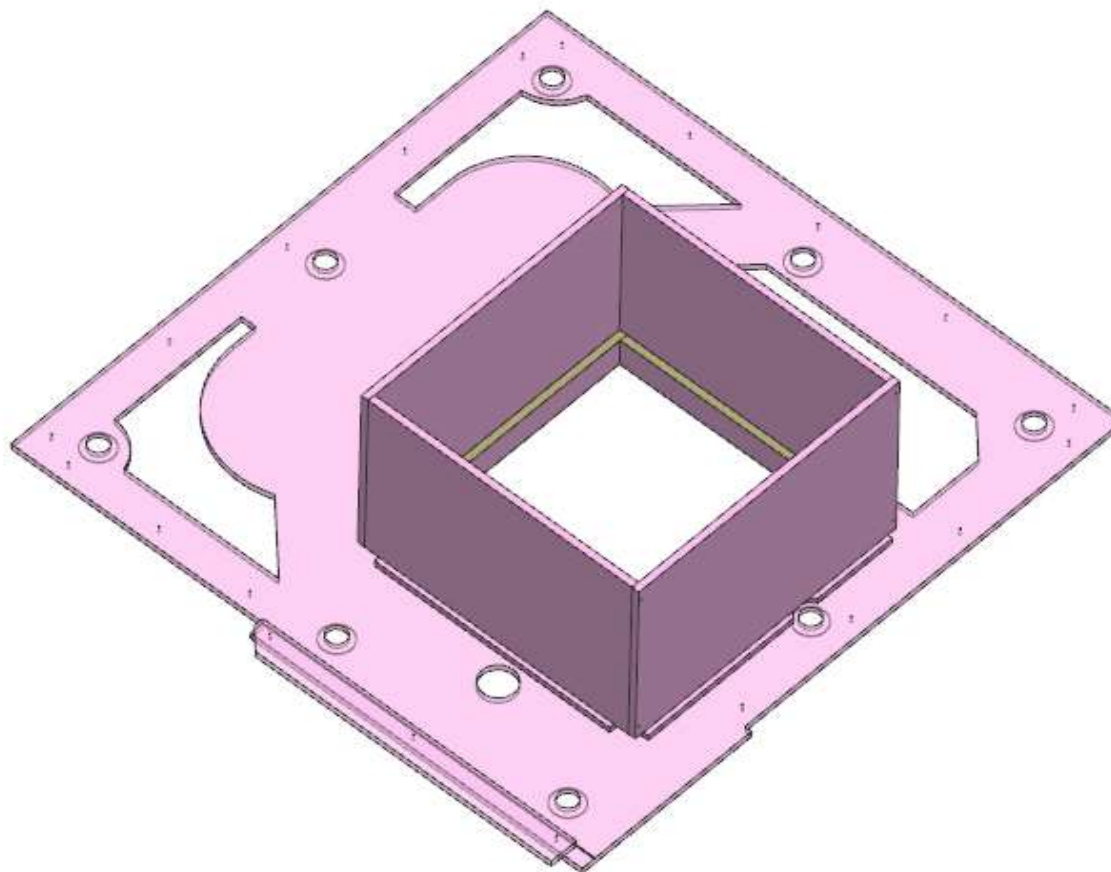

**FERRAMENTA:**

- N° 2 - CERNIERA PIANA BLUMOTION 95°
- N° 2 - BASETTE H3 BLUM
- N° 8 - ANKOR BORGHI
- N° 8 - VITI 4 MA x 8 per ANKOR BORGHI
- N° 1 - PUSH FORESTI E SUARDI art. 345 C
- N° 1 - SERRATURA PER PUSH FORESTI art 800 C
- N° 7 - FITLOCK MASCHIO
- N° 7 - FITLOCK FEMMINA

# AZ26M

MOD DA GR4

REV. GR9

LOCALE	CODICE	DESCRIZIONE COMPONENTE	FINITURA	Q.TA	OPERATORE
BAGNO ARMATORE	AZ26M-WWH01	PARETE WC CENTRONAVE PRUA STD-VAR 2	OKOUME' GREZZO	1	Dante\ Damiano

1 - L 1481x H 558 x sp 15

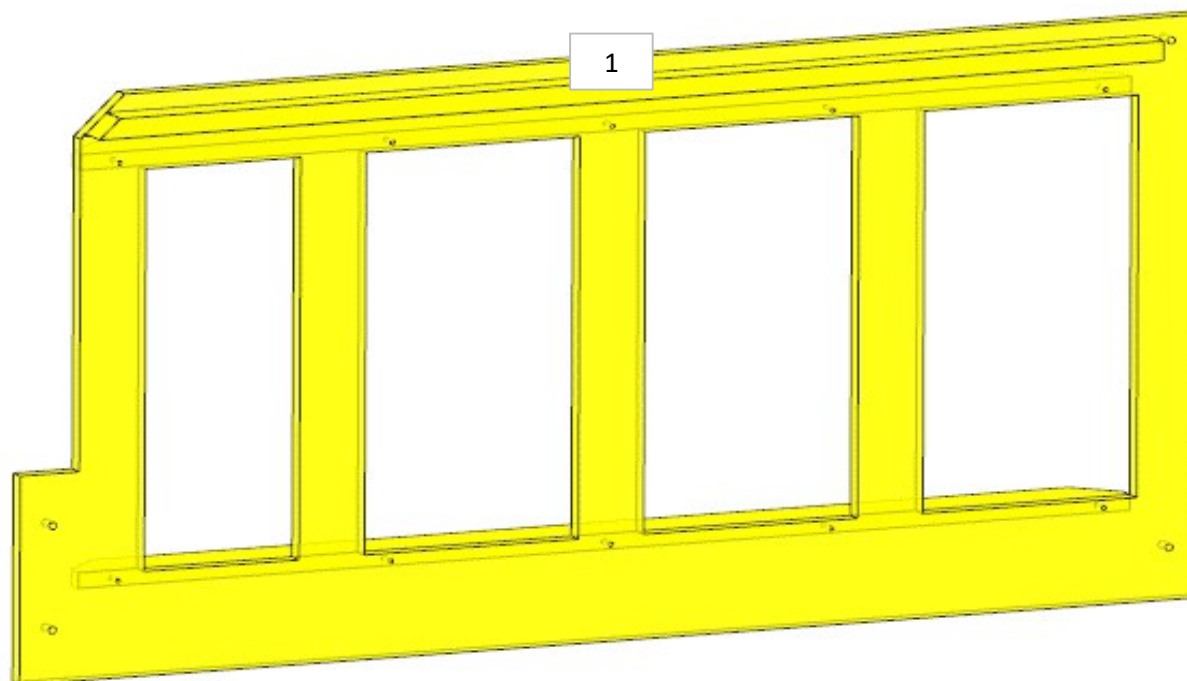

**FERRAMENTA:**

N° 4 - VITI 6MA

# AZ26M

REV. 01-2023

REV. GR9

LOCALE	CODICE	DESCRIZIONE COMPONENTE	FINITURA	Q.TA	OPERATORE
BAGNO ARMATORE	AZ26M-WWI01	PARETE WC DIVISORIA ARMADIO STD-VAR 2	GREZZO SPRUZZATO ANTIMUFFA BIANCO	3	Damiano

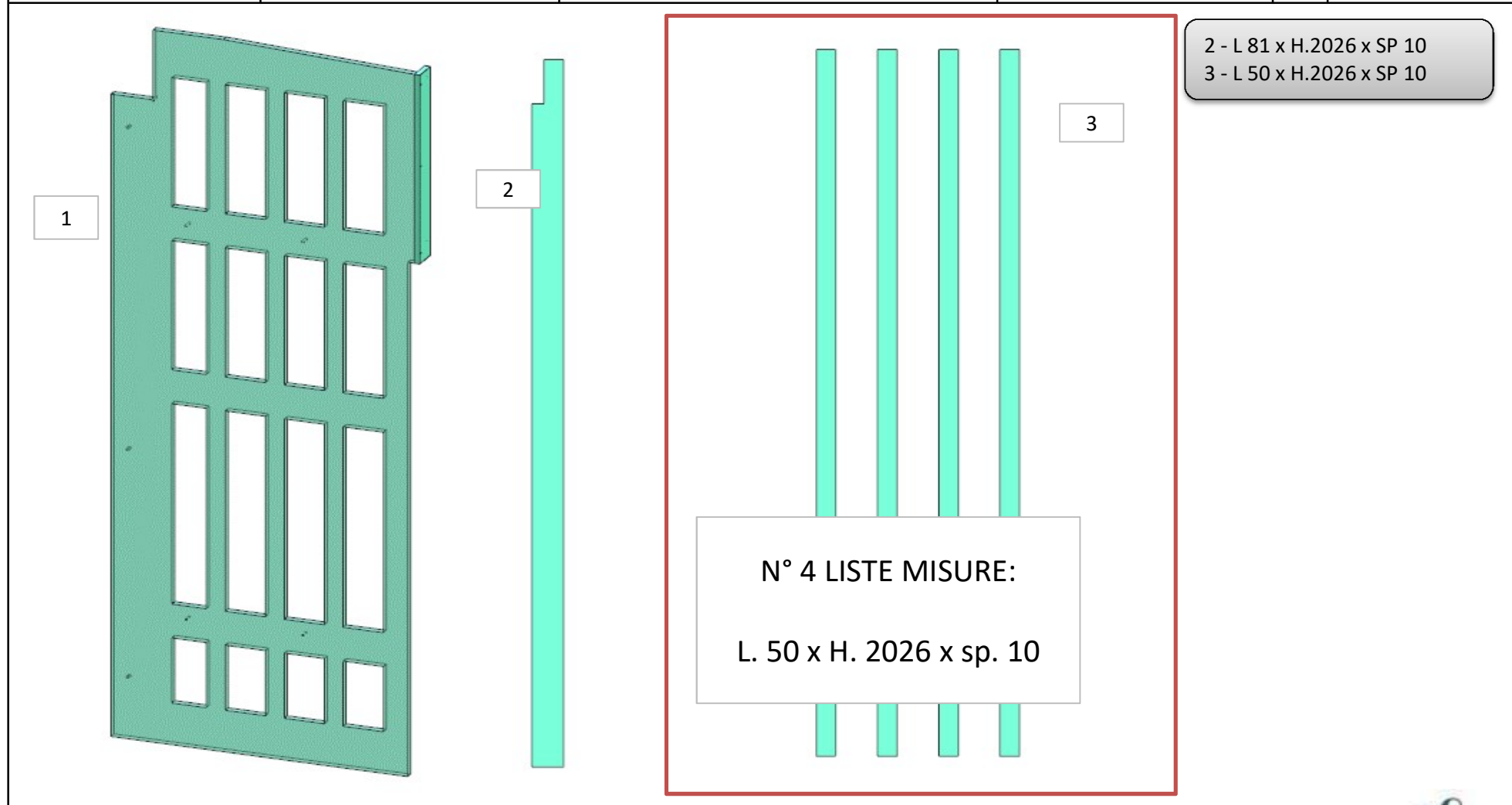

# AZ26M

MOD DA GR10

REV. GR 10

LOCALE	CODICE	DESCRIZIONE COMPONENTE	FINITURA	Q.TA	OPERATORE
BAGNO ARMATORE	AZ26M-MG01_WWP01	CIELINO WC STD-VAR 2			Dante

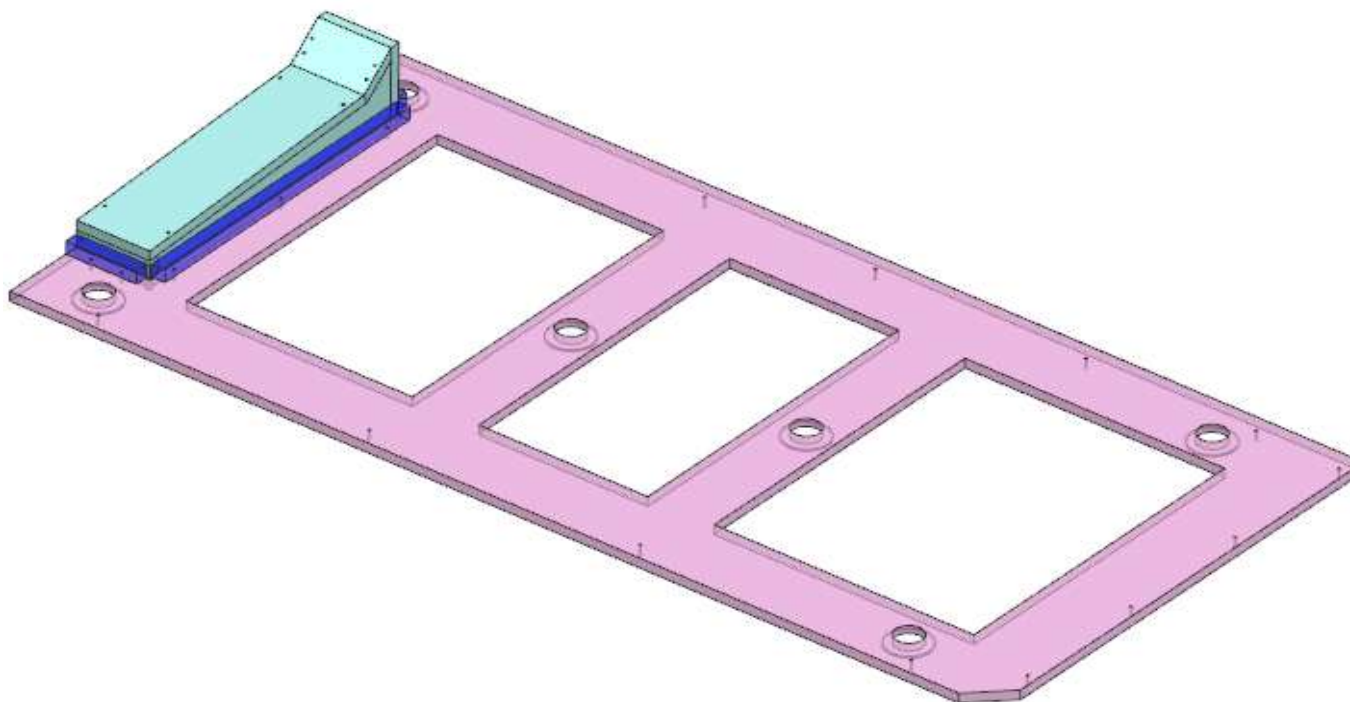

# AZ26M

MOD DA GR10

REV. GR 10

LOCALE	CODICE	DESCRIZIONE COMPONENTE	FINITURA	Q.TA	OPERATORE
BAGNO ARMATORE	AZ26M-WWP01	CIELINO WC STD-VAR 2	CARTA MELAMINICA NERA/ANTI ROMBO	2	Dante

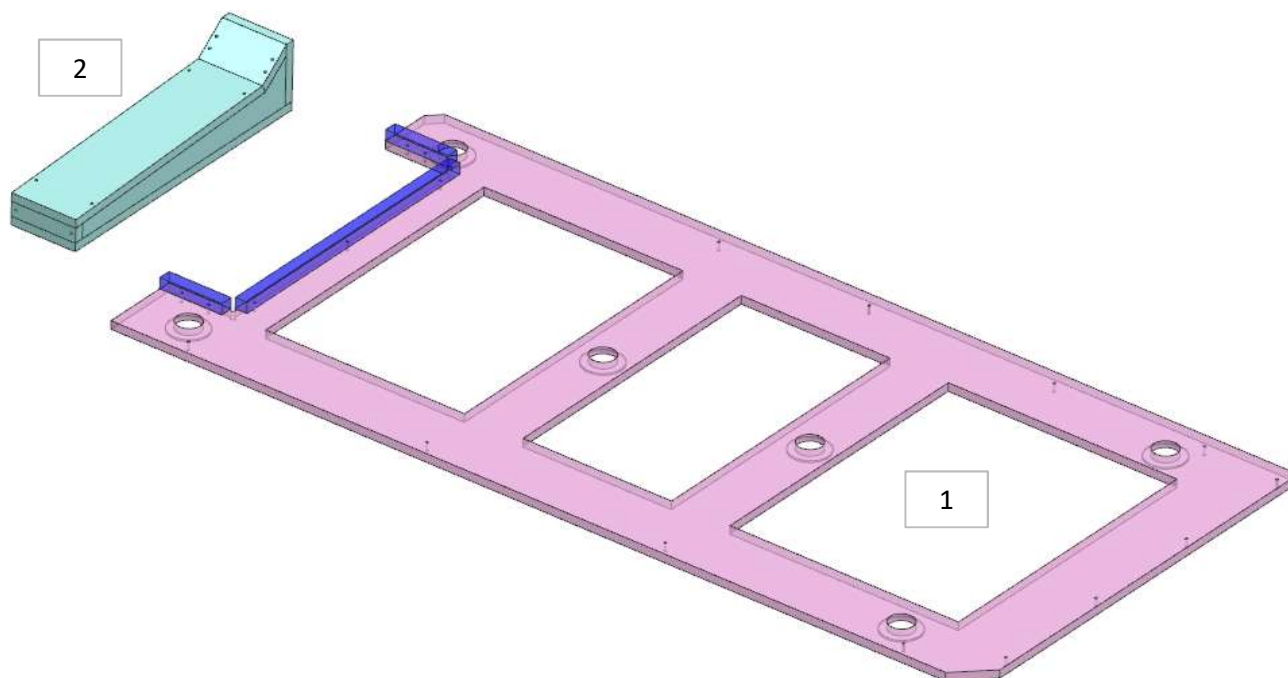

**MOD AZ 184  
ELIMINATI LAMINATI NERI  
E CAMBIATO MATERIALE**

**ELEMENTO DA MONTARE con:  
MG01\_WWP1  
e spedire con un unico imballo**

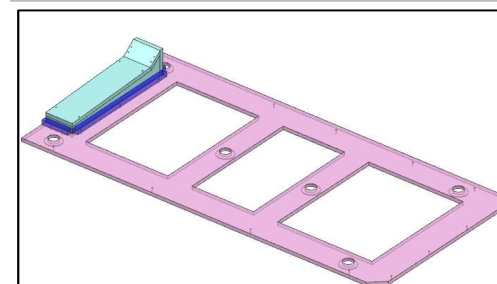

**FERRAMENTA:**

N° 6 - FITLOCK MASCHIO  
N° 6 - FITLOCK FEMMINA

# AZ26M

REV. GR 9

LOCALE	CODICE	DESCRIZIONE COMPONENTE	FINITURA	Q.TA	OPERATORE
BAGNO ARMATORE	AZ26M-X01_WWP01	CIELINO WC STD-VAR 2	LAMINATO NERO	1	Damiano

1 - L.475 x H 110 x sp 2



# AZ26M

REV. GR9

LOCALE	CODICE	DESCRIZIONE COMPONENTE	FINITURA	Q.TA	OPERATORE
BAGNO ARMATORE	AZ26M-WWR01	INGROSSO PER VERSIONE BIDET STD-VAR 2	GREZZO SPRUZZATO ANTIMUFFA BIANCO	1	Dante

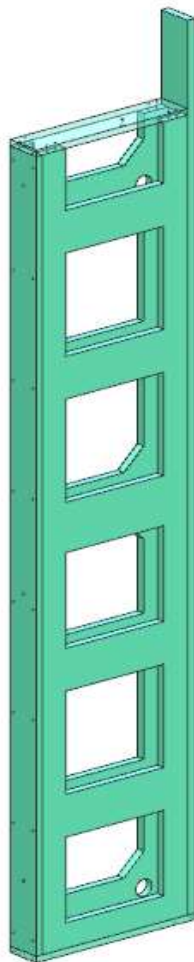

# AZ26M

MOD DA GR4

REV. GR 9

LOCALE	CODICE	DESCRIZIONE COMPONENTE	FINITURA	Q.TA	OPERATORE
BAGNO ARMATORE	AZ26M-X01_WWT01_01/02	CONTENITORE PORTA SAPONE	LAMINATO NERO	2	Damiano

1 - 2 - L.190 x H 100 x 90

1

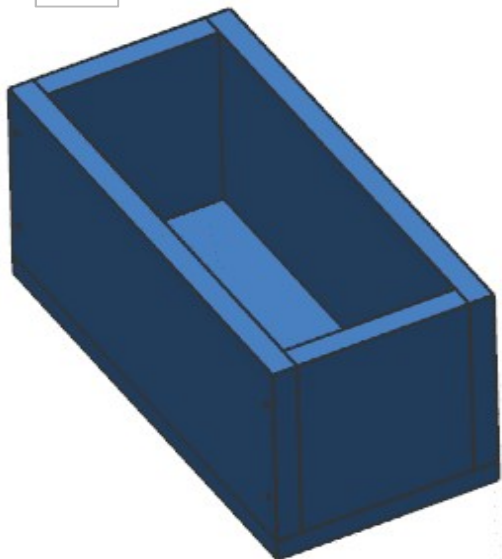

2

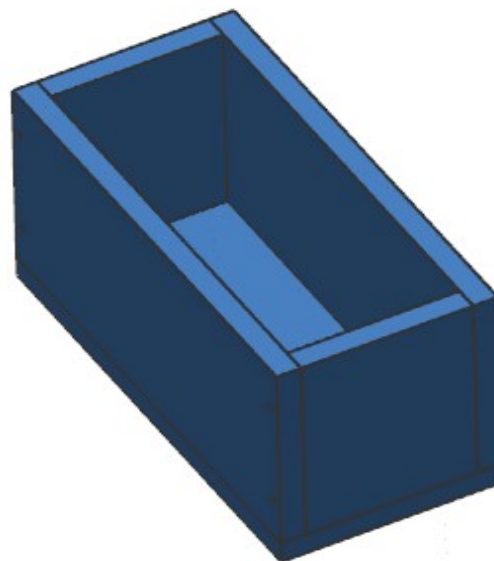

- MOD.138 GR2- 140 GR4/ -  
AGGIUNTA SCATOLA PORTA  
SAPONE IN LAMINATO NERO

# AZ26M

MOD DA GR10

REV. GR 10

LOCALE	CODICE	DESCRIZIONE COMPONENTE	FINITURA	Q.TA	OPERATORE
BAGNO ARMATORE	AZ26M-X01_W001	LAMINATI NERI BAGNO ARMATORE	LAMINATO NERO	1	Damiano

1 - L.631 x H 50 x sp 3

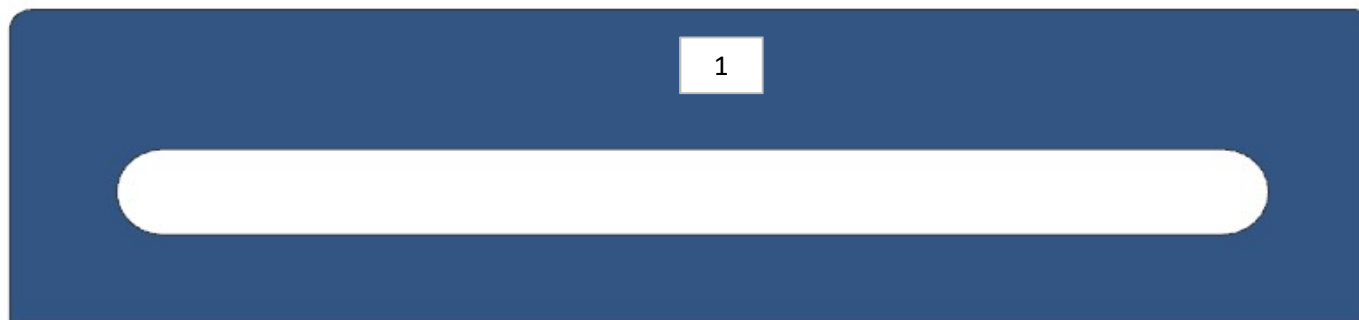

# AZ26M

MOD DA GR9

REV. GR 9

LOCALE	CODICE	DESCRIZIONE COMPONENTE	FINITURA	Q.TA	OPERATORE
DAILY TOILET	AZ26M-DB01	PENSILE SOPRA WC	LAMINATO NADIR	2	Damiano

2 - L 204 x H 66 x 185

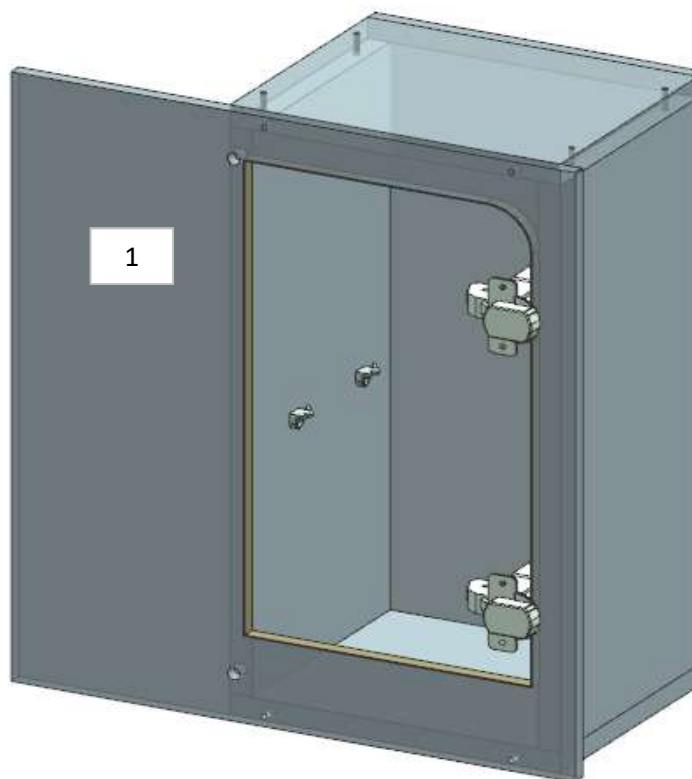
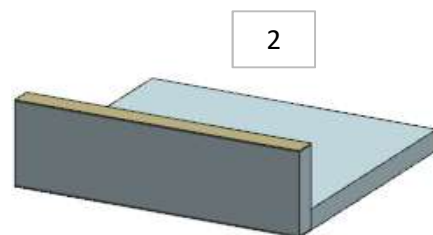

MOD INT. 31  
MODIFICATO SPESSORE  
SCHIENALE PER CORRETTO  
FUNZIONAMENTO SISTEMA  
PUSH-PULL

## **FERRAMENTA:**

- N° 2 - CERNIERA CLIP TOP BLUMOTION 155°
- N° 2 - BASETTA H3 BLUM
- N° 8 - ANKOR BORGHI
- N° 8 - VITI 4 MA X 8 per ANKOR BORGHI
- N° 4 - REGGIRIPIANO 1 PERNO 1 FORO

# AZ26M

MOD DA GR4

REV. GR 9

LOCALE	CODICE	DESCRIZIONE COMPONENTE	FINITURA	Q.TA	OPERATORE
SALONE	AZ26M-MF_SA01\ SA02\ SA03	STRUTTURA MURATA DX PRUA			Damiano

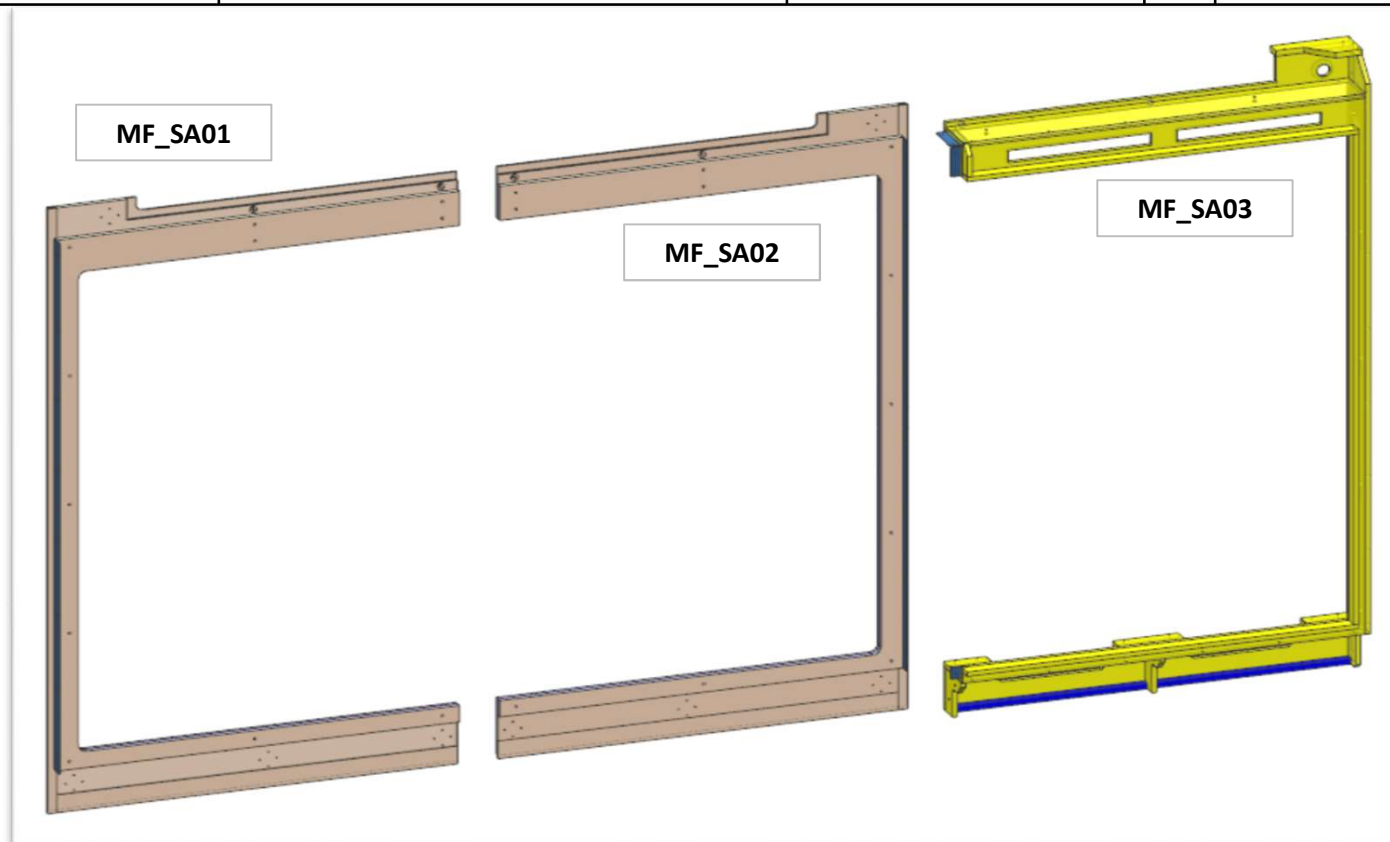

**FERRAMENTA:**

- N° 8 - FITLOCK MASCHIO
- N° 8 - FITLOCK FEMMINA
- N° 4 - FAST MOUNT FEMMINA
- N° 4 - FAST MOUNT MASCHIO
- N° 28 - SPINA diam 8
- N° 5 - BUSSOLA ZAMA 6MA
- N° 9 - VITI 6MA

# AZ26M

REV. GR 9

LOCALE	CODICE	DESCRIZIONE COMPONENTE	FINITURA	Q.TA	OPERATORE
SALONE	AZ26M-SA01	STRUTTURA MURATA DX PRUA	OKOUME' GREZZO	2	Damiano

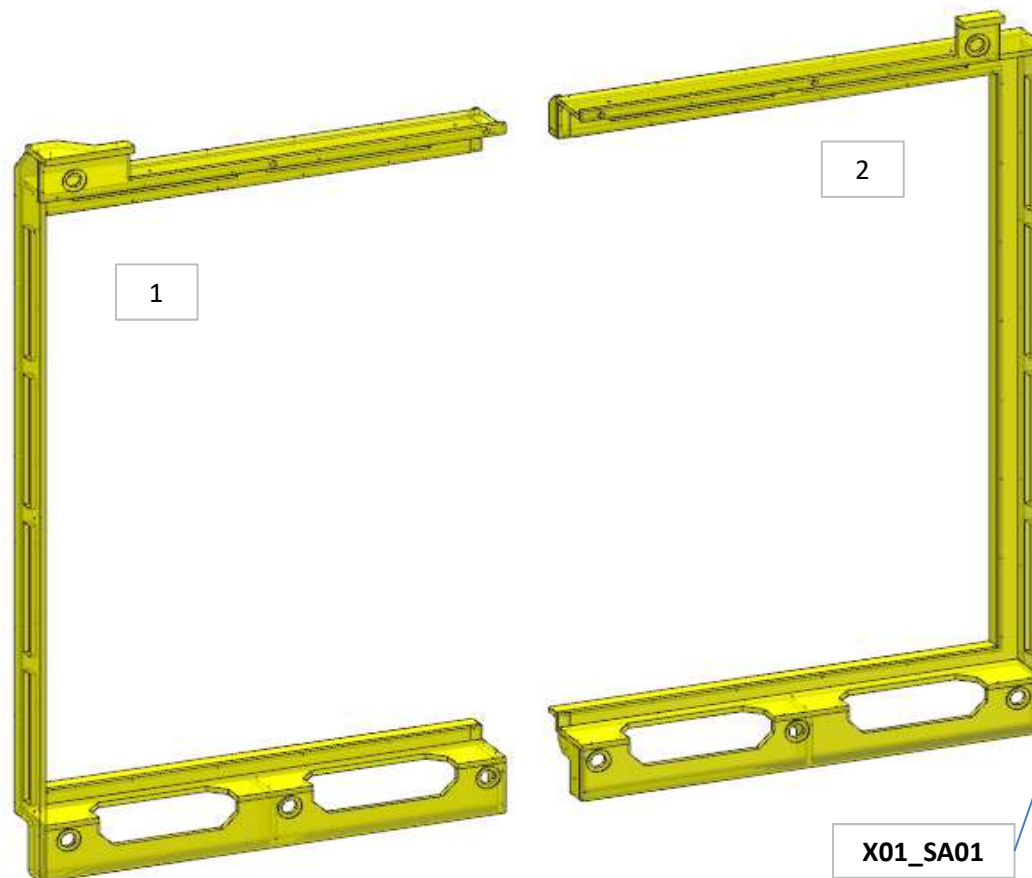

**ELEMENTO DA MONTARE con: X01\_SA01 e spedire con un unico imballo**

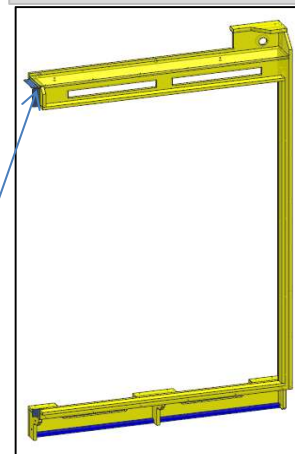

**FERRAMENTA:**

- N° 8 - FITLOCK MASCHIO
- N° 8 - FITLOCK FEMMINA
- N° 4 - FAST MOUNT FEMMINA
- N° 4 - FAST MOUNT MASCHIO
- N° 28 - SPINA diam 8
- N° 5 - BUSSOLA ZAMA 6MA
- N° 9 - VITI 6MA

# AZ26M

REV. GR 9

LOCALE	CODICE	DESCRIZIONE COMPONENTE	FINITURA	Q.TA	OPERATORE
SALONE	AZ26M-X01_SA01	STRUTTURA MURATA DX PRUA	LAMINATO NERO	5	Damiano

1 - L.115 x H 60 x sp 2  
2 - L.98 x H 60 x sp 2  
3 - L 41 x H 60 x sp 2  
4 - 5 - L 46 x H 1787 x sp 2

**ELEMENTO DA MONTARE con:  
SA01  
L01\_SA01  
e spedire con un unico imballo**

SA01  
L01\_SA01

# AZ26M

REV. 01-2023

REV. GR 9

LOCALE	CODICE	DESCRIZIONE COMPONENTE	FINITURA	Q.TA	OPERATORE
SALONE	AZ26M-SB01	PLENUM MURATA DX PRUA	GREZZO VERNICIATO ANTI ROMBO	1	Damiano

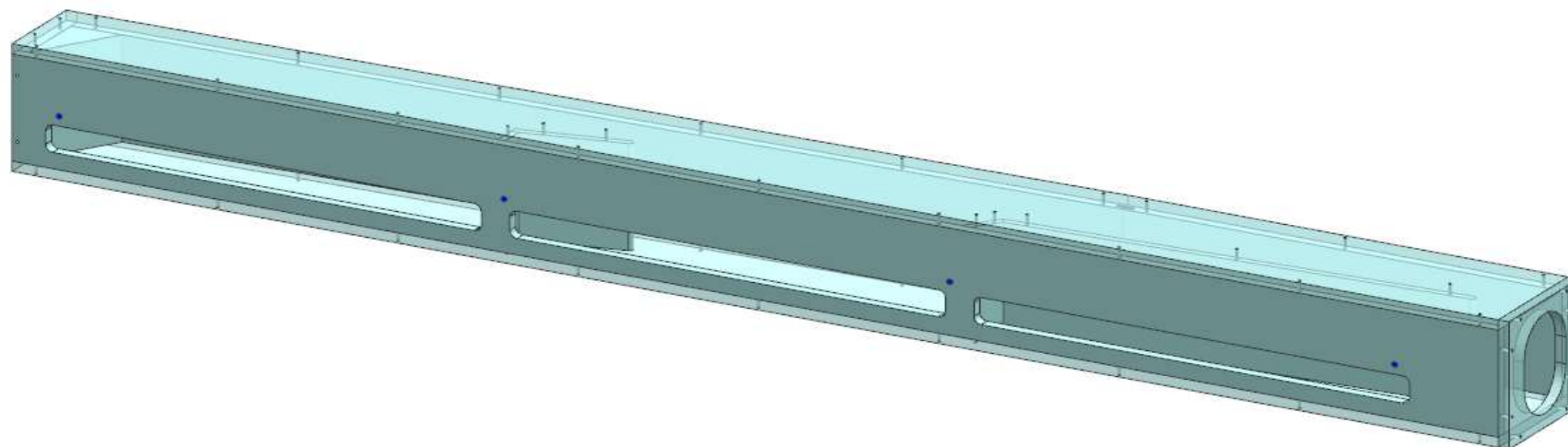

**FERRAMENTA:**

N° 11 - SPINA diam 8

N° 8 - BUSSOLA ZAMA 6MA

N° 4 - VITI 6MA

# AZ26M

REV. GR 9

LOCALE	CODICE	DESCRIZIONE COMPONENTE	FINITURA	Q.TA	OPERATORE
SALONE	AZ26M-SC01	STRUTTURA MONTANTE DX	OKOUME' GREZZO	1	Damiano



**FERRAMENTA:**

- N° 8 - FITLOCK MASCHIO
- N° 8 - FITLOCK FEMMINA
- N° 4 - BUSSOLA ZAMA 6MA
- N° 6 - VITI 6MA

# AZ26M

REV. GR 9

LOCALE	CODICE	DESCRIZIONE COMPONENTE	FINITURA	Q.TA	OPERATORE
SALONE	AZ26M-SD01	STRUTTURA MURATA DX POPPA	OKOUME' GREZZO	1	Damiano

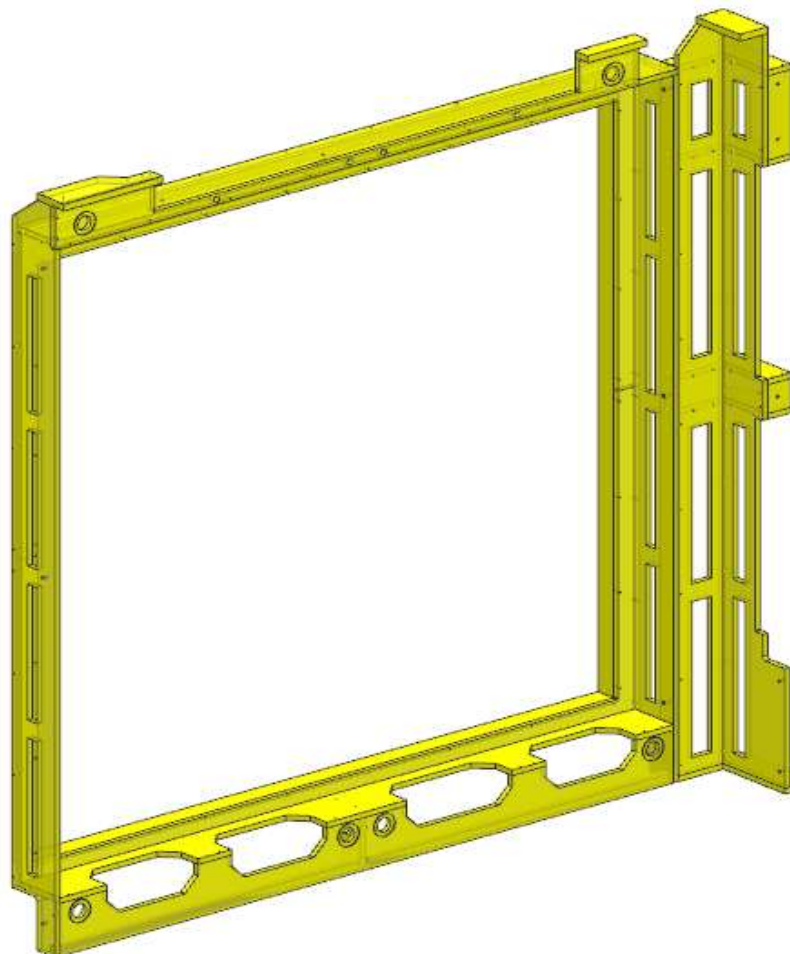

**FERRAMENTA:**

- N° 6 - FITLOCK MASCHIO
- N° 6 - FITLOCK FEMMINA
- N° 4 - FAST MOUNT MASCHIO
- N° 4 - FAST MOUNT FEMMINA
- N° 30 - SPINA diam 8
- N° 4 - BUSSOLA ZAMA 6MA
- N° 6 - VITI 6MA

# AZ26M

REV. 01-2023

REV. GR 9

LOCALE	CODICE	DESCRIZIONE COMPONENTE	FINITURA	Q.TA	OPERATORE
SALONE	AZ26M-SE01	PLENUM MURATA DX POPPA	GREZZO VERNICIATO ANTI ROMBO	1	Damiano

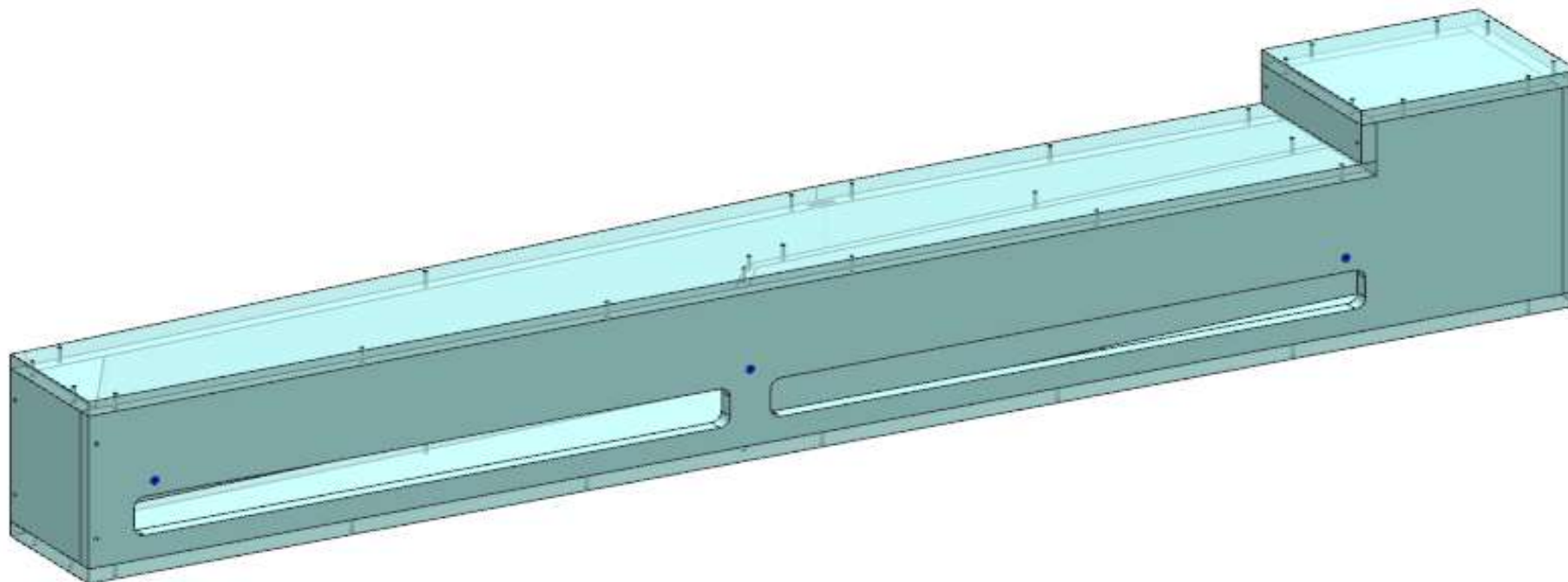

**FERRAMENTA:**

- N° 6 - SPINE diam 8
- N° 6 - BUSSOLA ZAMA 6MA
- N° 3 - VITI 6MA

# AZ26M

REV. GR 9

LOCALE	CODICE	DESCRIZIONE COMPONENTE	FINITURA	Q.TA	OPERATORE
SALONE	AZ26M-MF_SF01\SF02\ SF03\SF04	STRUTTURA MURATA SX PRUA			Damiano

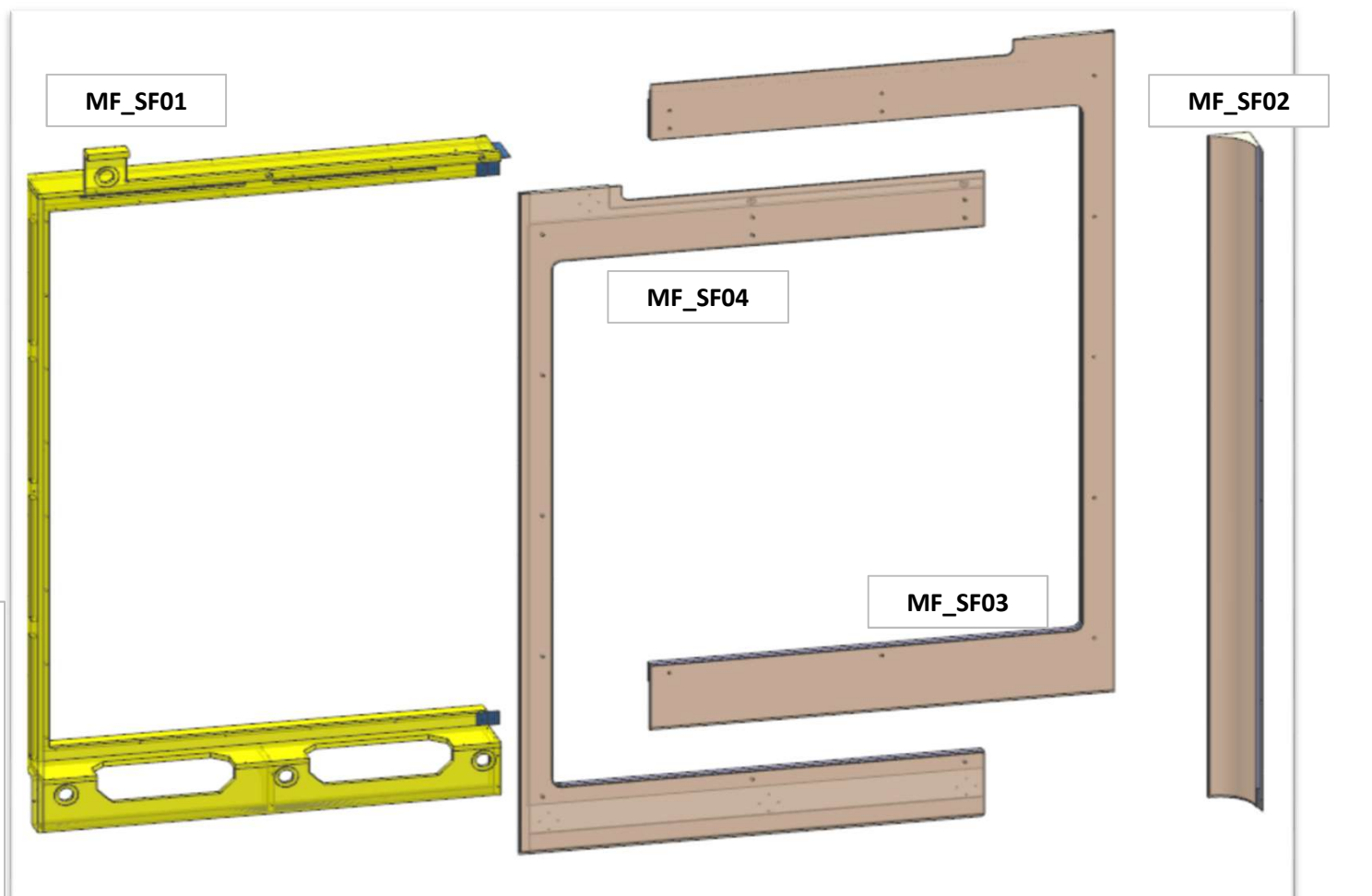

## FERRAMENTA:

- N° 8 - FITLOCK MASCHIO
- N° 8 - FITLOCK FEMMINA
- N° 4 - FAST MOUNT MASCHIO
- N° 4 - FAST MOUNT FEMMINA
- N° 28 - SPINA diam 8
- N° 5 - BUSSOLA ZAMA 6MA
- N° 9 - VITI 6MA

# AZ26M

REV. GR 9

LOCALE	CODICE	DESCRIZIONE COMPONENTE	FINITURA	Q.TA	OPERATORE
SALONE	AZ26M-SF01	STRUTTURA MURATA SX PRUA	OKOUME' GREZZO	2	Damiano

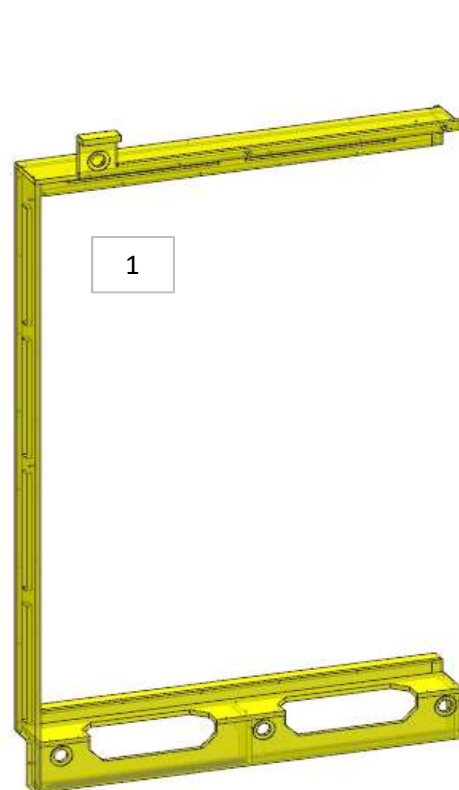

### FERRAMENTA:

- N° 8 - FITLOCK MASCHIO
- N° 8 - FITLOCK FEMMINA
- N° 4 - FAST MOUNT MASCHIO
- N° 4 - FAST MOUNT FEMMINA
- N° 28 - SPINA diam 8
- N° 5 - BUSSOLA ZAMA 6MA
- N° 9 - VITI 6MA

ELEMENTO DA  
MONTARE con:  
**X01\_SF01**  
e spedire con un unico  
imballo

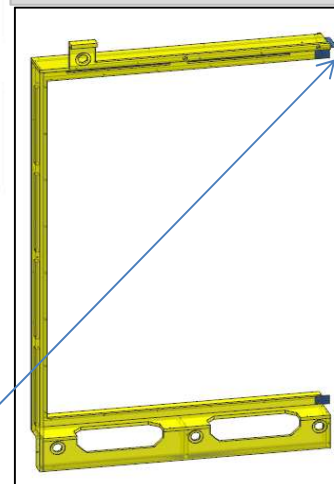

# AZ26M

REV. GR 9

LOCALE	CODICE	DESCRIZIONE COMPONENTE	FINITURA	Q.TA	OPERATORE
SALONE	AZ26M-X01_SF01	STRUTTURA MURATA SX PRUA	LAMINATO NERO	5	Damiano

- 1 - L.60 x H 115 x sp 2
- 2 - L.60 x H 98 x sp 2
- 3 - L.60 x H 41 x sp 2
- 4 - 5 - L 46 x H 1787 x sp 2

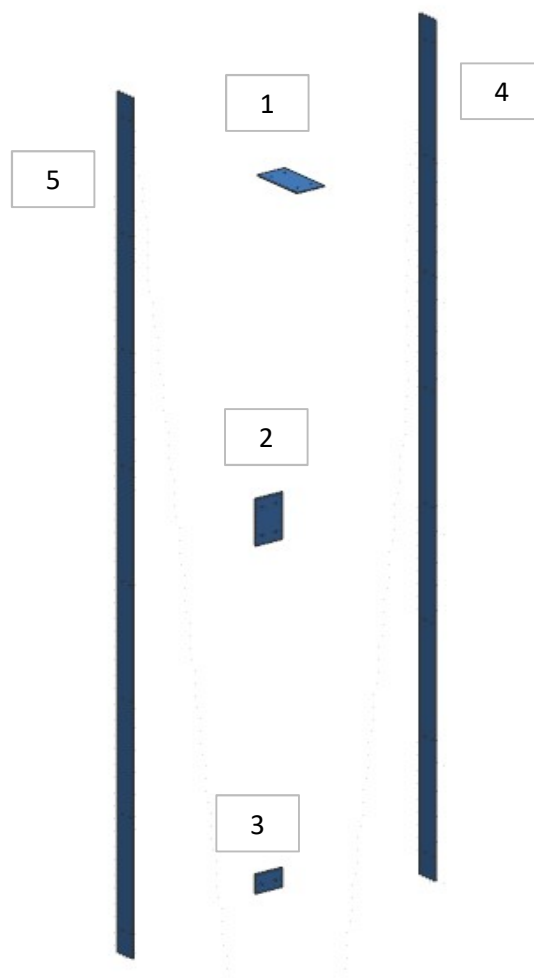

**ELEMENTO DA MONTARE con:**  
**SF01**  
**L01\_SF01**  
**A01\_SF01**  
e spedire con un unico imballo

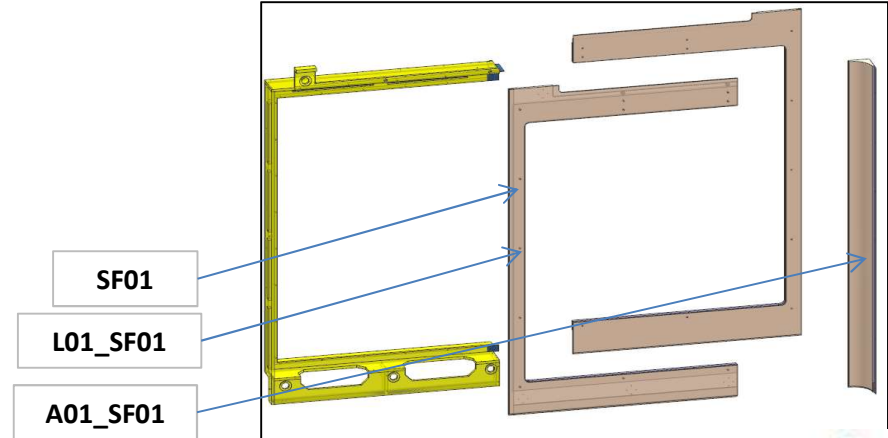

# AZ26M

REV. 01-2023

REV. GR 9

LOCALE	CODICE	DESCRIZIONE COMPONENTE	FINITURA	Q.TA	OPERATORE
SALONE	AZ26M-SG01	PLENUM MURATA SX PRUA	GREZZO VERNICIATO ANTI ROMBO	1	Damiano

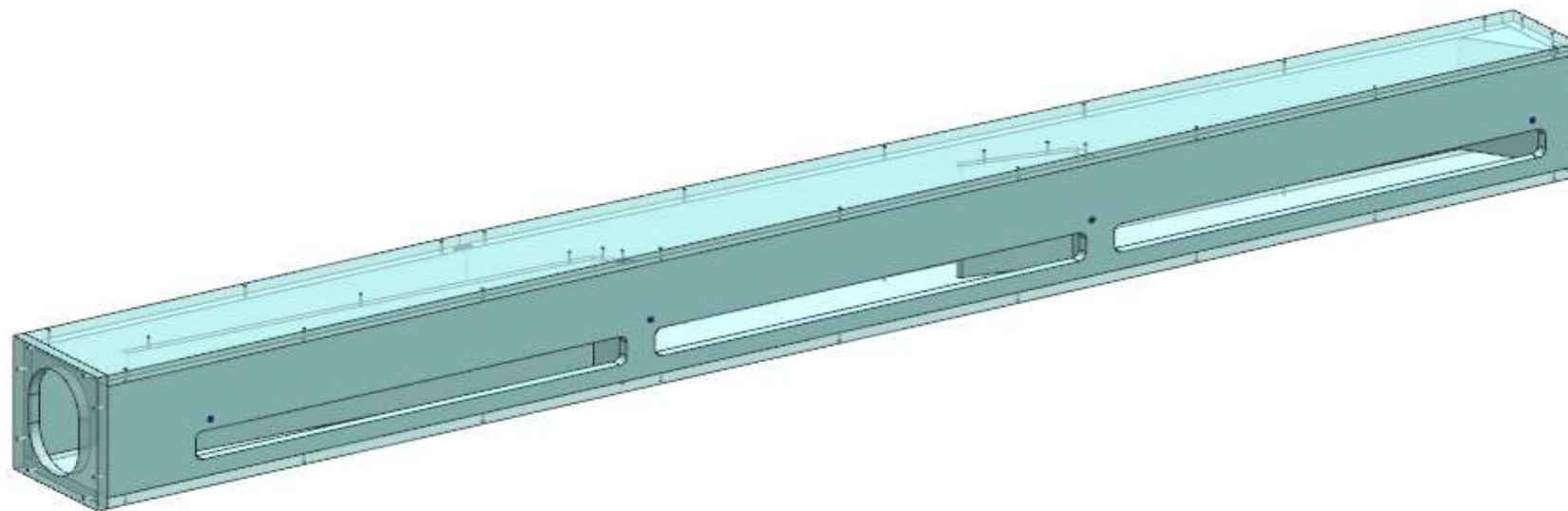

**FERRAMENTA:**

N° 11 - SPINE diam 8  
N° 8 - BUSSOLA ZAMA 6MA  
N° 4 - VITI 6MA

# AZ26M

REV. GR 9

LOCALE	CODICE	DESCRIZIONE COMPONENTE	FINITURA	Q.TA	OPERATORE
SALONE	AZ26M-SH01	STRUTTURA MONTANTE SX	OKOUME' GREZZO	1	Damiano

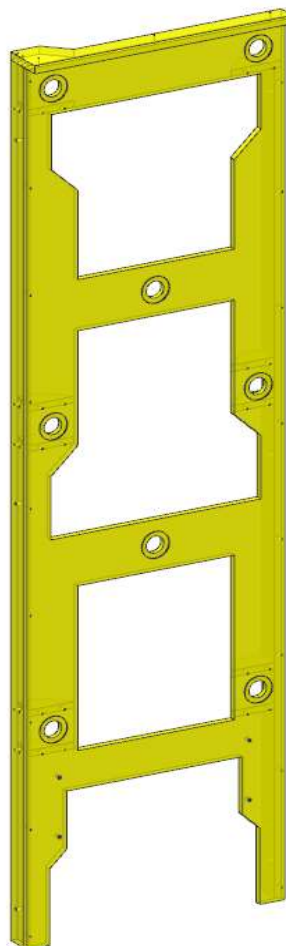

**FERRAMENTA:**

- N° 8 - FITLOCK MASCHIO
- N° 8 - FITLOCK FEMMINA
- N° 4 - BUSSOLA ZAMA 6MA
- N° 6 - VITI 6MA

# AZ26M

REV. GR 9

LOCALE	CODICE	DESCRIZIONE COMPONENTE	FINITURA	Q.TA	OPERATORE
SALONE	AZ26M-MF_SI01	STRUTTURA MURATA SX POPPA			Damiano

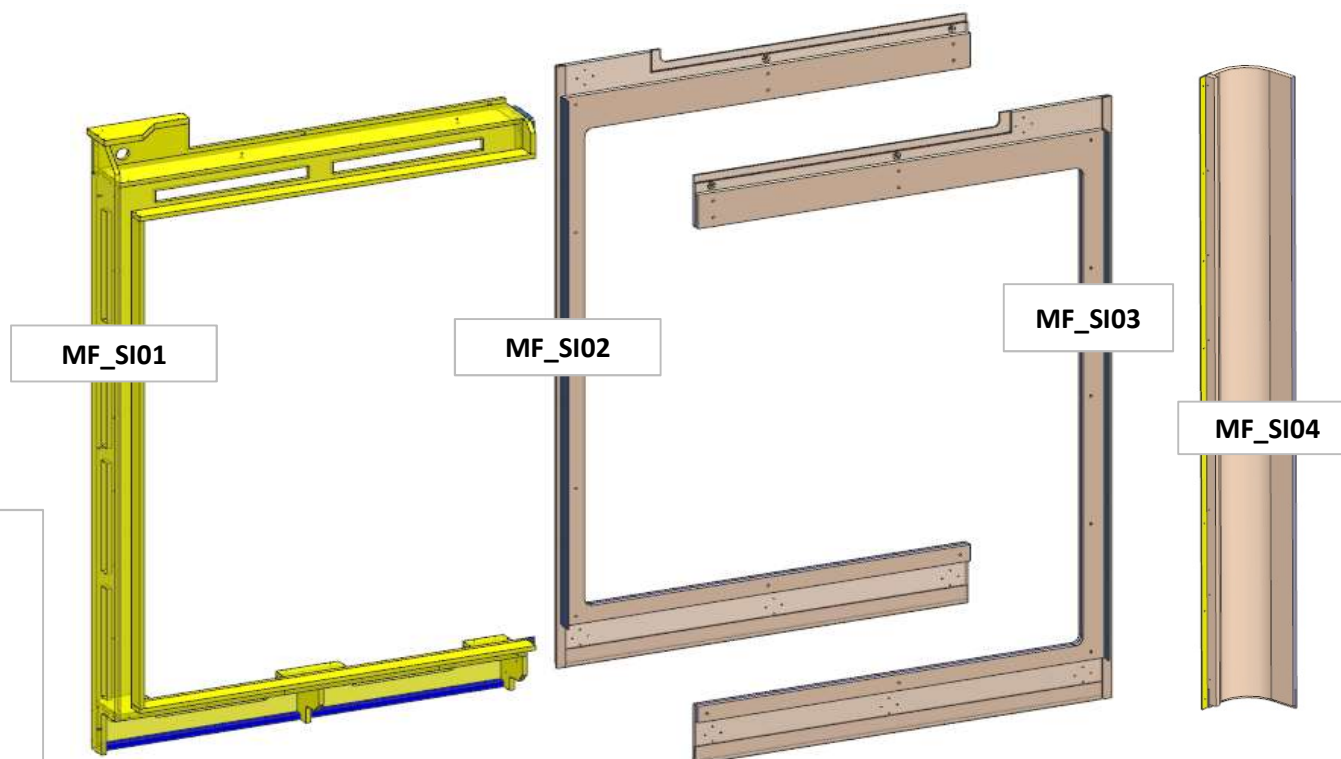

## FERRAMENTA:

- N° 11 - FITLOCK MASCHIO
- N° 11 - FITLOCK FEMMINA
- N° 4 - FAST MOUNT MASCHIO
- N° 4 - FAST MOUNT FEMMINA
- N° 30 - SPINA diam 8
- N° 5 - BUSSOLA ZAMA 6MA
- N° 9 - VITI 6MA

# AZ26M

MOD GR7

REV. GR 9

LOCALE	CODICE	DESCRIZIONE COMPONENTE	FINITURA	Q.TA	OPERATORE
SALONE	AZ26M-SI01	STRUTTURA MURATA SX POPPA	OKOUME' GREZZO	3	Damiano

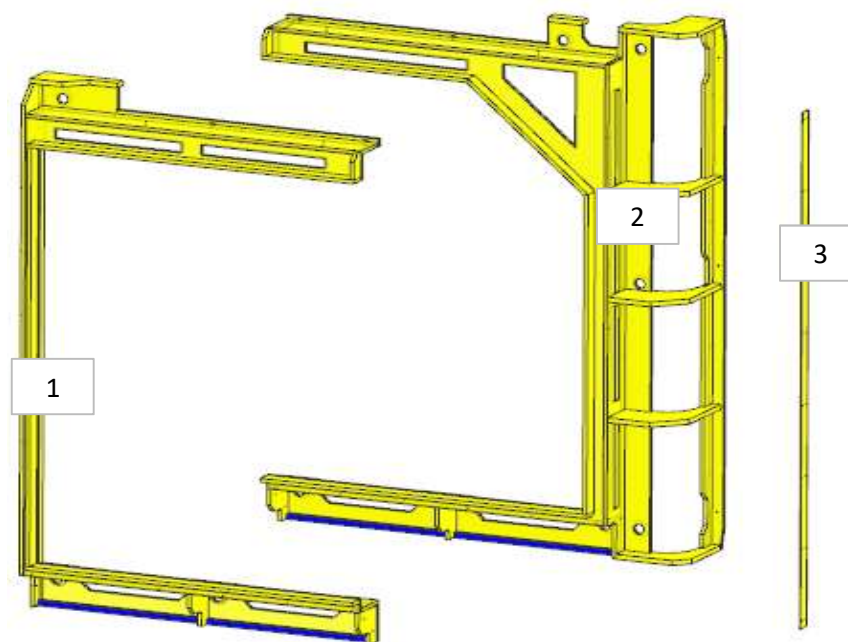

ELEMENTO DA MONTARE  
con:  
**X01\_SI01**  
e spedire con un unico  
imballo

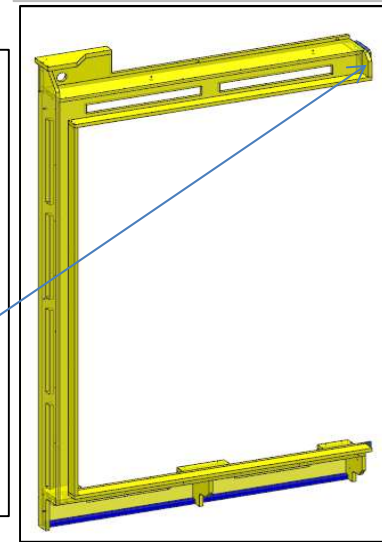

- FERRAMENTA:**
- N° 11 - FITLOCK MASCHIO
  - N° 11 - FITLOCK FEMMINA
  - N° 4 - FAST MOUNT MASCHIO
  - N° 4 - FAST MOUNT FEMMINA
  - N° 30 - SPINA diam 8
  - N° 5 - BUSSOLA ZAMA 6MA
  - N° 9 - VITI 6MA

L01\_SI01

X01\_SI01

# AZ26M

REV. GR 9

LOCALE	CODICE	DESCRIZIONE COMPONENTE	FINITURA	Q.TA	OPERATORE
SALONE	AZ26M-X01_SI01	STRUTTURA MURATA SX POPPA	LAMINATO NERO	5	Damiano

1

2

3

4

5

ELEMENTO DA MONTARE con:  
SI01  
L01\_SI01  
e spedire con un unico imballo

SI01

L01\_SI01

consonni&c

# AZ26M

MOD GR7

REV. GR 9

LOCALE	CODICE	DESCRIZIONE COMPONENTE	FINITURA	Q.TA	OPERATORE
SALONE	AZ26M-SI01	STRUTTURA MURATA SX POPPA	OKOUME' GREZZO	3	Damiano

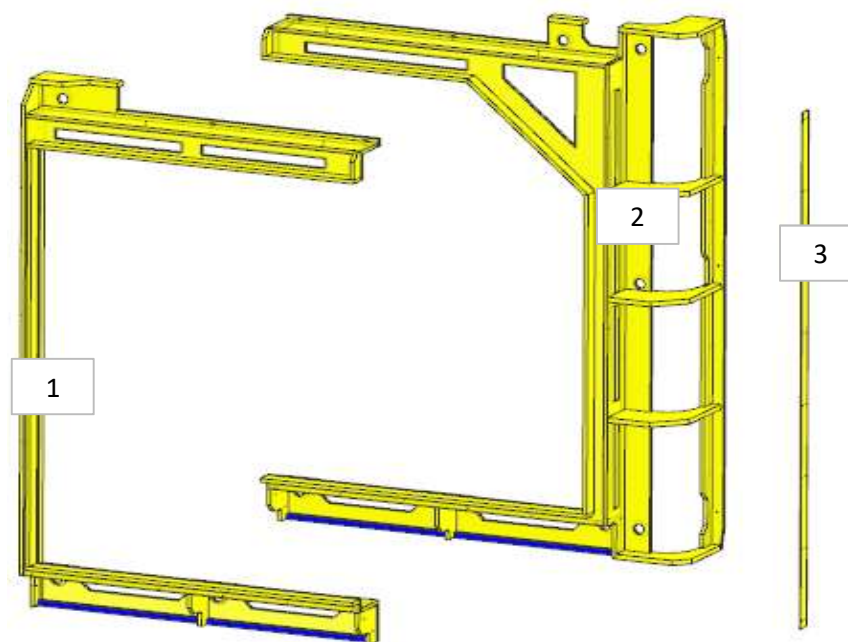

**ELEMENTO DA MONTARE**  
con:  
**X01\_SI01**  
e spedire con un unico  
imballo

- FERRAMENTA:**
- N° 11 - FITLOCK MASCHIO
  - N° 11 - FITLOCK FEMMINA
  - N° 4 - FAST MOUNT MASCHIO
  - N° 4 - FAST MOUNT FEMMINA
  - N° 30 - SPINA diam 8
  - N° 5 - BUSSOLA ZAMA 6MA
  - N° 9 - VITI 6MA

L01\_SI01

X01\_SI01

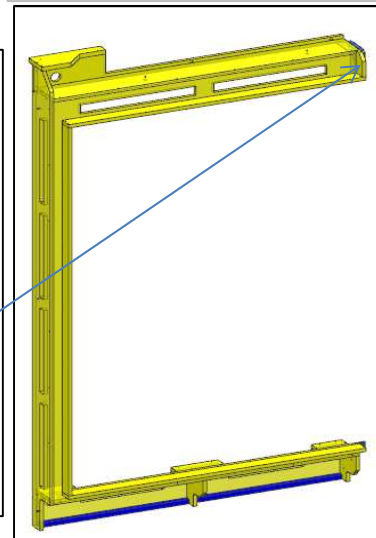
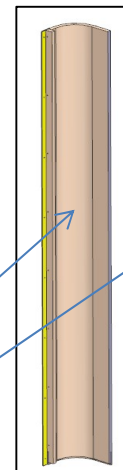

# AZ26M

REV. 01-2023

REV. GR 9

LOCALE	CODICE	DESCRIZIONE COMPONENTE	FINITURA	Q.TA	OPERATORE
SALONE	AZ26M-SL01	PLENUM MURATA SX POPPA	GREZZO VERNICIATO ANTI ROMBO	1	Damiano

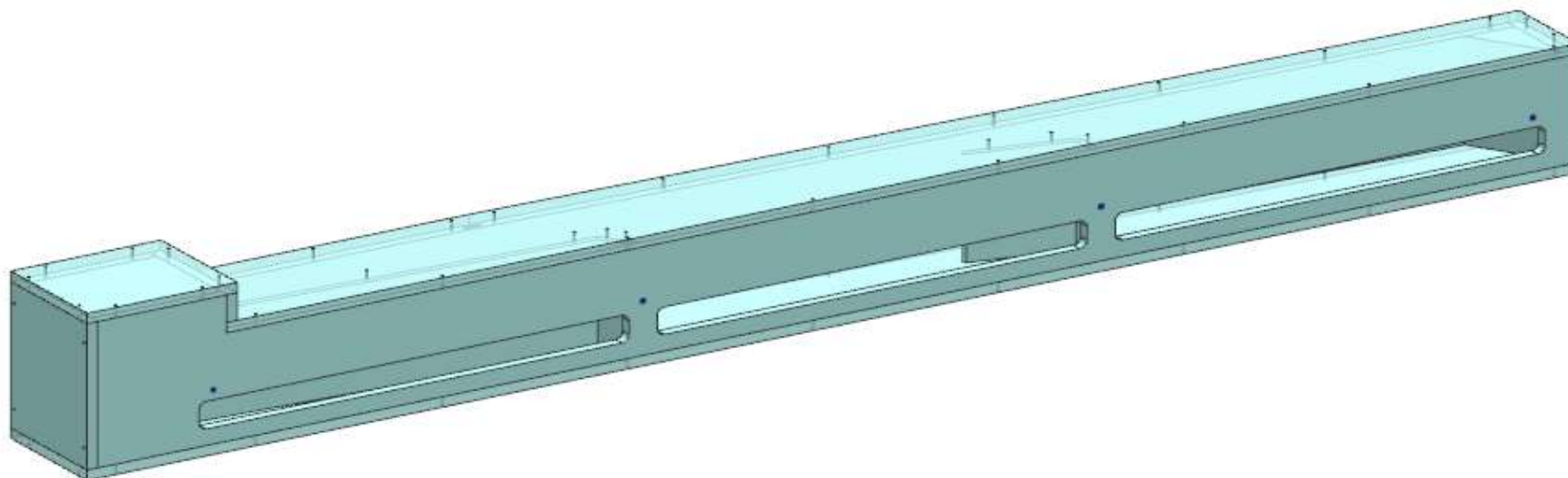

**FERRAMENTA:**

- N° 8 - SPINE diam 8
- N° 8 - BUSSOLA ZAMA 6MA
- N° 4 - VITI 6MA

# AZ26M

MOD DA GR4

REV. GR 9

LOCALE	CODICE	DESCRIZIONE COMPONENTE	FINITURA	Q.TA	OPERATORE
SALONE	AZ26M-SM01	MOBILE COLONNA SX POPPA	LAMINATO NADIR	7	Damiano

**MOD AZ 161**  
modificato mobile per  
aumentare lo storage

## FERRAMENTA:

- N° 3 - CERNIERA PIANA BLUMOTION 95°
- N° 3 - BASETTA H3 BLUM
- N° 12 - ANKOR BORGHI
- N° 12 - VITI 4 MA x 8 per Ankor borghi
- N° 2 - GOMMINO PARACOLPO
- N° 1 - FLUSH LOCK°
- N° 4 - FITLOCK MASCHIO
- N° 4 - FITLOCK FEMMINA
- N° 19 - BUSSOLA ZAMA 6MA
- N° 16 - VITI 6MA
- N° 8 - SPINA diam 8
- N° 4 - REGGIRIPIANO 1 PERNO 1 FORO
- N° 2 - SOUTHCO

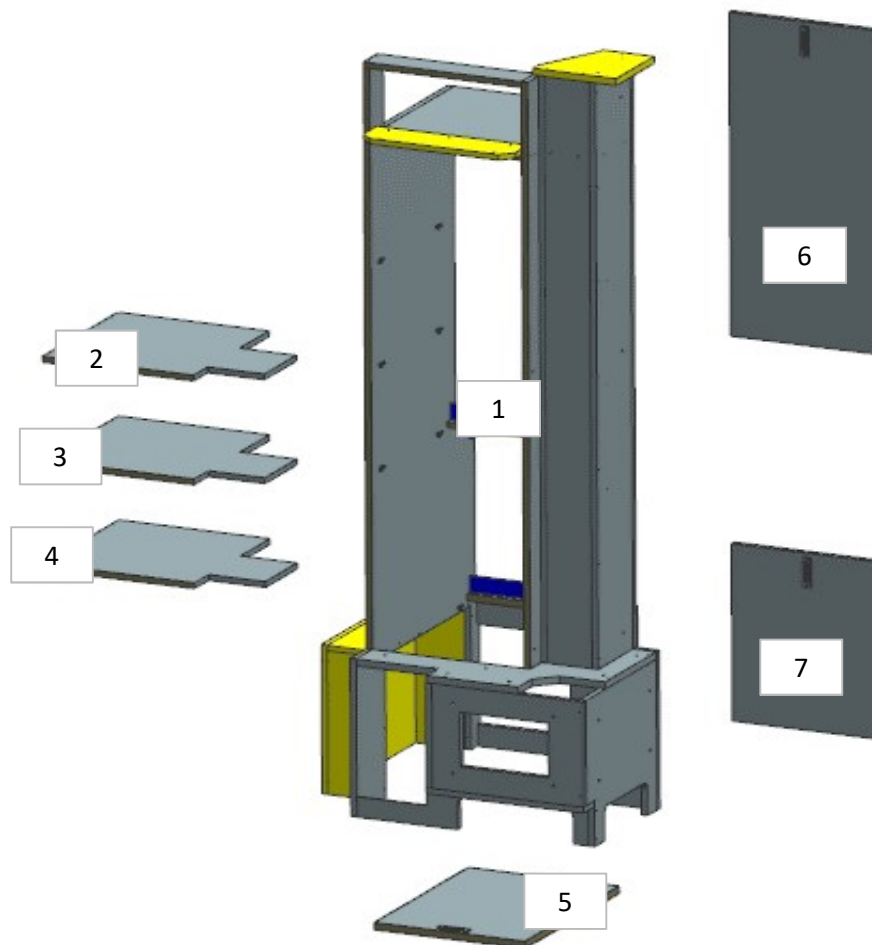

# AZ26M

REV. 01-2023

REV. GR 9

LOCALE	CODICE	DESCRIZIONE COMPONENTE	FINITURA	Q.TA	OPERATORE
SALONE	AZ26M-SP01	STRUTTURA INGRESSO DX POPPA	OKOUME' GREZZO\ LAMINATO NADIR	2	Damiano

2 - L 425 x H 511 x 200

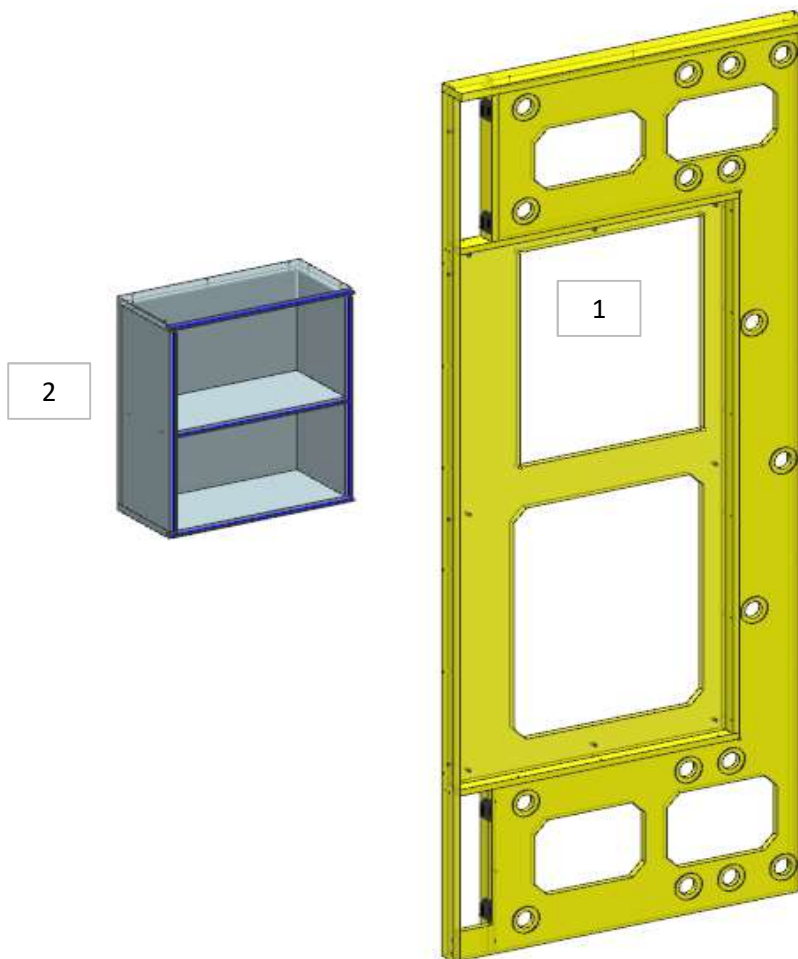

## FERRAMENTA:

- N° 3 - CERNIERA INVISIBILE REGOLABILE
- N° 4 - CALAMITA AD INCASSO diam 15
- N° 17 - FITLOCK MASCHIO
- N° 17 - FITLOCK FEMMINA
- N° 14 - SPINA diam 8
- N° 4 - SOUTCHO
- N° 12 - BUSSOLA ZAMA 6MA
- N° 8 - VITI 6MA

# AZ26M

MOD DA GR4

REV. GR 9

LOCALE	CODICE	DESCRIZIONE COMPONENTE	FINITURA	Q.TA	OPERATORE
SALONE	AZ26M-SQ01	MOBILE IN NICCHIA DX POPPA	OKOUME' GREZZO / LAMINATO NADIR	3	Damiano

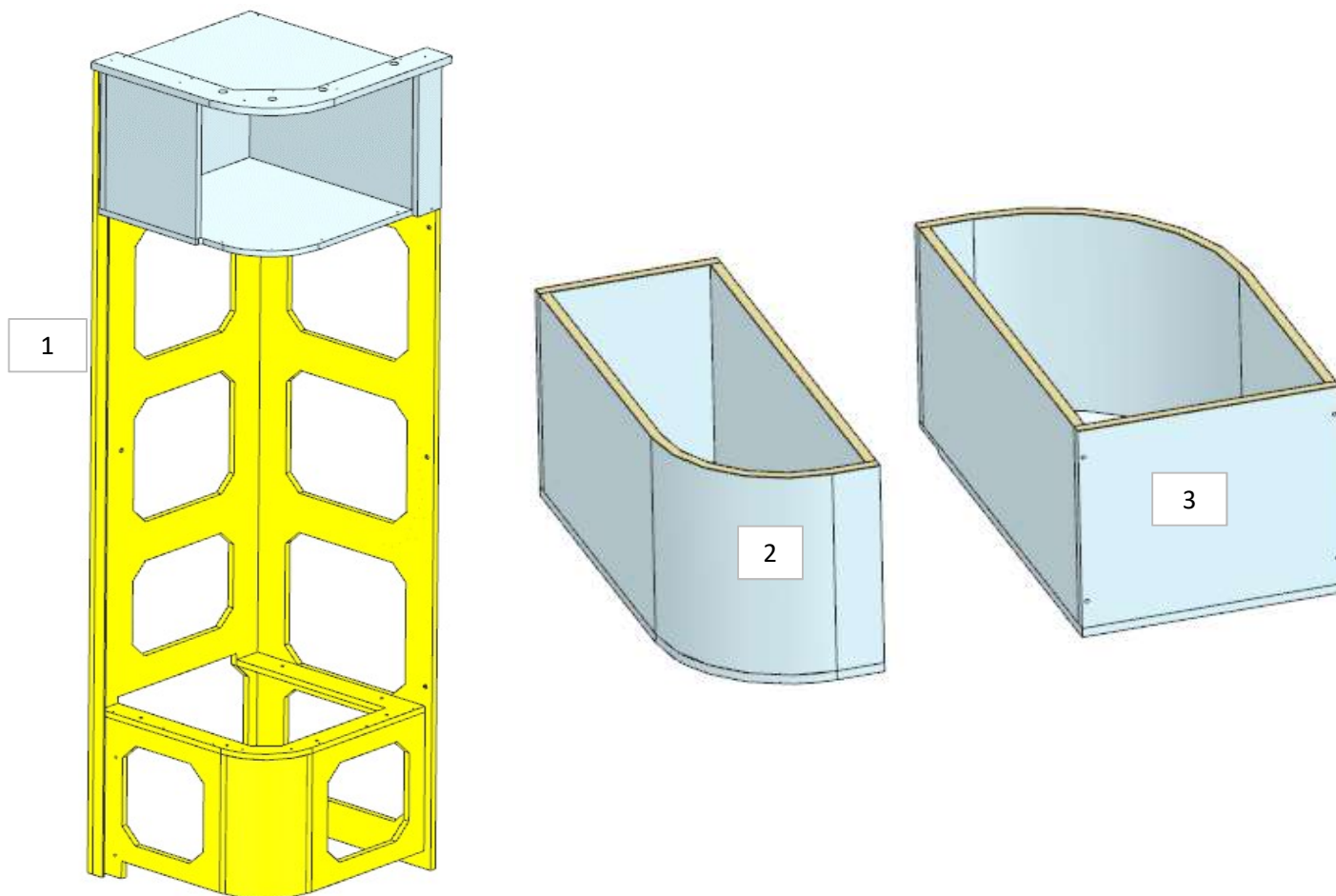

**FERRAMENTA:**

- N° 9 - SPINA diam 8
- N° 2 - SOUTCHO
- N° 12 - BUSSOLA ZAMA 6MA
- N° 21 - VITI 6MA
- N° 1 - ALZAPAIOLO

# AZ26M

MOD DA GR10

REV. GR 10

LOCALE	CODICE	DESCRIZIONE COMPONENTE	FINITURA	Q.TA	OPERATORE
SALONE	AZ26M-SS01	CIELINO DI POPPA	CARTA MELAMINICA NERA	8	Dante

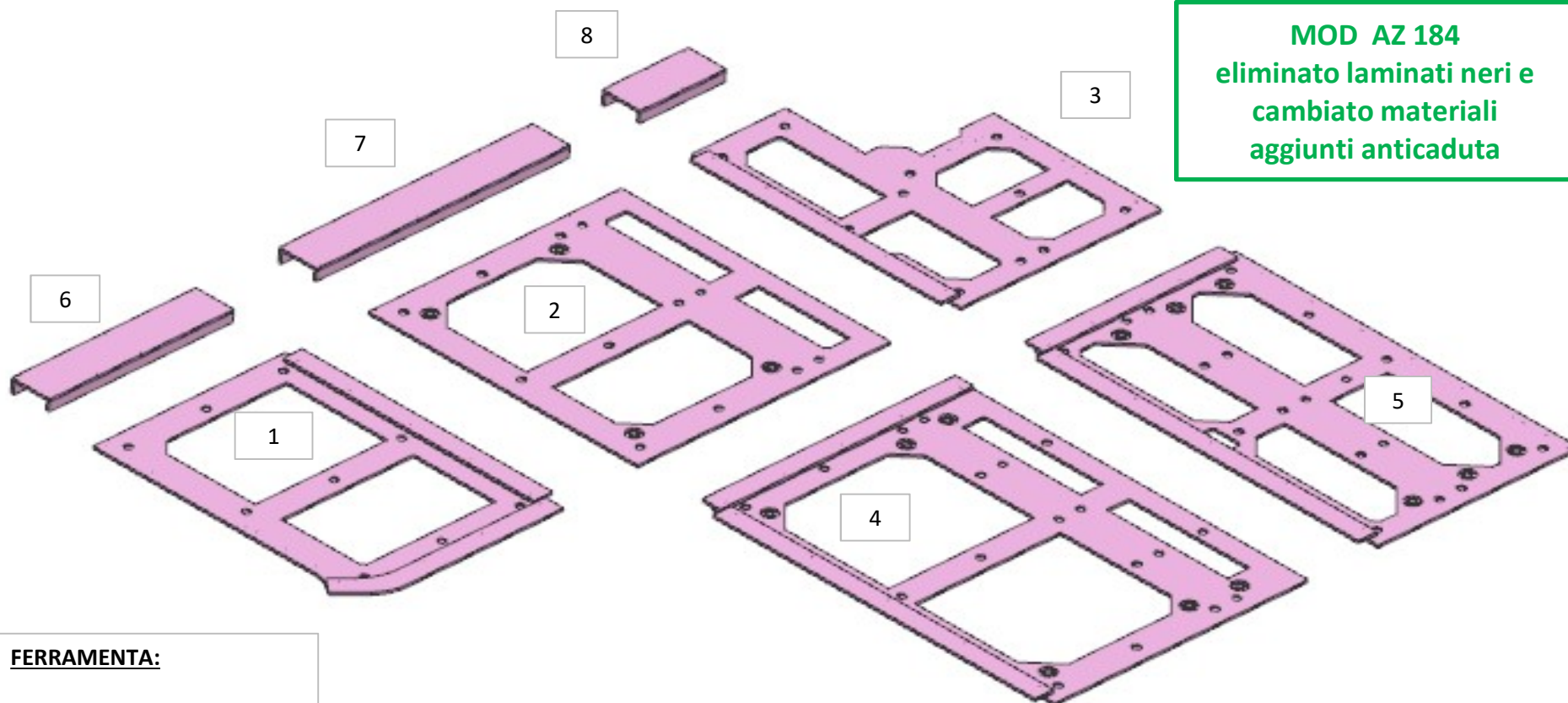

**MOD AZ 184**  
eliminato laminati neri e  
cambiato materiali  
aggiunti anticaduta

**FERRAMENTA:**

N° 43 - FITLOCK MASCHIO  
N° 43 - FITLOCK FEMMINA

# AZ26M

MOD DA GR10

REV. GR 10

LOCALE	CODICE	DESCRIZIONE COMPONENTE	FINITURA	Q.TA	OPERATORE
SALONE	AZ26M-ST01	CIELINO CENTRALE	CARTA MELAMINICA NERA	5	Dante

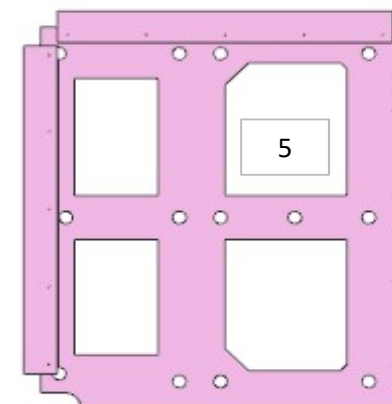
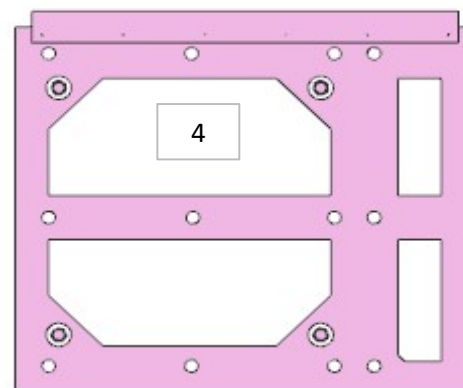
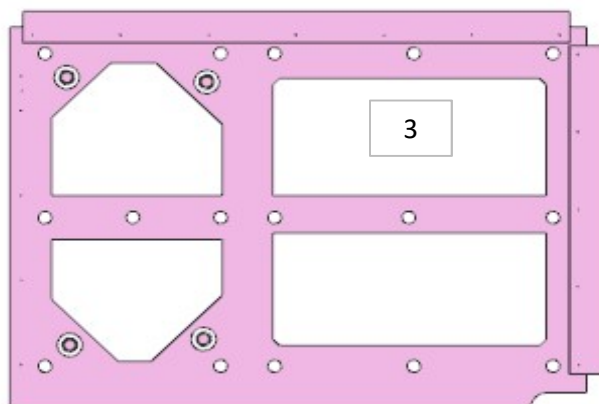
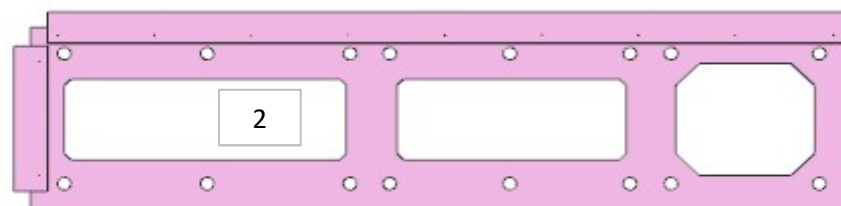
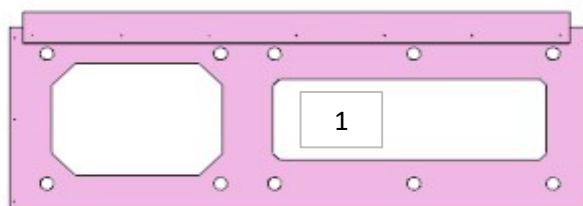

**FERRAMENTA:**

N° 49 - FITLOCK MASCHIO  
N° 49 - FITLOCK FEMMINA

**MOD AZ 184**  
eliminato laminati neri e  
cambiato materiali  
aggiunti anticaduta

# AZ26M

MOD DA GR10

REV. GR 10

LOCALE	CODICE	DESCRIZIONE COMPONENTE	FINITURA	Q.TA	OPERATORE
SALONE	AZ26M-SU01	CIELINO PRUA	CARTA MELAMINICA NERA	5	Dante

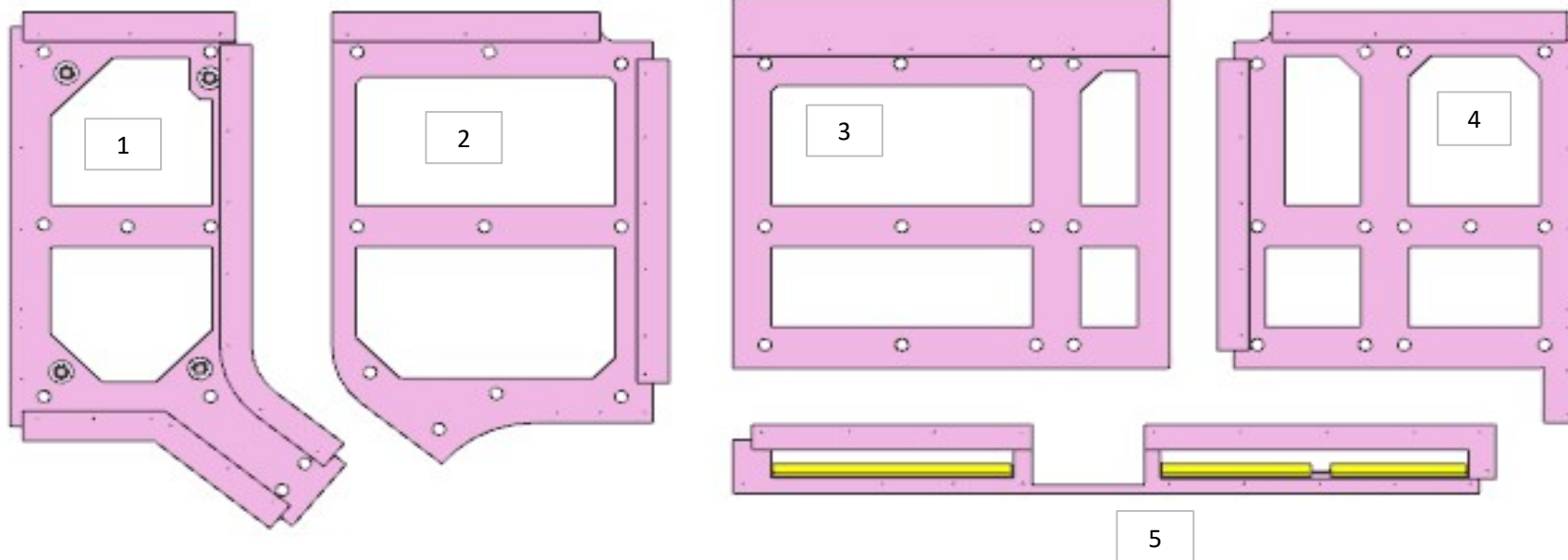

**FERRAMENTA:**

N° 26 - FITLOCK MASCHIO  
N° 26 - FITLOCK FEMMINA

**MOD AZ 184**  
eliminato laminati neri e  
cambiato materiali  
aggiunti anticaduta

# AZ26M

REV. GR 9

LOCALE	CODICE	DESCRIZIONE COMPONENTE	FINITURA	Q.TA	OPERATORE
SALONE	AZ26M-SV01	STRUTT. SPESSORAMENTO RIV. PRUA	OKOUME' GREZZO	2	Dante

**FERRAMENTA:**

N° 43 - FITLOCK MASCHIO  
N° 43 - FITLOCK FEMMINA

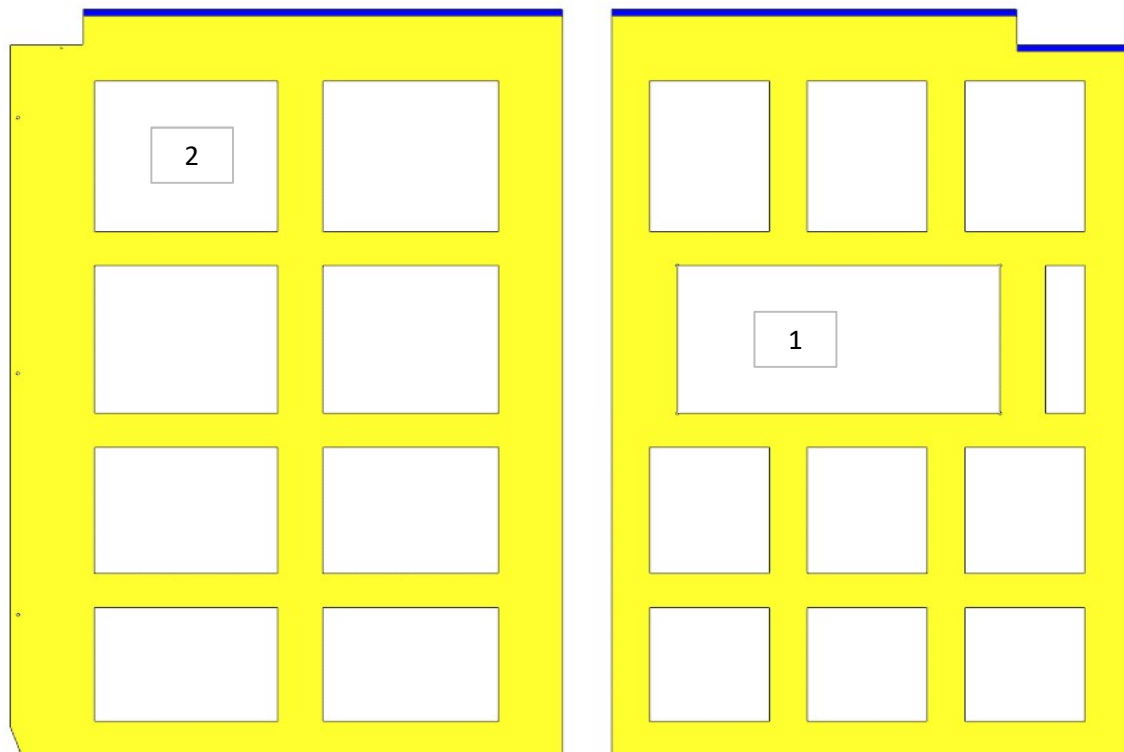

**FERRAMENTA:**

N° 3 - BUSSOLA ZAMA 6MA  
ML 2,2 - PIATTINE IN ACCIAIO PREFORATO sp 2mm

# AZ26M

REV. GR 9

LOCALE	CODICE	DESCRIZIONE COMPONENTE	FINITURA	Q.TA	OPERATORE
SALONE	AZ26M-A01_SV01	STRUTT. SPESSORAMENTO RIV. PRUA	ACCIAIO	1	Damiano

1 - L.2192 x H 60 x sp 2



# AZ26M

MOD DA GR10

REV. GR 10

LOCALE	CODICE	DESCRIZIONE COMPONENTE	FINITURA	Q.TA	OPERATORE
SALONE	AZ26M-MG_SY01	CIELINO ZONA TV A DISCESA			Damiano

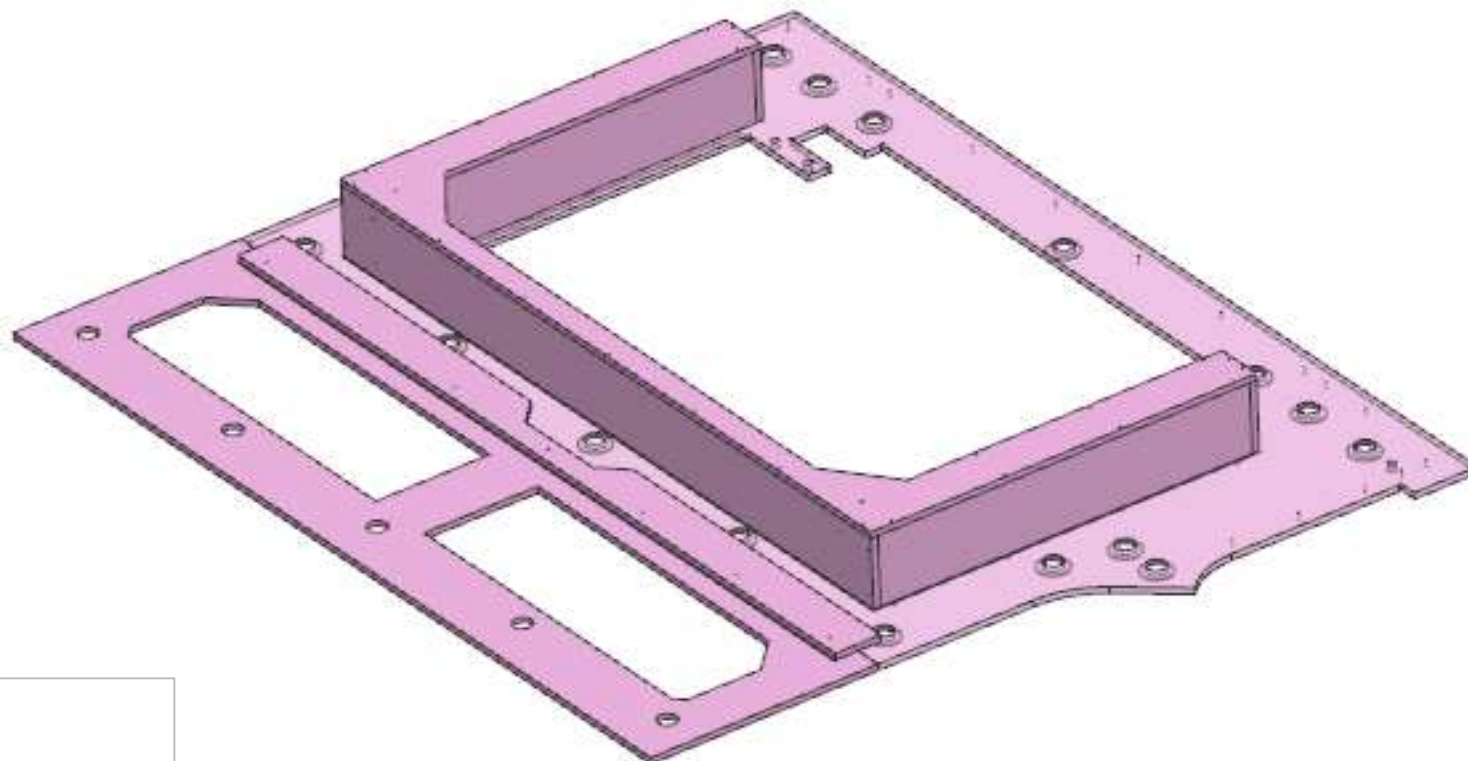

**FERRAMENTA:**

- N° 20 - FITLOCK MASCHIO
- N° 20 - FITLOCK FEMMINA
- N° 4 - FAST MOUNT MASCHIO
- N° 4 - FAST MOUNT FEMMINA

# AZ26M

MOD DA GR10

REV. GR 10

LOCALE	CODICE	DESCRIZIONE COMPONENTE	FINITURA	Q.TA	OPERATORE
SALONE	AZ26M-SY01	CIELINO ZONA TV A DISCESA	CARTA MELAMINICA NERA	3	Dante

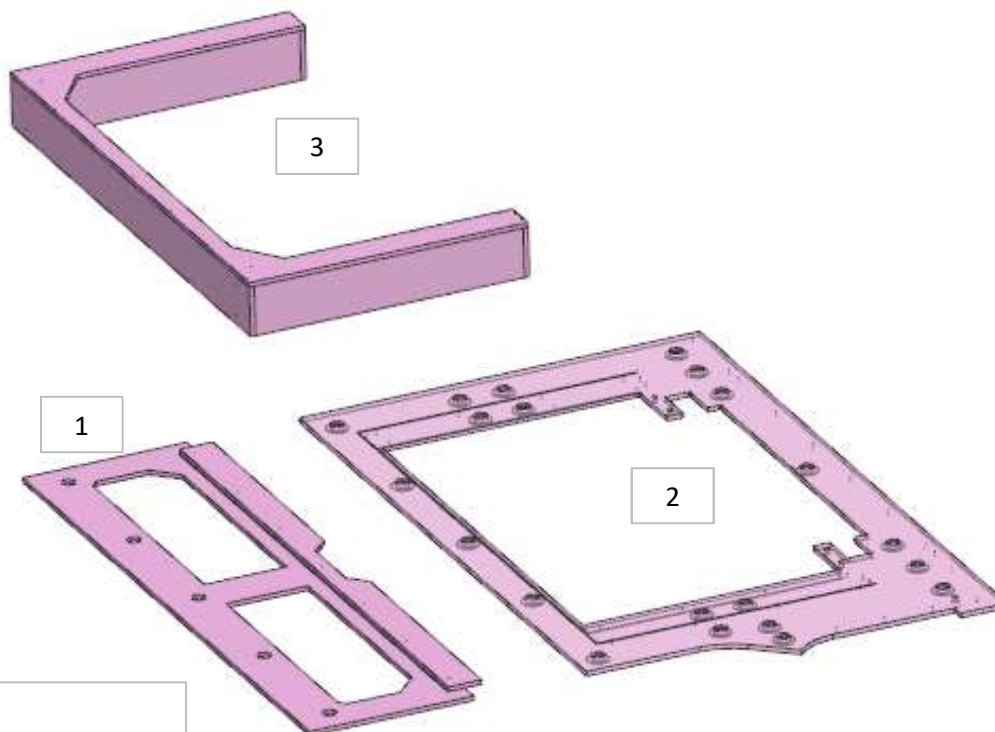

**MOD AZ 184**  
eliminato laminati neri e  
cambiato materiali

**ELEMENTO DA MONTARE INSIEME:**  
**MG\_SY01**  
e spedire con un unico imballo

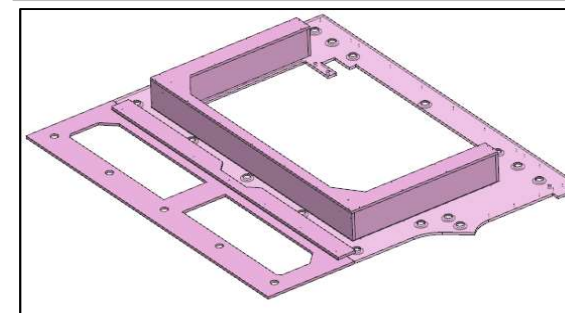

**FERRAMENTA:**  
N° 20 - FITLOCK MASCHIO  
N° 20 - FITLOCK FEMMINA  
N° 4 - FAST MOUNT MASCHIO  
N° 4 - FAST MOUNT FEMMINA