

# AZ53F

DA MAT. 221 REV. 26-06-2024

LOCALE	CODICE	DESCRIZIONE COMPONENTE	FINITURA	Q.TA	OPERATORE
SALONE	AZ53F-MF_SE01	MOBILE QUADRO ELETTRICO			Damiano

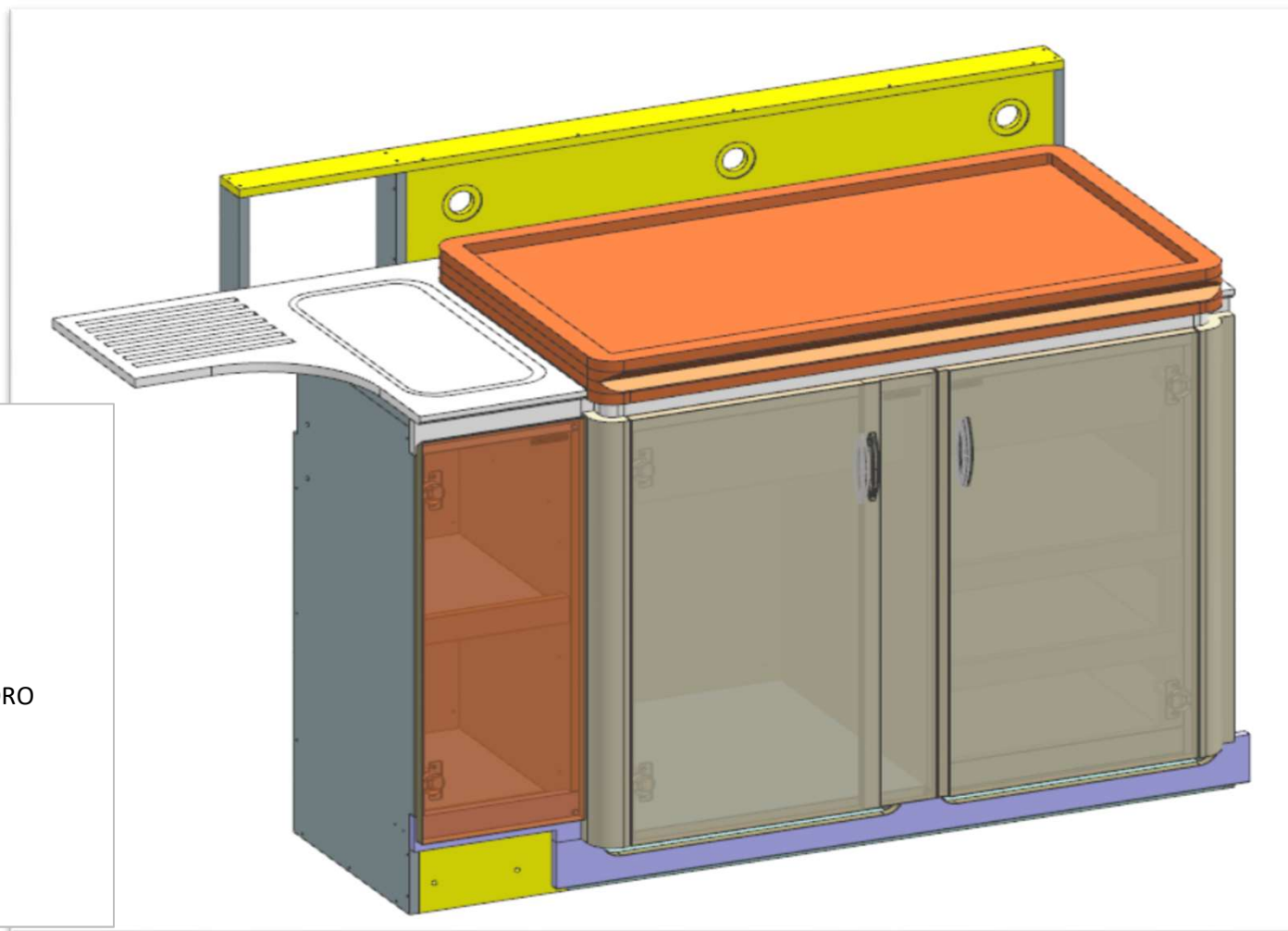

## **FERRAMENTA:**

- N° 2 - CERNIERE CON COLLO PIENO
- N° 4 - Basetta H0
- N° 4 - ANKOR BORGHI
- N° 4 - GOMMINO PARACOLPO
- N° 2 - CERNIERE PIANE
- N° 2 - Basette H6
- N° 4 - REGGIRIPIANO 1 PERNO 1 FORO
- N° 4 - SOUTHCO
- N° 4 - BUSSOLA ZAMA 6MA
- N° 4 - VITE 6MA
- N° 4 - FITLOCK MASCHIO
- N° 4 - FITLOCK FEMMINA
- N° 2 - PISTONI 80 N

# AZ53F

DA MAT. 221 REV. 26-06-2024

LOCALE	CODICE	DESCRIZIONE COMPONENTE	FINITURA	Q.TA	OPERATORE
SALONE	AZ53F-SE01	MOBILE QUADRO ELETTRICO	LAMINATO NADIR\ VERNICIATO NERO	6	Damiano

**1**

**2**

**3**

**4**

**5**

**6**

controllare sempre i bordi

newton verticali  
spalla centrale

**MODIFICATO  
STRUTTURA INTERNA  
E RIPIANI**

**ELEMENTO DA MONTARE con:**  
**R01\_SE01**  
**L01\_SE01**  
**L02\_SE01**  
**X01\_SE01**  
 e spedire con un unico imballo

**VERNICIARE ANTIMUFFA**

**FERRAMENTA:**  
 N° 2 - CERNIERE CON COLLO PIENO  
 N° 4 - BASETTE H0  
 N° 4 - ANKOR BORGHI  
 N° 4 - GOMMINO PARACOLPO  
 N° 2 - CERNIERE PIANE  
 N° 2 - BASETTE H6  
 N° 4 - REGGIRIPIANO 1 PERNO 1 FORO  
 N° 4 - SOUTHCO  
 N° 4 - BUSSOLA ZAMA 6MA  
 N° 4 - VITE 6MA

**L01\_SE01**

**L02\_SE01**

**R01\_SE01**

**X01\_SE01**

# AZ53F

DA MAT. 221 REV. 26-06-2024

LOCALE	CODICE	DESCRIZIONE COMPONENTE	FINITURA	Q.TA	OPERATORE
SALONE	AZ53F-R01_SE01	MOBILE QUADRO ELETTRICO	LASTRA CHIARA	4	Damiano

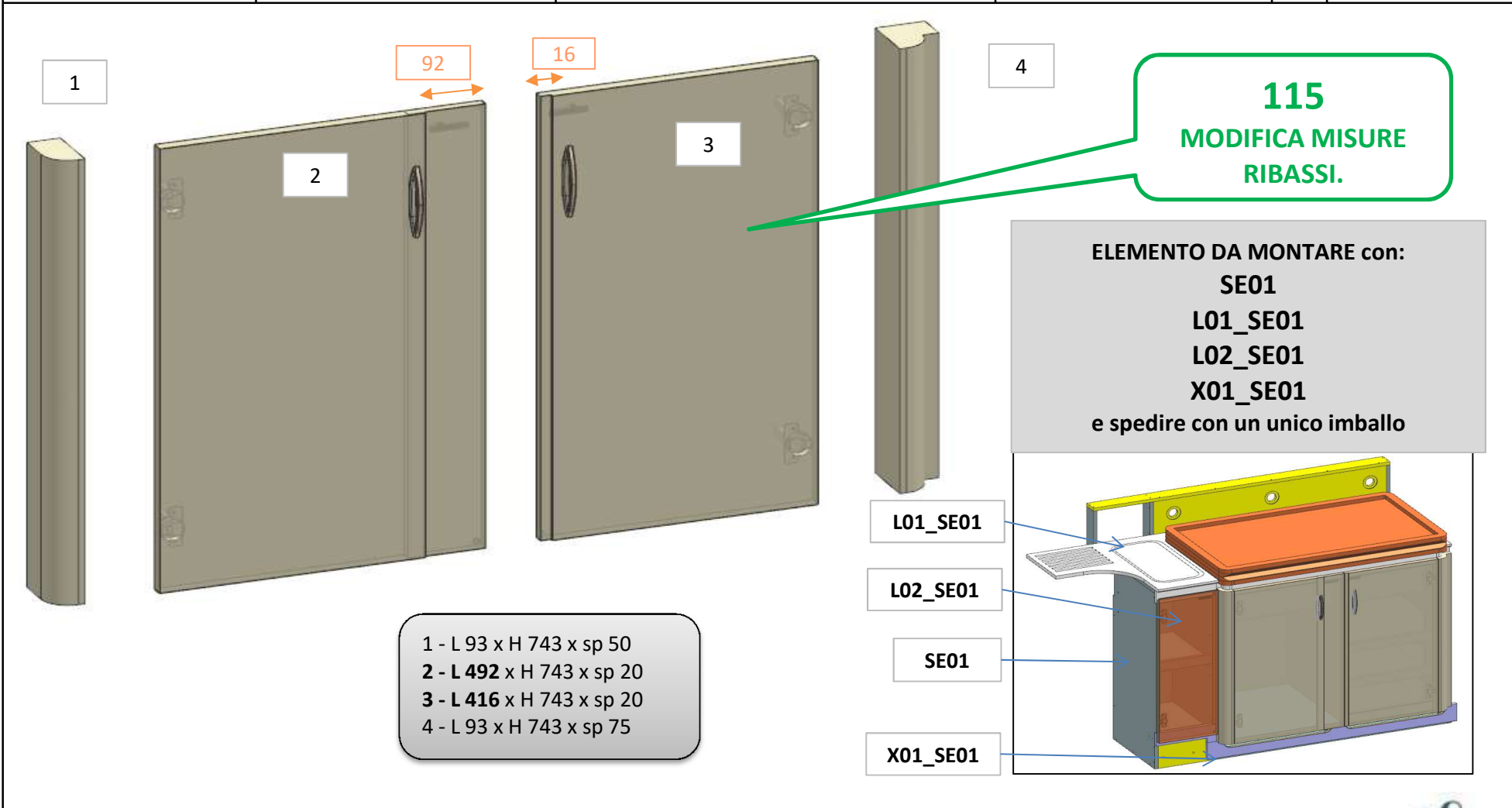

# AZ53F

DA MAT. 221 REV. 26-06-2024

LOCALE	CODICE	DESCRIZIONE COMPONENTE	FINITURA	Q.TA	OPERATORE
SALONE	AZ53F-L01_SE01	MOBILE QUADRO ELETTRICO	LACCATO BIANCO GOFFRATO	8	Damiano

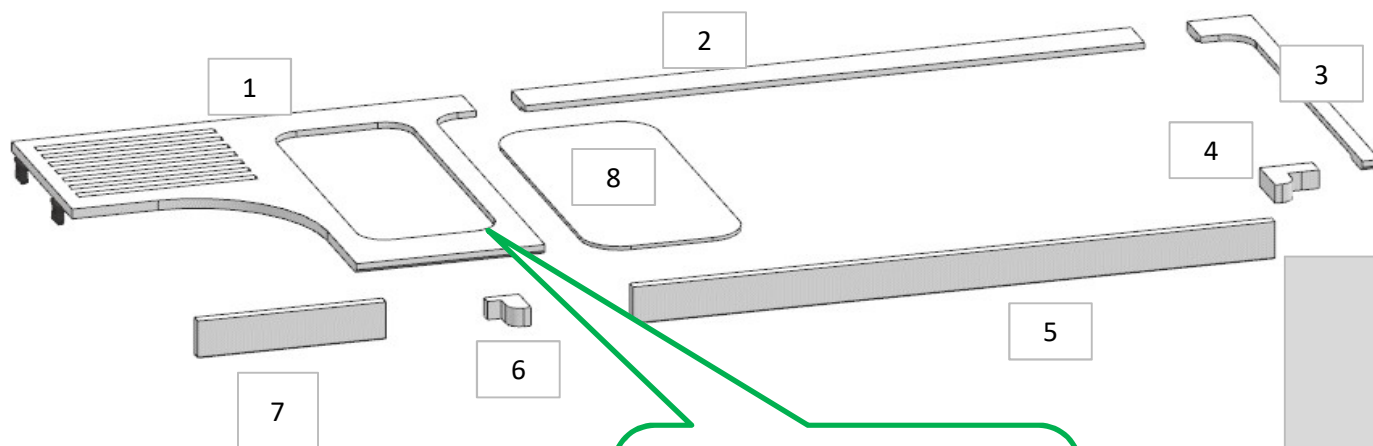

1-2-3-8 non fare niente spedire come sono

ELEMENTO DA MONTARE con:

R01\_SE01

SE01

L02\_SE01

X01\_SE01

e spedire con un unico imballo

**113**  
AUMENTO SPESSORE  
ANTIROLLIO ADESSO DI  
10 mm

- 1 - L.641 x H 608 x sp 16
- 2 - L.882 x H 64 x sp 16
- 3 - L.608 x H 91 x sp 16
- 4 - L.75 x H 72 x sp 30
- 5 - L.913 x H 60 x sp 16
- 6 - L.50 x H 56 x sp 30
- 7 - L.268 x H 60 x sp 16
- 8 - L.487 x H 226 x sp 6

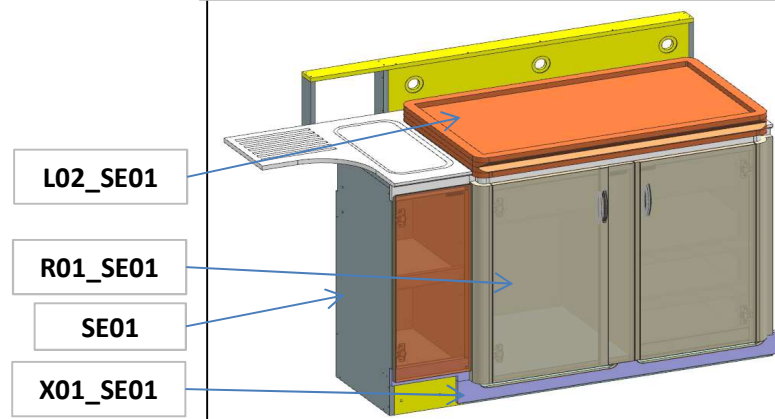

# AZ53F

DA MAT. 221 REV. 26-06-2024

LOCALE	CODICE	DESCRIZIONE COMPONENTE	FINITURA	Q.TA	OPERATORE
SALONE	AZ53F-L02_SE01	MOBILE QUADRO ELETTRICO	LACCATO BRONZO	3	Damiano

**135**

FINIRE BENE ANCHE PARTE DIETRO

**112**

AUMENTO ANTIROLLIO TOP

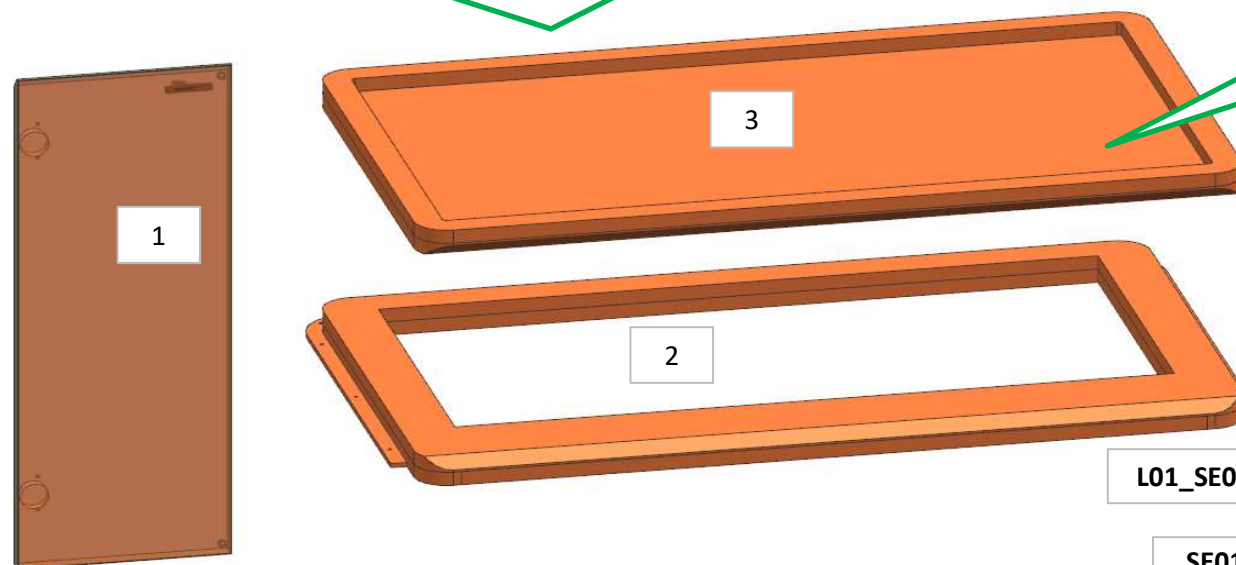

ELEMENTO DA MONTARE con:

R01\_SE01

L01\_SE01

SE01

X01\_SE01

e spedire con un unico imballo

1 - L 262 x H 701 x sp 20  
2 - L 1053 x H 604 x sp 38  
3 - L 1013 x H 584 x sp 38

**MONTARE:**  
**2 PISTONI 80 N**

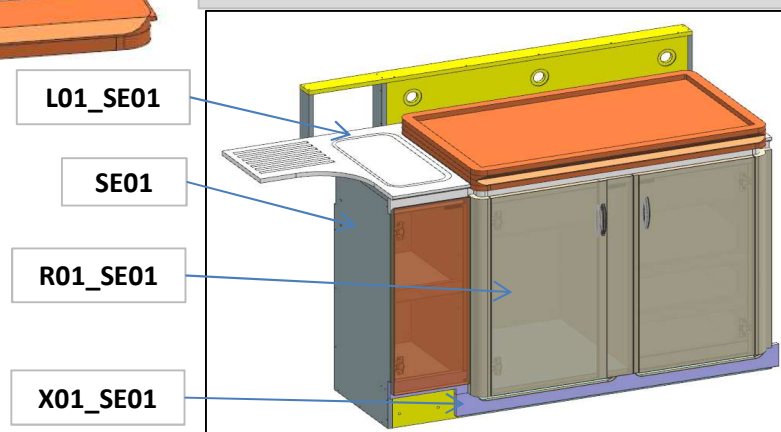

# AZ53F

REV. 19-06-2025

LOCALE	CODICE	DESCRIZIONE COMPONENTE	FINITURA	Q.TA	OPERATORE
SALONE	AZ53F-P01_SE01	MOBILE QUADRO ELETTRICO - OPT INSERTO TOP	GRAFITE BROWN		Damiano

L.513 x H 943 x sp 12

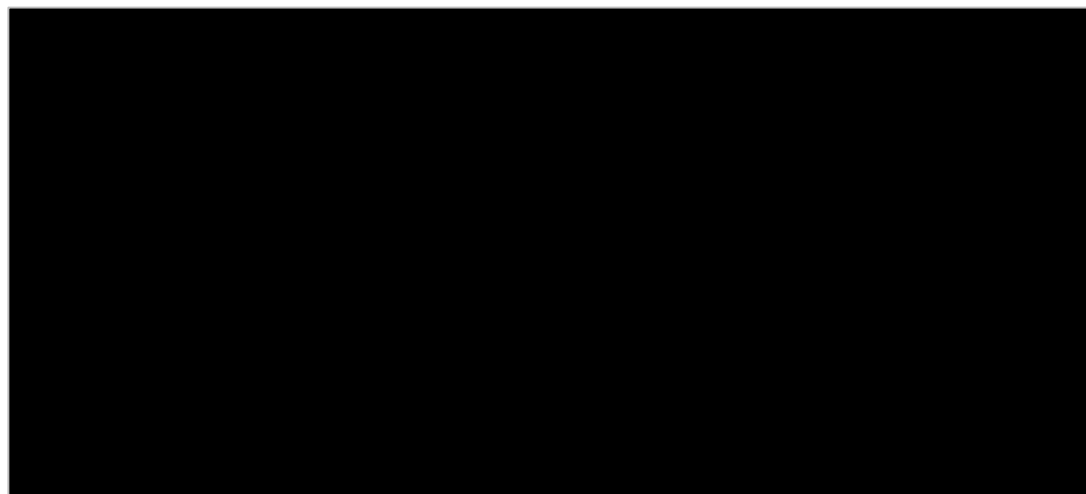

**+ 2 PISTONI LIVENZA  
244\200 new - OPT**

# AZ53F

DA MAT. 201 REV. 26-06-2024

LOCALE	CODICE	DESCRIZIONE COMPONENTE	FINITURA	Q.TA	OPERATORE
SALONE	AZ53F-X01_SE01	MOBILE QUADRO ELETTRICO	LAMINATO ACCIAIO	2	Damiano

1 - L.1112 x H.75 x sp 16  
2 - L.268 x H.62 x sp 16

**NON BORDARE**

2

via così non montare

1

ELEMENTO DA MONTARE con:  
R01\_SE01  
L01\_SE01  
L02\_SE01  
SE01  
e spedire con un unico imballo

**108**  
MODIFICATA ALTEZZA  
ZOCICOLO = h. 75

