

AZ68F

DA MAT. 201

REV. 05-2021

LOCALE	CODICE	DESCRIZIONE COMPONENTE	FINITURA	Q.TA	OPERATORE
PORTE	AZ68F-MF_P09	PORTA SCORREVOLE MD			Damiano

**RICORDARSI DI SPEDIRE
INSIEME ALLA PORTA
ANCHE IL BINARIO
KOBLENZ**

FERRAMENTA:

N° 1 - SISTEMA SCORREVOLE KOBLENZ
N° 1 - BINARIO ALLUMINIO FORATO E
ANODIZZATO
N° 1 - CATENACCIO HAFELE

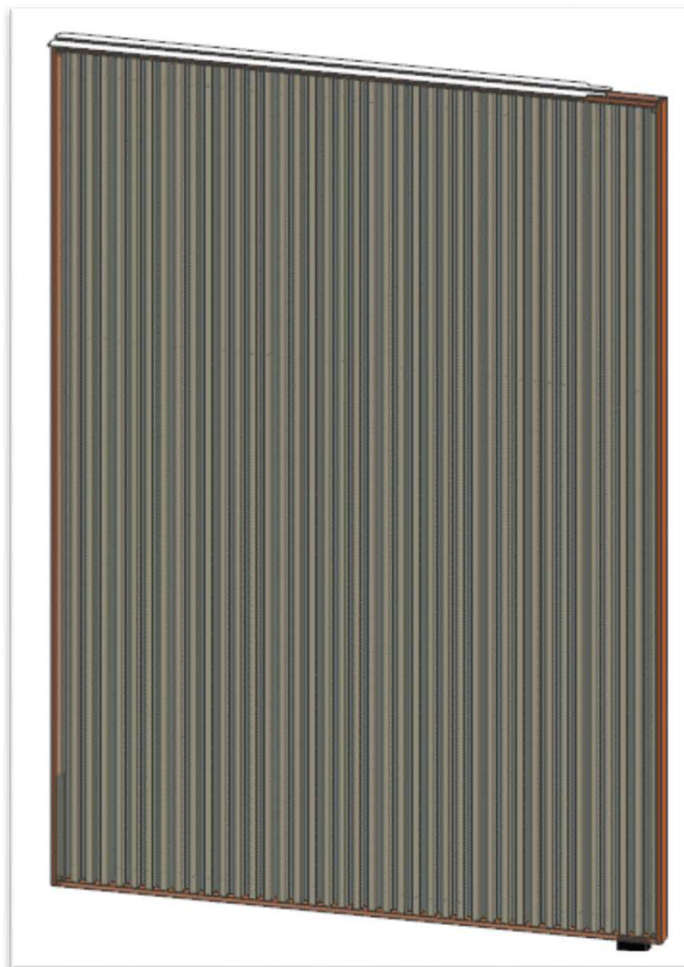

consonni&c

AZ68F

DA MAT. 201

REV. 05-2021

LOCALE	CODICE	DESCRIZIONE COMPONENTE	FINITURA	Q.TA	OPERATORE
PORTE	AZ68F-R01_P09	PORTA SCORREVOLE MD	LASTRA CHIARA	3	Damiano

1 - 3 - L. 40 x H 1940 x sp 15
2 - L 18 x H 1940 x sp 15

1

2

3

N° 78 LISTELLI

ELEMENTO DA
MONTARE con:

L01_P09

A01_P09

A02_P09

P01_P09

P02_P09

e spedire con un unico
imballo

L01_P09

A01_P09

A02_P09

P01_P09

P02_P09

FERRAMENTA:

N° 1 - SISTEMA SCORREVOLE
KOBLENZ

N° 1 - BINARIO ALLUMINIO FORATO E
ANODIZZATO

N° 1 - CATENACCIO HAFELE

AZ68F

DA MAT. 201

REV. 02-2022

LOCALE	CODICE	DESCRIZIONE COMPONENTE	FINITURA	Q.TA	OPERATORE
PORTE	AZ68F-L01_P09	PORTA SCORREVOLE MD	LACCATO BIANCO ARTICO	2	Damiano

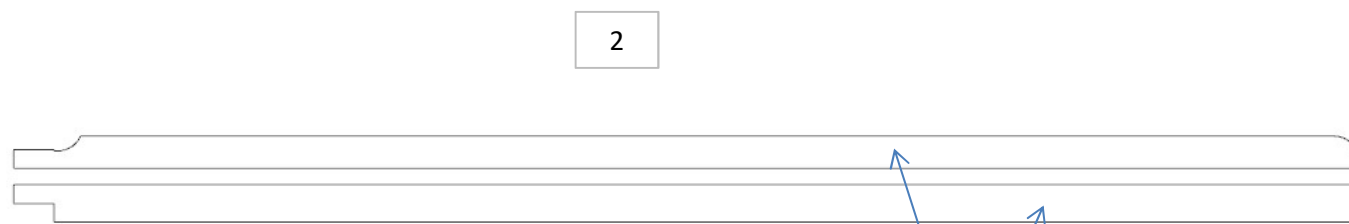

LATO BELLO

1 - L.1122 x H 35 x sp 2
2 - L 1122 x H 30 x sp 2

ELEMENTO DA MONTARE con:
R01_P09
A01_P09
A02_P09
P01_P09
P02_P09
e spedire con un unico imballo

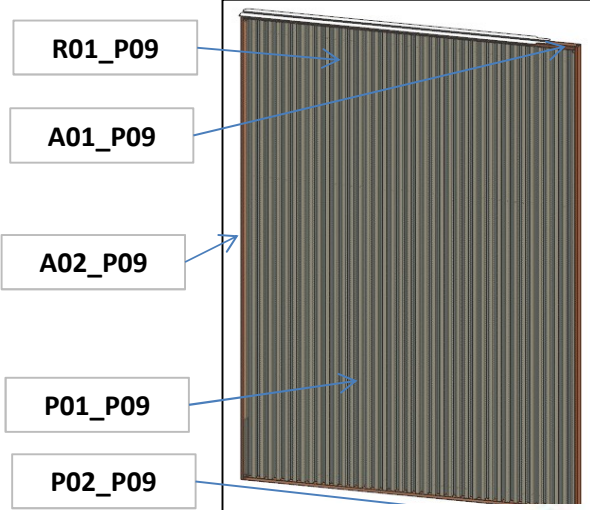

AZ68F

DA MAT. 201

REV. 05-2021

LOCALE	CODICE	DESCRIZIONE COMPONENTE	FINITURA	Q.TA	OPERATORE
PORTE	AZ68F-A01_P09	PORTA SCORREVOLE MD	ACCIAIO LACCATO BRONZO	2	Damiano

ELEMENTO DA MONTARE con:
L01_P09
R01_P09
A02_P09
P01_P09
P02_P09
 e spedire con un unico imballo

1 - 2 - L.1215 x H 40 x 13

consonni&c

AZ68F

DA MAT. 201

REV. 05-2021

LOCALE	CODICE	DESCRIZIONE COMPONENTE	FINITURA	Q.TA	OPERATORE
PORTE	AZ68F-A02_P09	PORTA SCORREVOLE MD	ACCIAIO LACCATO BRONZO	2	Damiano

1 - 2 - L.1966 x H 40 x 10

1

2

ELEMENTO DA
MONTARE con:
L01_P09
A01_P09
R01_P09
P01_P09
P02_P09
e spedire con un unico
imballo

DETTAGLIO

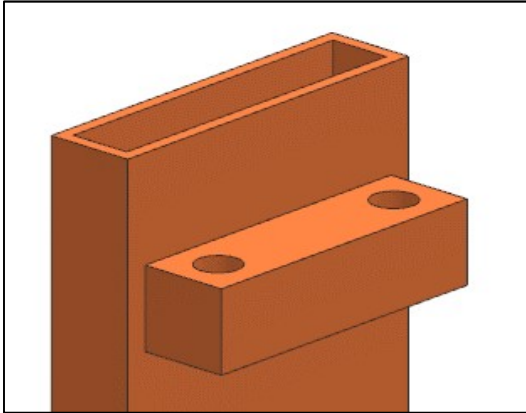

L01_P09

A01_P09

R01_P09

P01_P09

P02_P09

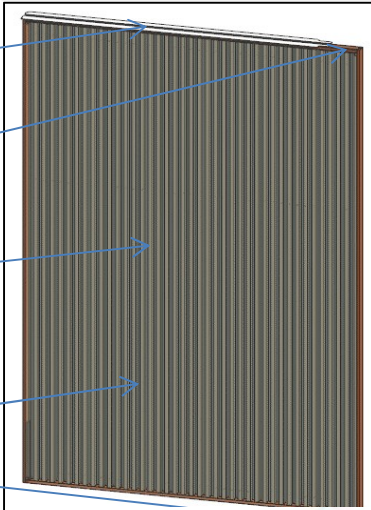

consonni&c

AZ68F

DA MAT. 201

REV. 05-2021

LOCALE	CODICE	DESCRIZIONE COMPONENTE	FINITURA	Q.TA	OPERATORE
PORTE	AZ68F-P01_P09	PORTA SCORREVOLE MD	PLEXIGLAS	1	Damiano

1 - L 1185 x H 1940 x sp 4

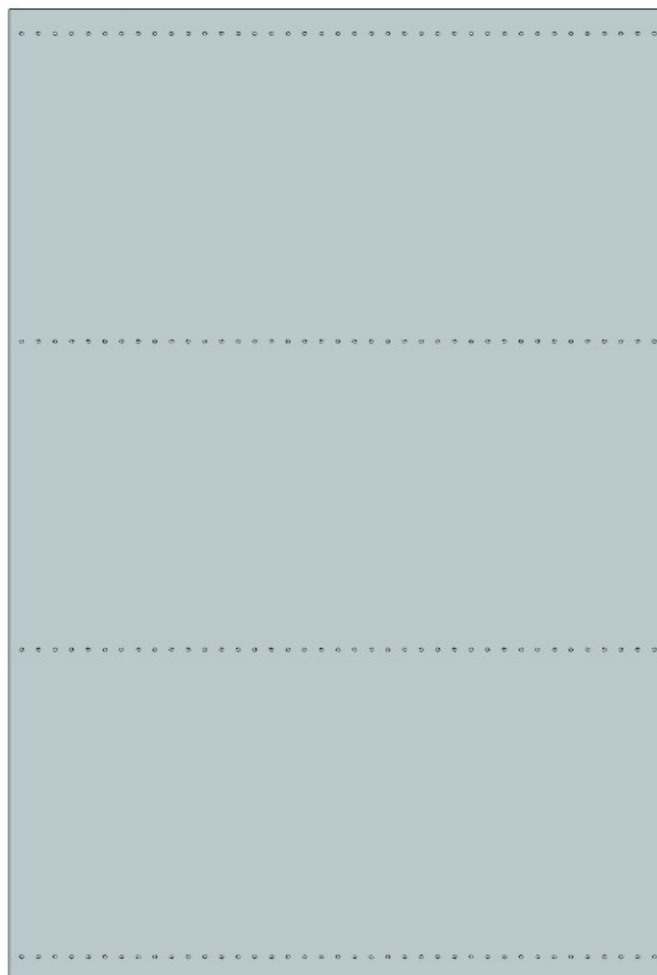

ELEMENTO DA
MONTARE con:

L01_P09

A01_P09

A02_P09

R01_P09

P02_P09

e spedire con un unico
imballo

L01_P09

A01_P09

A02_P09

R01_P09

P02_P09

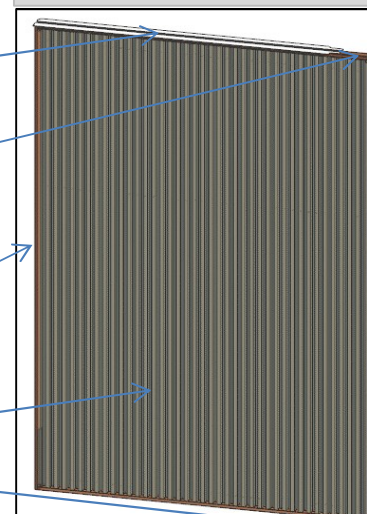

consonni&c

AZ68F

DA MAT. 201

REV. 05-2021

LOCALE	CODICE	DESCRIZIONE COMPONENTE	FINITURA	Q.TA	OPERATORE
PORTE	AZ68F-P02_P09	PORTA SCORREVOLE MD	TEFLON	1	Damiano

1 - L 58 x H 29 x sp 34

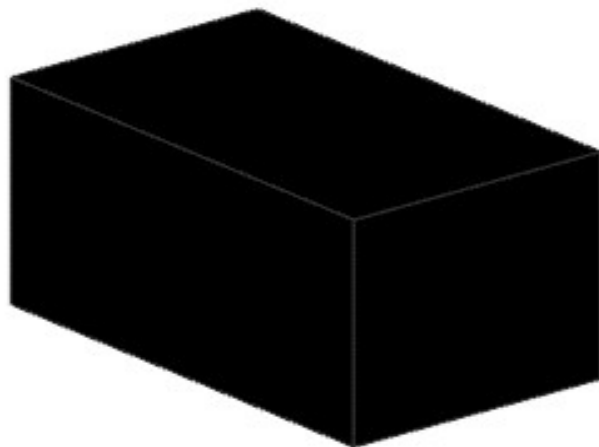

ELEMENTO DA MONTARE con:
L01_P09
A01_P09
A02_P09
P01_P09
R01_P09
e spedire con un unico imballo

L01_P09

A01_P09

A02_P09

P01_P09

R01_P09

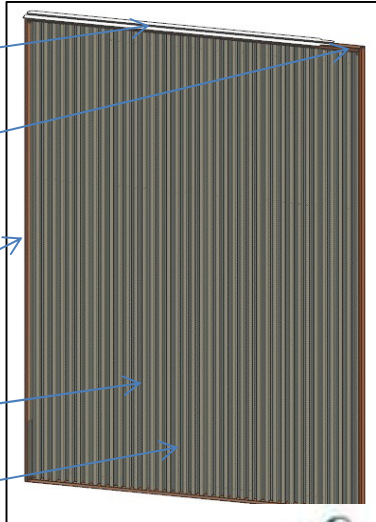

consonni&c

AZ68F

REV. 20-04-2021

LOCALE	CODICE	DESCRIZIONE COMPONENTE	FINITURA	Q.TA	OPERATORE
CUCINA	AZ68F_X01_KC01	PIANO E ALZATE IN CORIAN	AVONITE	10	Damiano

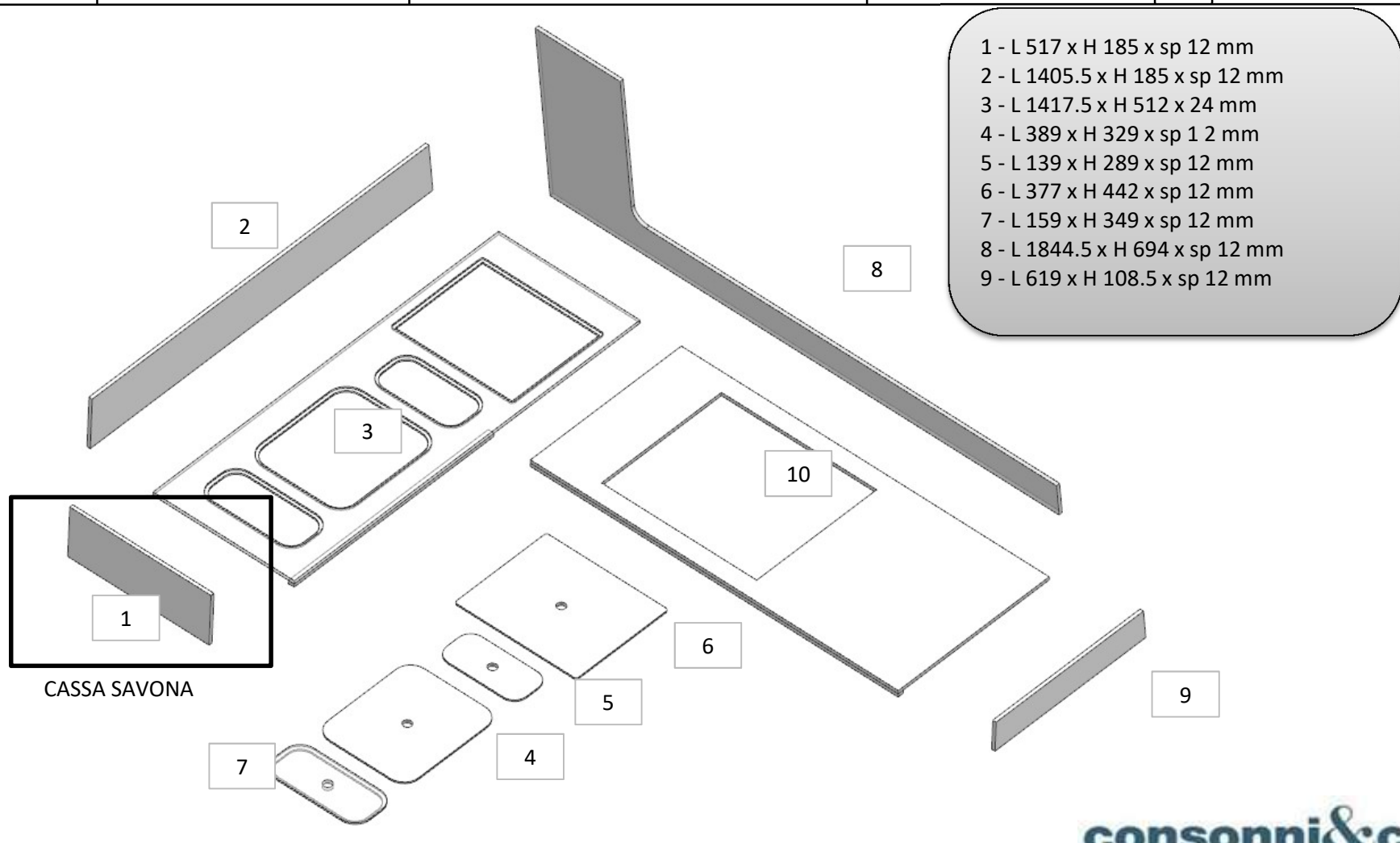

AZ68F

DA MAT.216

REV. 29-04-2024

LOCALE	CODICE	DESCRIZIONE COMPONENTE	FINITURA	Q.TA	OPERATORE
CUCINA	AZ68F-MF_KE01/KE02	PENSILE A MURATA			Damiano

FERRAMENTA:

- N° 4 - CERNIERA PIANA
- N° 4 - Basetta H6
- N° 16 - ANKOR BORGHI
- N° 4 - GOMMINO PARACOLPO
- N° 2 - CALAMITA NERA
- N° 2 - RISCONTRO CALAMITA NERA
- N° 11- BUSSOLE ZAMA 6MA

250

AUMENTATO SPESSORE
ANTINE DA 20 A 25mm

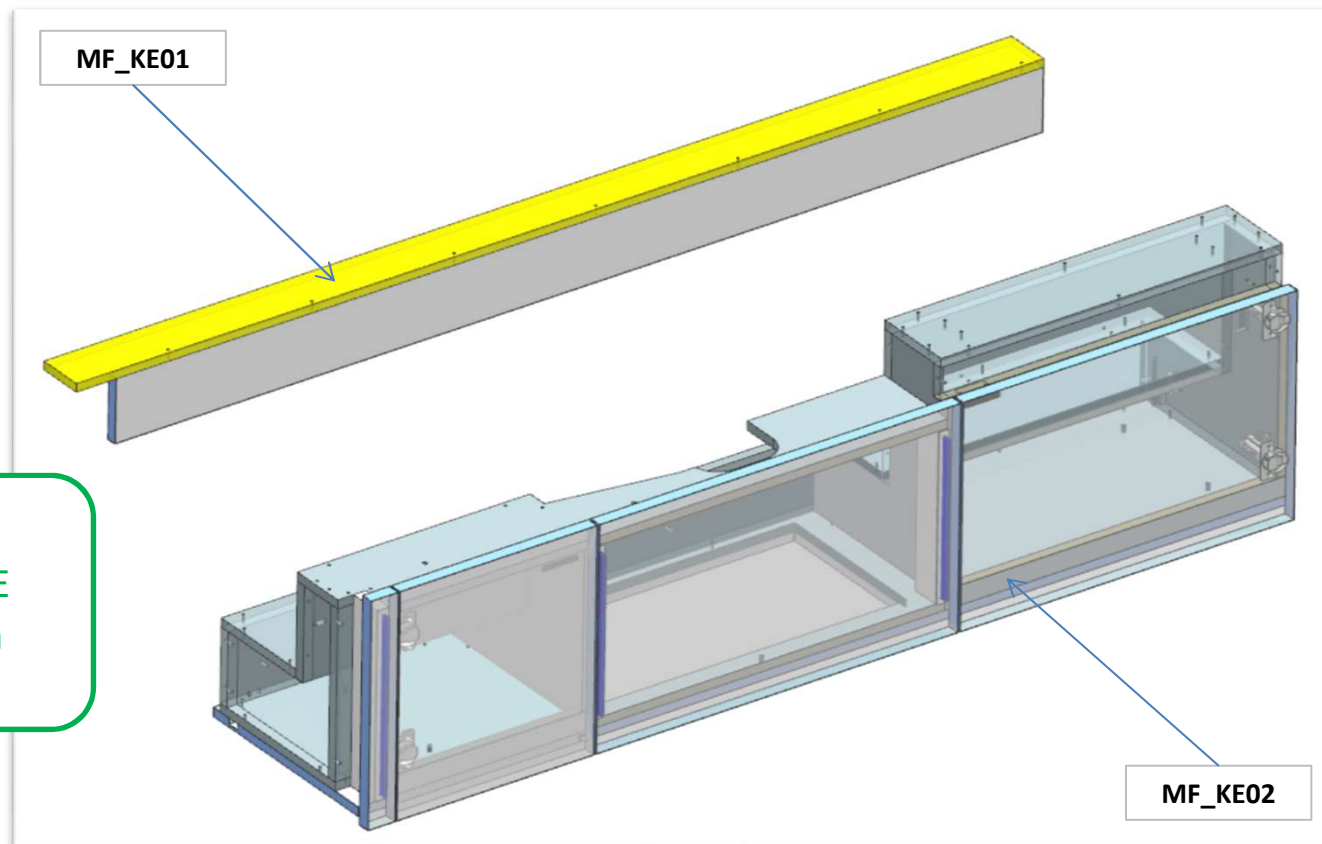

AZ68F

DA MAT.201 REV. 29-04-2022

LOCALE	CODICE	DESCRIZIONE COMPONENTE	FINITURA	Q.TA	OPERATORE
CUCINA	AZ68F-KE01	PENSILE A MURATA	LAMINATO NADIR	2	Damiano

1 - L 1588 x H 75 x sp 15 mm
2 - L 1524 x H 434 x 319.5mm

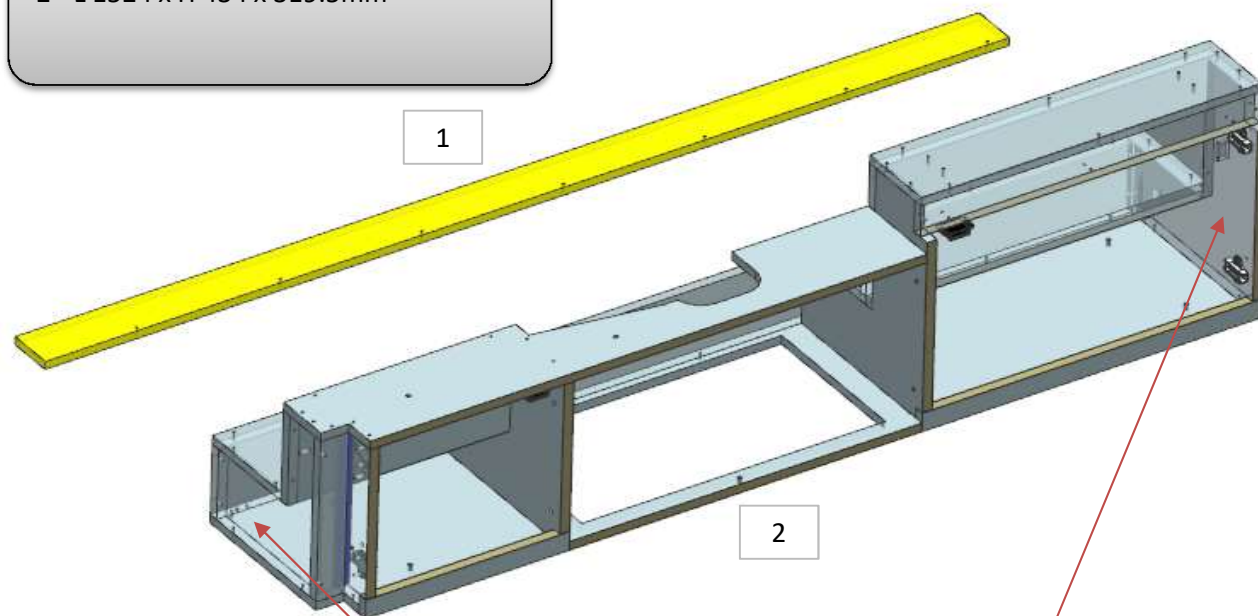

FERRAMENTA:

N° 4 - CERNIERA PIANA
N° 4 - Basetta H6
N° 16 - ANKOR BORGHI
N° 4 - GOMMINO PARACOLPO
N° 2 - CALAMITA NERA
N° 2 - RISCONTRO CALAMITA NERA
N° 11- BUSSOLE ZAMA 6MA

ELEMENTO DA MONTARE:

MF_KE01

MF_KE02

e spedire con un unico imballo

ID 1251
SPRUZZARE DI NERO
ASOLE LATERALI

MF_KE01

MF_KE02

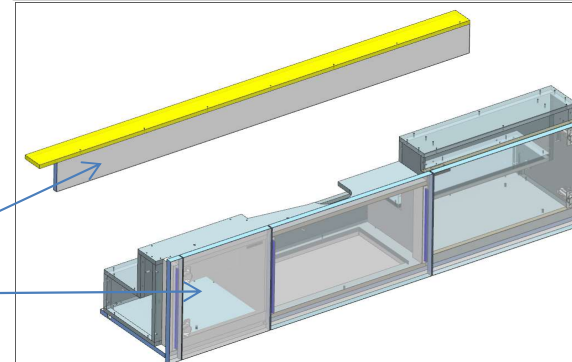

AZ68F

DA MAT. 216 REV. 29-04-2024

LOCALE	CODICE	DESCRIZIONE COMPONENTE	FINITURA	Q.TA	OPERATORE
CUCINA	AZ68F-L01_KE01	PENSILE A MURATA	LACCATO BIANCO ARTICO	9	Damiano

* faccia dove viene applicata la finitura
 ↓ filo dove viene applicata la finitura

N-2 LISTE FORATE +
 MATRICOLA
 MISURA 305X50X15

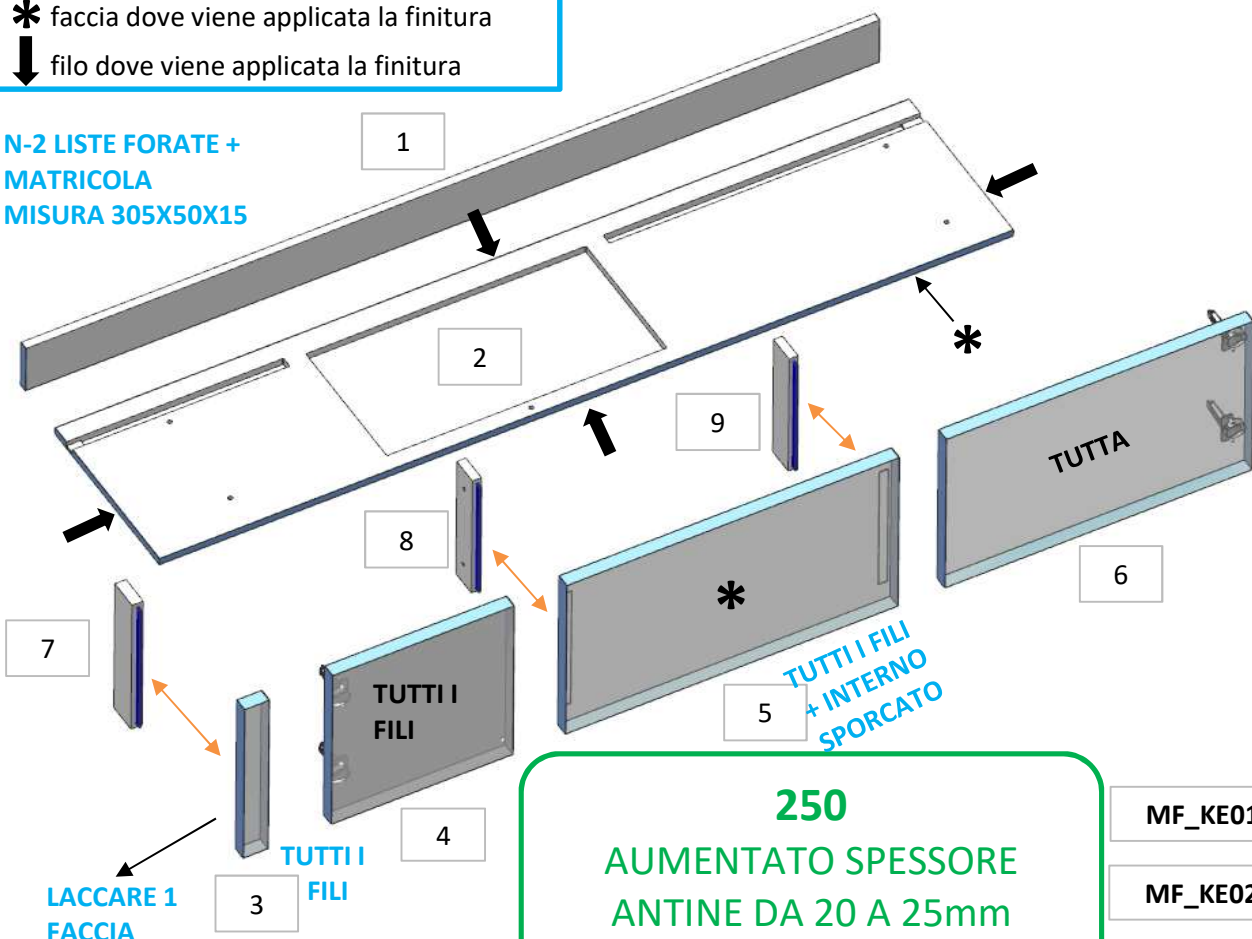

- 1 - L 1524 x H 115 x sp 16mm
- 2 - L 1524 x H 335.5 x sp 16mm
- 3 - L 45 x H 405 x sp 25mm
- 4 - L 325 x H 405 x sp 25mm
- 5 - L 594 x H 405 x sp 25mm
- 6 - L 549 x H 405 x sp 25mm
- 7 - L 55 x H 337 x sp 20mm
- 8/9 - L 50 x H 305 x sp.16mm

ELEMENTO DA MONTARE:
MF_KE01
MF_KE02
 e spedire con un unico imballo

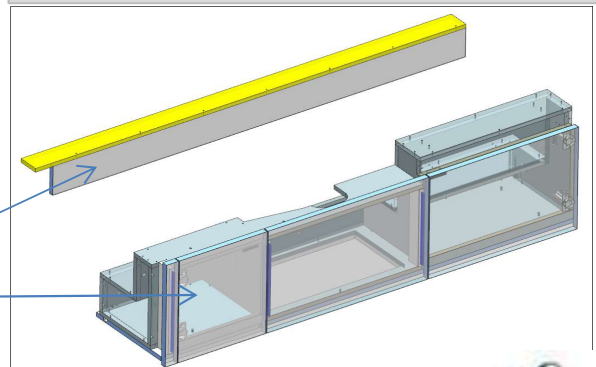

AZ68F

DA MAT.216

REV. 29-04-2024

LOCALE	CODICE	DESCRIZIONE COMPONENTE	FINITURA	Q.TA	OPERATORE
CUCINA	AZ68F-MF_KF01	PENSILE LATO PRUA			Damiano

FERRAMENTA:

- N° 4 - CERNIERA PIANA
- N° 4 - Basetta H 6
- N° 16 - ANKOR BORGHI
- N° 4 - GOMMINO PARACOLPO
- N° 2 - CALAMITA NERA
- N° 2 - RISCONTRO CALAMITA NERA
- N° 4 - SOUTHCO
- N° 4 - RISCONTRO SOUTHCO
- N° 6 - VITI 6MA X 25 TB
- N° 6 - BUSSOLE ZAMA 6MA
- N° 2 - FITLOCK MASCHIO
- N° 2 - FITLOCK FEMMINA
- N° 1 - MASSELLO 20x20

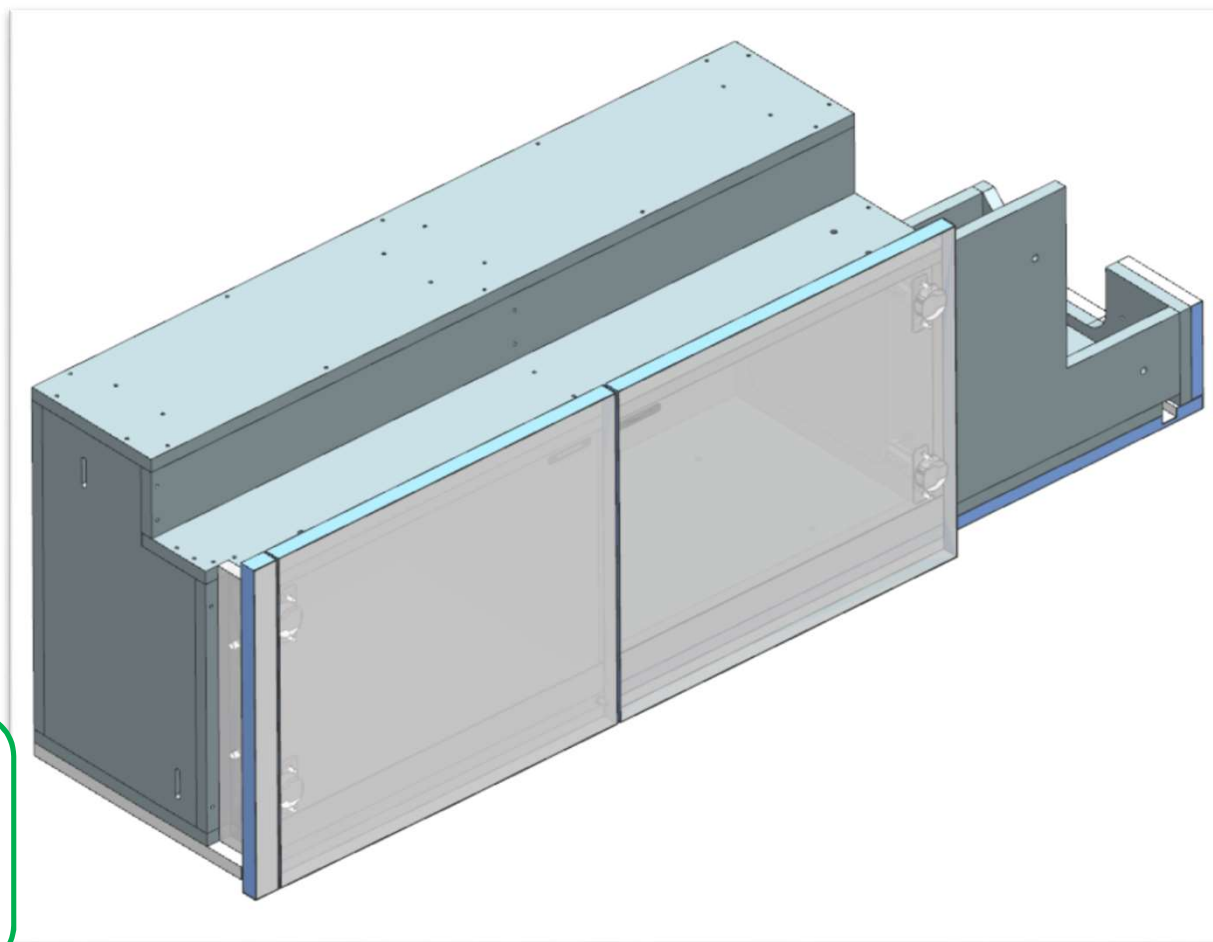

250

AUMENTATO SPESSORE
ANTINE DA 20 A 25mm

AZ68F

REV. 29-04-2022

LOCALE	CODICE	DESCRIZIONE COMPONENTE	FINITURA	Q.TA	OPERATORE
CUCINA	AZ68F-KF01	PENSILE LATO PRUA	LAMINATO NADIR	1	Damiano

1 - L 1309 x H 434 x 321

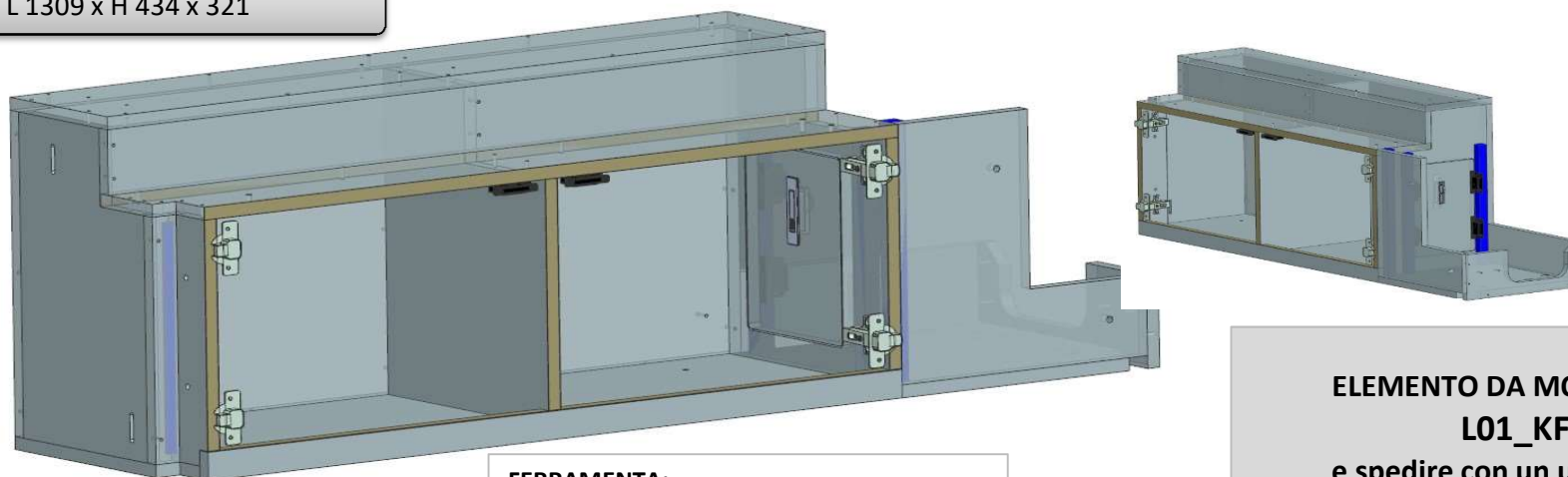

**ELEMENTO DA MONTARE con:
L01_KF01
e spedire con un unico imballo**

FERRAMENTA:

- N° 4 - CERNIERA PIANA
- N° 4 - Basetta H 6
- N° 16 - ANKOR BORGHI
- N° 4 - GOMMINO PARACOLPO
- N° 2 - CALAMITA NERA
- N° 2 - RISCONTRO CALAMITA NERA
- N° 4 - SOUTHCO
- N° 4 - RISCONTRO SOUTHCO
- N° 6 - VITI 6MA X 25 TB
- N° 6 - BUSSOLE ZAMA 6MA
- N° 2 - FITLOCK MASCHIO
- N° 2 - FITLOCK FEMMINA
- N° 1 - MASSELLO 20x20

ID 1251
SPRUZZARE DI NERO
ASOLE LATERALI

L01_KF01

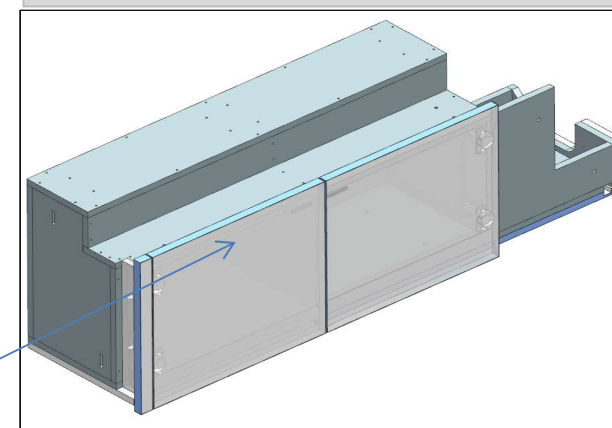

AZ68F

DA MAT.216 REV. 29-04-2024

LOCALE	CODICE	DESCRIZIONE COMPONENTE	FINITURA	Q.TA	OPERATORE
CUCINA	AZ68F-L01_KF01	PENSILE LATO PRUA	LACCATO BIANCO ARTICO	6	Damiano

- 1 - L 1325 x H 321 x 16 mm
- 2 - L 465 x H 405 x sp 25 mm
- 3 - L 465 x H 405 x sp 25 mm
- 4 - L 32 x H 405 x sp 25 mm
- 5 - L 55 x H 337 x sp 16 mm
- 6 - L 321 x H 115 x sp 16 mm

250
AUMENTATO SPESSORE
ANTINE DA 20 A 25mm

N-2 PEZZI
FASCETTA SOLO 1
FACCIA

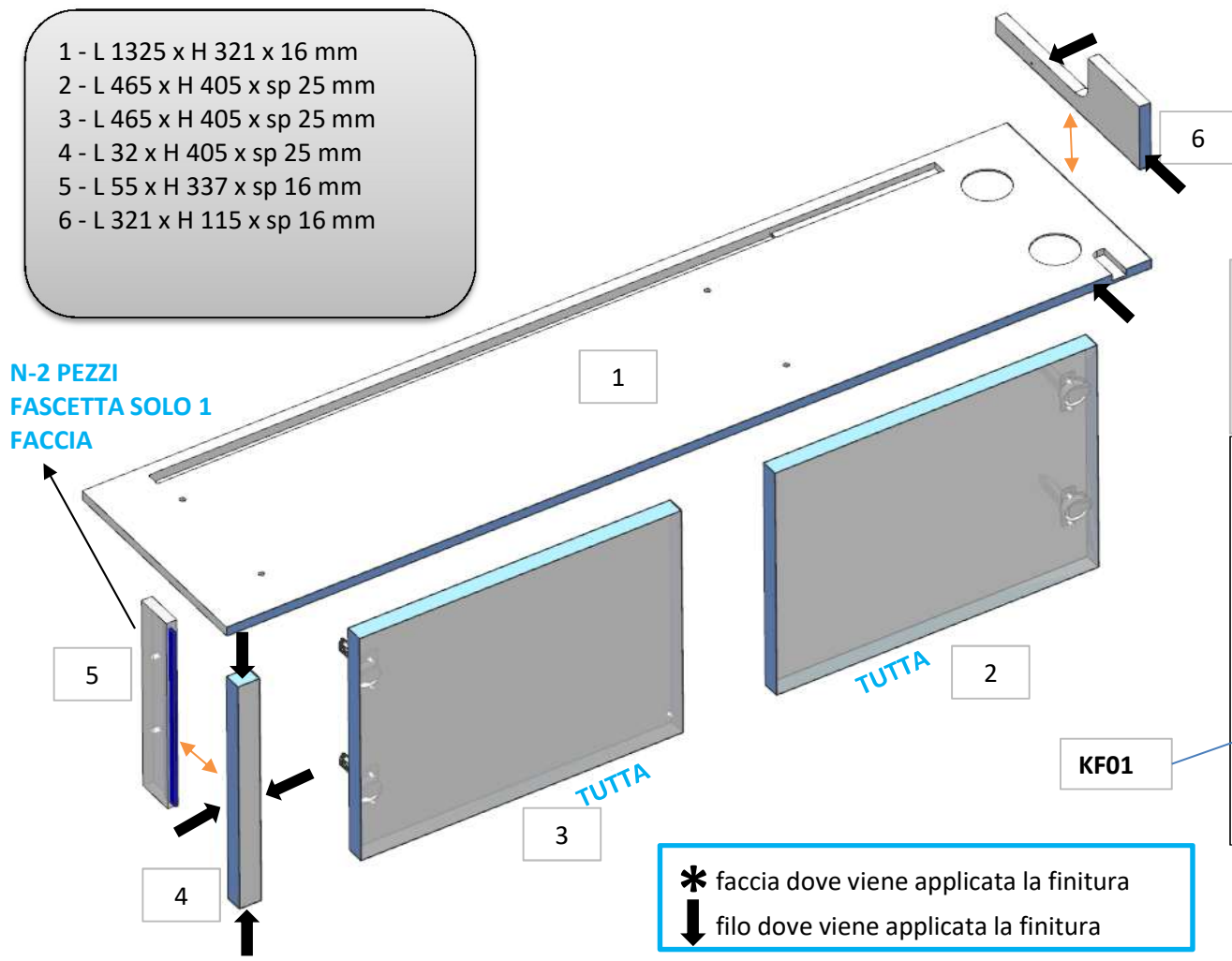

ELEMENTO DA MONTARE con:
KF01
e spedire con un unico imballo

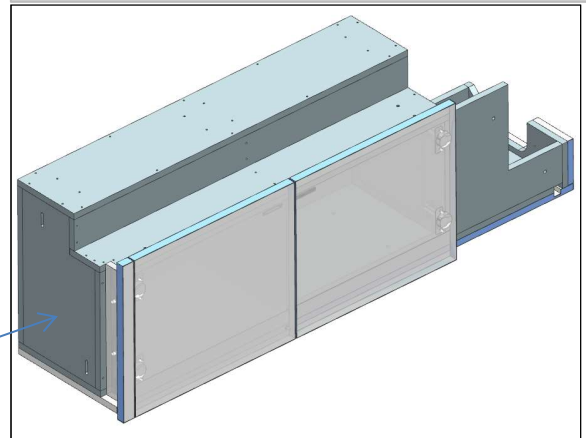

* faccia dove viene applicata la finitura
↓ filo dove viene applicata la finitura

AZ68F

REV. 29-04-2022

LOCALE	CODICE	DESCRIZIONE COMPONENTE	FINITURA	Q.TA	OPERATORE
CUCINA	AZ68F-KG01	PLENUM PENSILE	VERNICIATO ANTI ROMBO	1	Dante

1 - L 1137 x H 733 x 97 mm

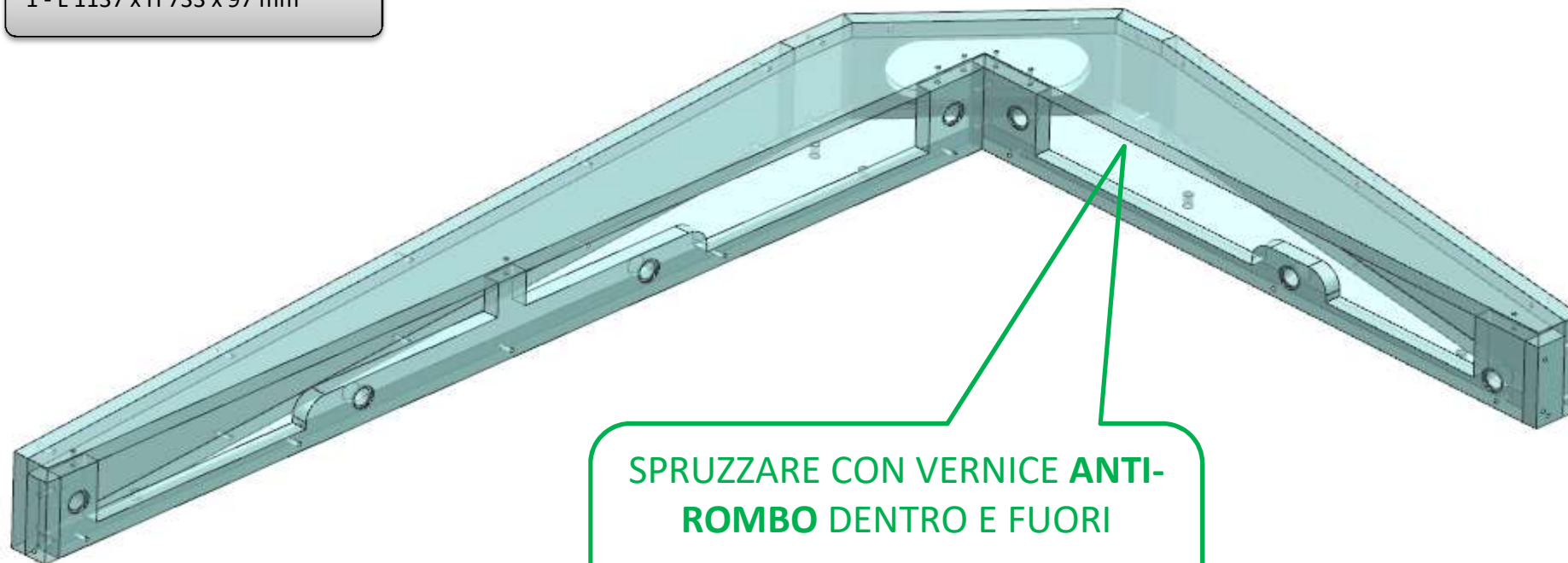

SPRUZZARE CON VERNICE ANTI-
ROMBO DENTRO E FUORI

FERRAMENTA:

N° 7 - FAST MOUNT FEMMINA N°
7 - FAST MOUNT MASCHIO
N° 6 - BUSSOLA ZAMA 6MA

AZ68F

DA MAT. 201 REV. 29-04-2024

LOCALE	CODICE	DESCRIZIONE COMPONENTE	FINITURA	Q.TA	OPERATORE
CUCINA	AZ68F-R01_KG01	PLENUM PENSILE	LASTRA CHIARA	2	Damiano

1 - L 1005 x H 97 x sp 16 mm
2 - L 1523 x H 97 x sp 16 mm

240
MODIFICA FINITURA DA TEAK A
LASTRA CHIARA

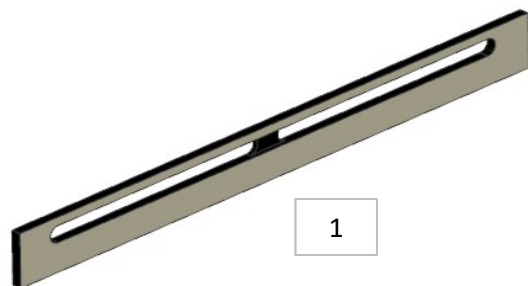

ELEMENTO DA MONTARE con:
X01_KG01
e spedire con un unico imballo

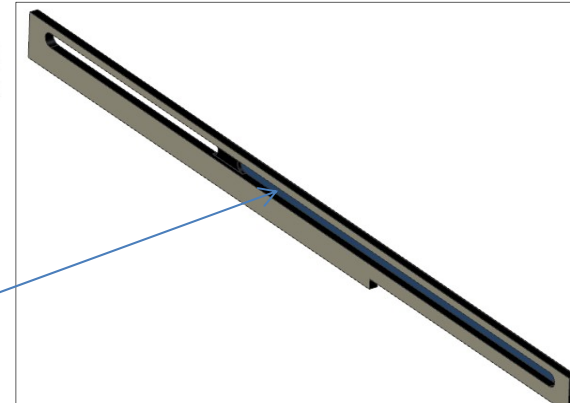

X01_KG01

consonni&c

AZ68F

DA MAT.216

REV. 29-04-2024

LOCALE	CODICE	DESCRIZIONE COMPONENTE	FINITURA	Q.TA	OPERATORE
CUCINA	AZ68F-MF_KG01	PLENUM PENSILE			Damiano

FERRAMENTA:

N° 7 - FAST MOUNT FEMMINA N°
7 - FAST MOUNT MASCHIO
N° 6 - BUSSOLA ZAMA 6MA

240

MODIFICA FINITURA DA TEAK A
LASTRA CHIARA



consonni&c

AZ68F

DA MAT.216

REV. 20-04-2021

LOCALE	CODICE	DESCRIZIONE COMPONENTE	FINITURA	Q.TA	OPERATORE
CUCINA	AZ68F-X01_KG01	PLENUM PENSILE	LAMINATO NERO	1	Damiano

1 - L 996.5 x H 59 x sp 1 mm

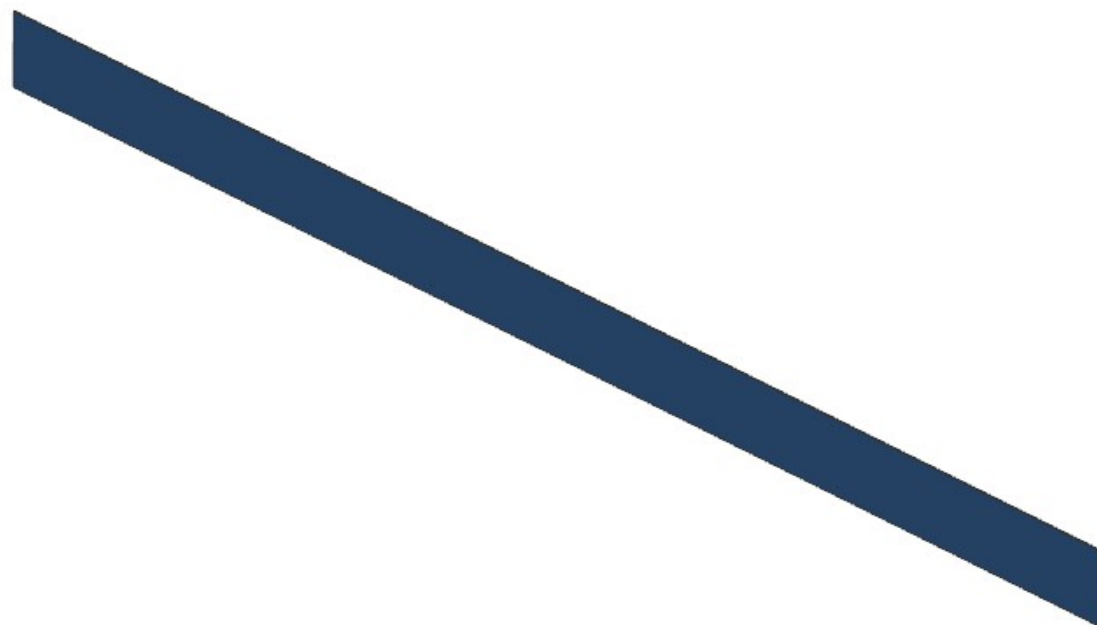

ELEMENTO DA MONTARE con:
R01_KG01
e spedire con un unico imballo

R01_KG01

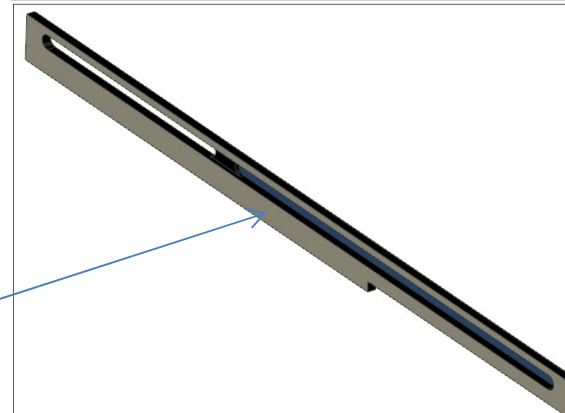

consonni&c

AZ68F

DA MAT. 265 REV. 29-04-2024

LOCALE	CODICE	DESCRIZIONE COMPONENTE	FINITURA	Q.TA	OPERATORE
CUCINA	AZ68F-MF_KH01	PARETE TV E LATO GUIDA			Damiano

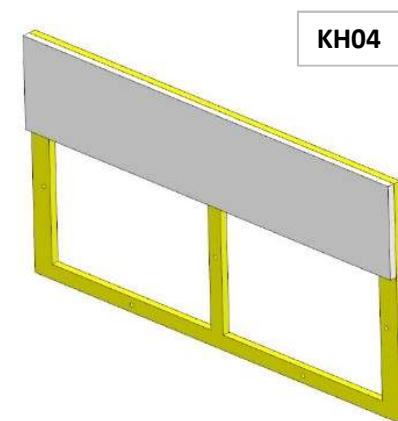
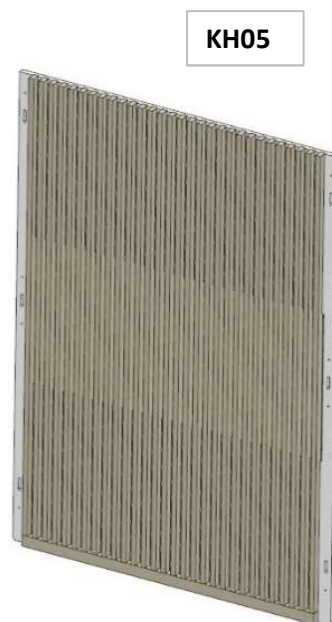
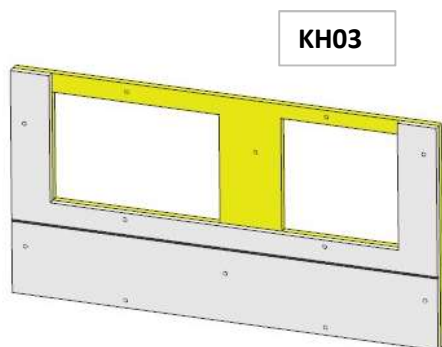

FERRAMENTA:

- N° 28 - FITLOCK MASCHIO
- N° 28 - FITLOCK FEMMINA
- N° 4 - SOUTHCO
- N° 4 - RISCOTRO SOUTHCO
- N°24 - SPINE 8x39 mm misura finita
- N° 31 - VITI 6MA X25 TS
- N° 20 - BUSSOLA ZAMA
- N° 2 - PIEDINO REGOLABILE

AZ68F

DA MAT. 265 REV. 29-04-2022

LOCALE	CODICE	DESCRIZIONE COMPONENTE	FINITURA	Q.TA	OPERATORE
CUCINA	AZ68F-KH01	PARETE TV E LATO GUIDA	OKOUME' GREZZO	4	Damiano

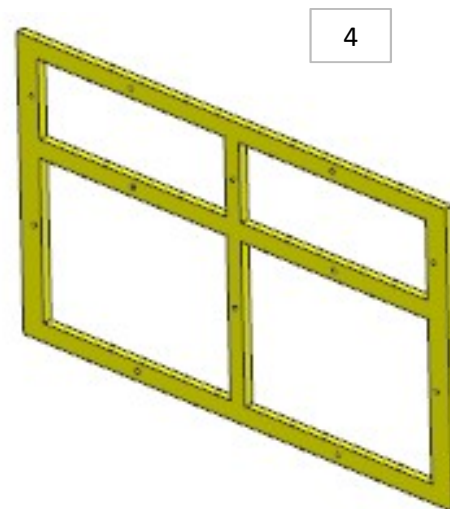
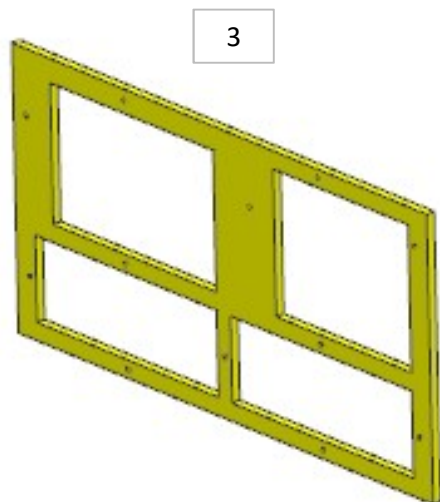

ELEMENTO DA MONTARE con:
MF_KH01
MF_KH02
MF_KH03
MF_KH04
e spedire con un unico imballo

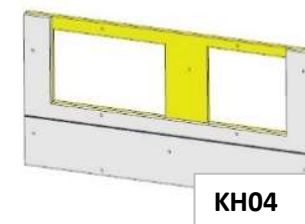

AZ68F

DA MAT. 265 REV. 29-04-2024

LOCALE	CODICE	DESCRIZIONE COMPONENTE	FINITURA	Q.TA	OPERATORE
CUCINA	AZ68F-L01_KH01	PARETE TV E LATO GUIDA	LACCATO BIANCO ARTICO	7	Damiano

- 1 - L 81.5 x H 815 x sp 15 mm
- 2 - L 895 x H 470 x sp 15 mm
- 3 - L 895 x H 185 x sp 15 mm
- 4 - L 965 x H 1372.5 x sp 15 mm
- 5 - L 450 x H 816 x sp 15 mm

* faccia dove viene applicata la finitura
 ↓ filo dove viene applicata la finitura

DENTRO +
TUTTI I FILI

248
AUMENTATA ALTEZZA
PEZZO N.4

ELEMENTO DA MONTARE con:
MF_KH03
MF_KH04
MF_KH05
 e spedire con un unico imballo

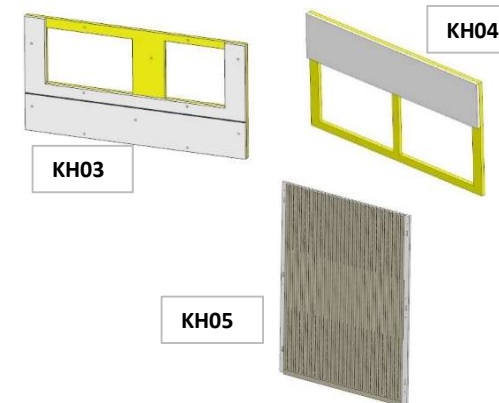
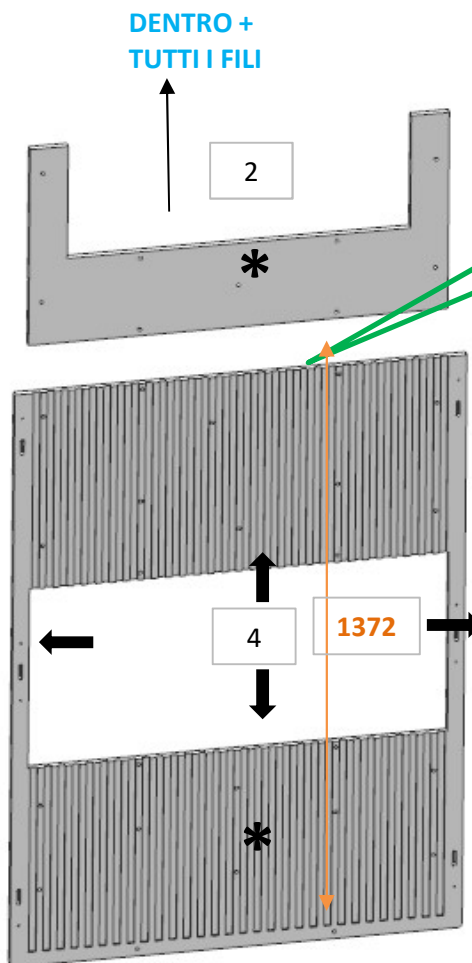
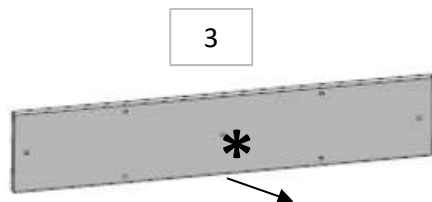

AZ68F

DA MAT. 265 REV. 29-04-2024

LOCALE	CODICE	DESCRIZIONE COMPONENTE	FINITURA	Q.TA	OPERATORE
CUCINA	AZ68F-R01_KH01	PARETE TV E LATO GUIDA	LASTRA CHIARA	2	Damiano

1 - L 885 x H 1340 x sp 25 mm
2 - L 885 x H 32 x sp 20 mm

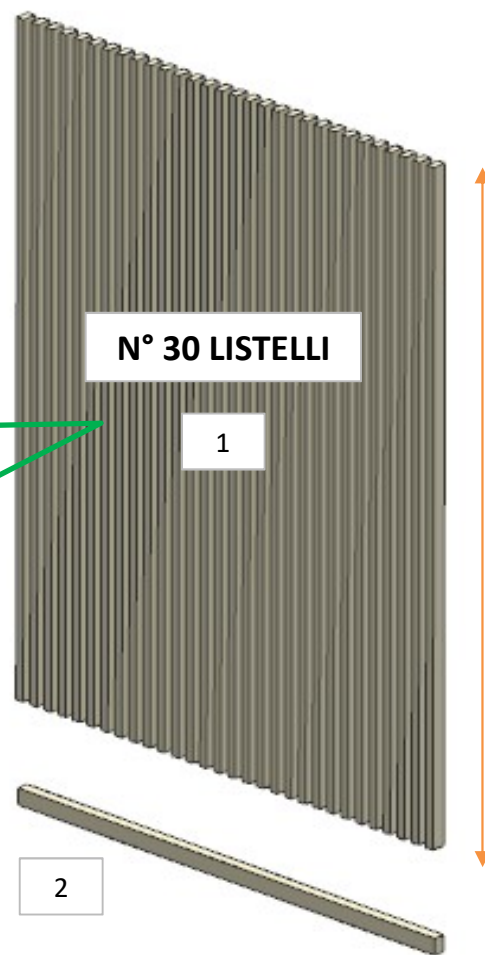

N° 30 LISTELLI

1

1340

2

ELEMENTO DA MONTARE con:
MF_KH05
e spedire con un unico imballo



consonni&c

AZ68F

DA MAT. 265 REV. 29-04-2024

LOCALE	CODICE	DESCRIZIONE COMPONENTE	FINITURA	Q.TA	OPERATORE
CUCINA	AZ68F-R02_KH01	PARETE TV E LATO GUIDA	LASTRA TEAK	4	Damiano

- 1 - L 883 x H 43 x sp 6 mm
- 2 - L 430 x H 43 x sp 6 mm
- 3 - L 883 x H 43 x sp 6 mm
- 4 - L 430 x H 43 x sp 6 mm

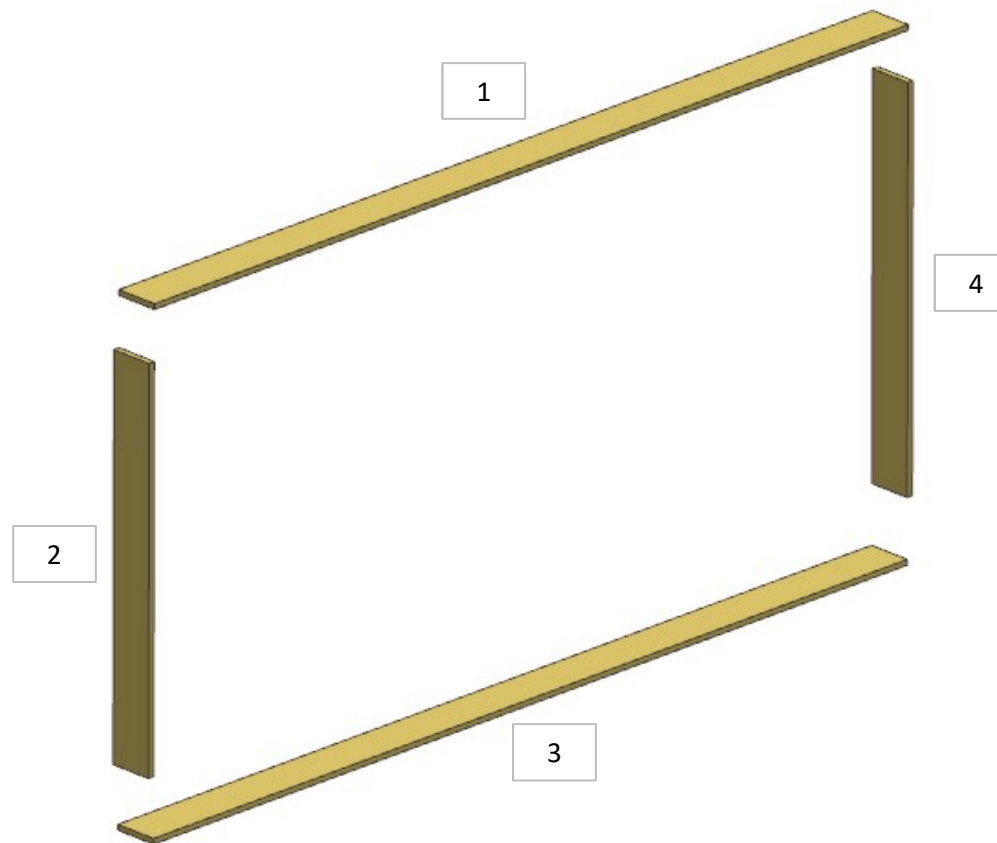

AZ68F

DA MAT. 237 REV. 29-04-2024

LOCALE	CODICE	DESCRIZIONE COMPONENTE	FINITURA	Q.TA	OPERATORE
CUCINA	AZ68F-R01_KM01	PANNELLI FINESTRATURA	LASTRA CHIARA	3	Damiano

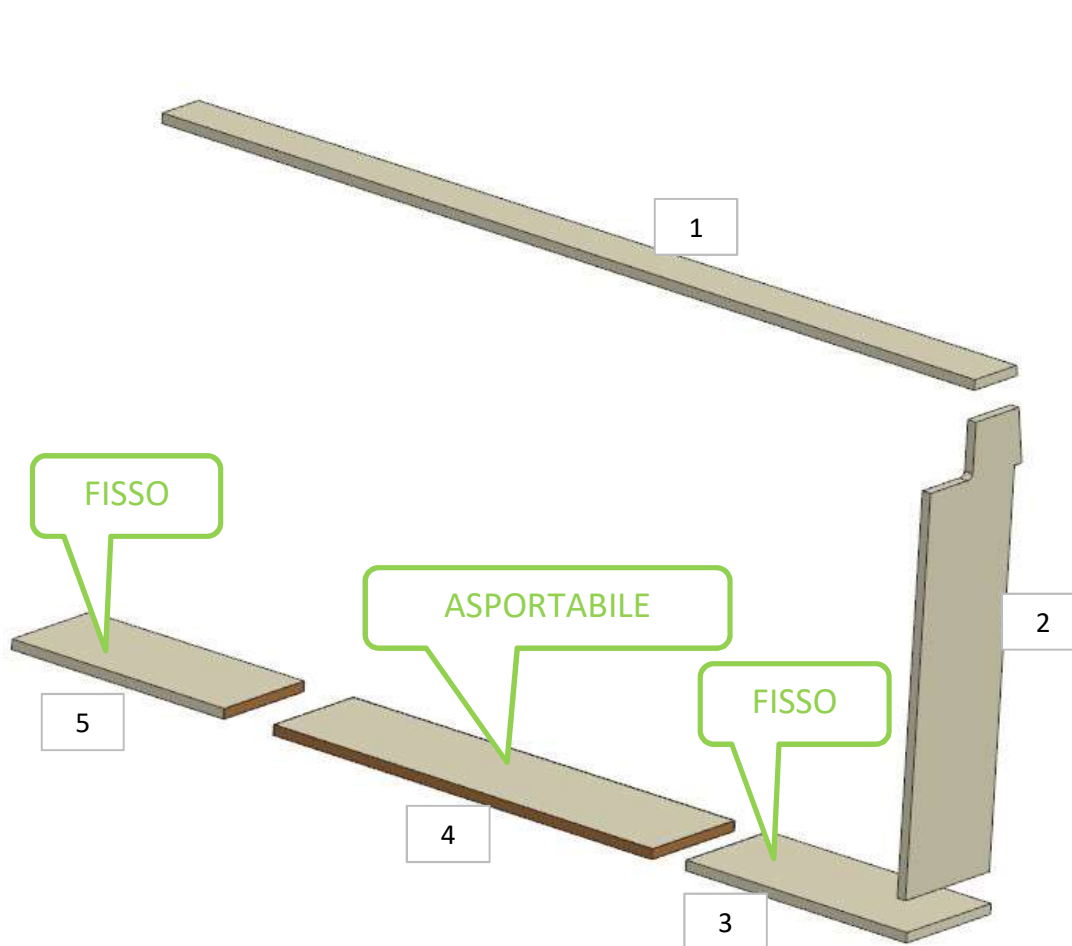

- 1 - L 1587.5 x H 74.5 x sp 16 mm
- 2 - L 150.5 x H 701 x sp 16 mm
- 3 - L 431 x H 150/153 x sp 16 mm
- 4 - L 740 x H 145/150 x sp 16 mm
- 5 - L 415 x H 143/145 x sp 16 mm

ELIMINATE
VASCHETTE PORTA
SAPONE

FERRAMENTA:

N° 6 - RICONTRIO SOUTHCO S

consonni&c

AZ68F

DA MAT.207

REV. 29-04-2024

LOCALE	CODICE	DESCRIZIONE COMPONENTE	FINITURA	Q.TA	OPERATORE
CUCINA	AZ68F-L01_KO01	MURO SCRIGNO-OPT	LACCATO BIANCO ARTICO	1	Damiano

1 - L 1268 x H 1955 x 57 mm

FERRAMENTA:

N° 14 - BUSSOLA ZAMA 6MA

* faccia dove viene applicata la finitura
↓ filo dove viene applicata la finitura

DIETRO FACCIA
"PIENA"

+ FILO

da mat.207
AUMENTATA AREA
ABBASSAMENTO

L. 142mm

consonni&c

AZ68F

DA MAT. 202 REV. 29-04-2024

LOCALE	CODICE	DESCRIZIONE COMPONENTE	FINITURA	Q.TA	OPERATORE
CUCINA	AZ68F-MF_KP01	DIVISORIO LANTERNA-OPT			Damiano

ID 1461
VERIFICARE SIA
BEN SALDATA

FERRAMENTA:

N° 5 - BUSSOLA ZAMA 6MA
N° 3 - PIEDINO SOLLEVATORE
N° 1 - NASTRO MAGNETICO
N° BUSSOLE ZAMA 6MA
N° 4 - VITI 4MA NERE
N° 132 - VITI MORDENTI NERE
2 ML - NASTRO MAGNETICO
SUGATSUNE
100 ML - NASTRO BIADESIVO 3M
N° 132 - SPINE diam. 6mm
N° 3 - PIEDINO LIVELLATORE

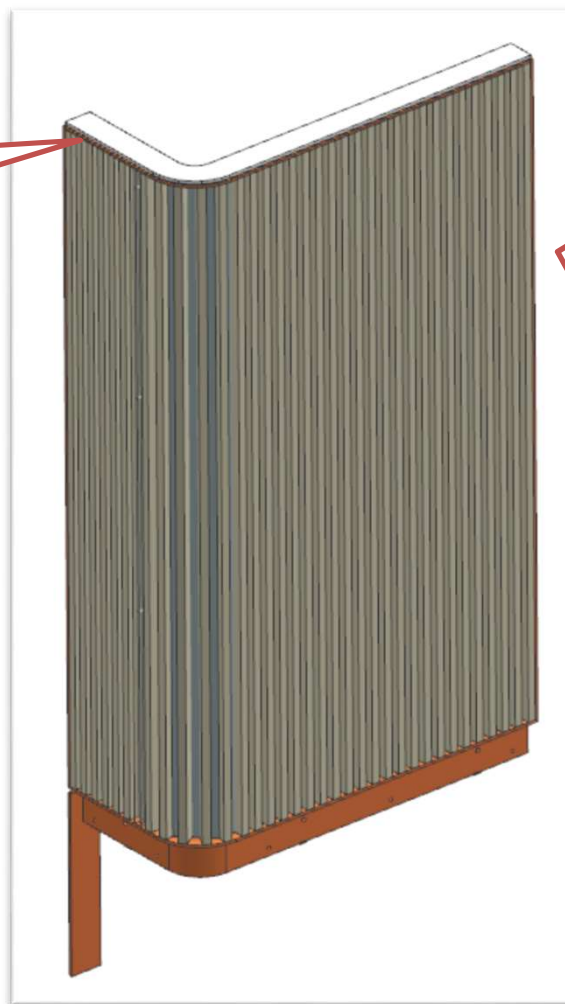

ID 1247
1 - COLORE UNIFORME DEI
LISTELLI
2 - GIUNZIONE PLEX NON DEVE
ESSERE FRASTAGLIATA
3 - INCOLLARE SU TUTTA LA
LUNGHEZZA I LISTELLI
4 - ALLINEARE IN MODO
PRECISO I LISTELLI DA
ENTRAMBE LE PARTI
5 - ELIMINARE AVVALLAMENTI
NELLE SEDI DELLE CALAMITE
6 - VITI TELAIO DEVONO
ESSERE NERE E SVASARE

AZ68F

DA MAT. 203 REV. 29-04-2024

LOCALE	CODICE	DESCRIZIONE COMPONENTE	FINITURA	Q.TA	OPERATORE
CUCINA	AZ68F-R01_KP01	DIVISORIO LANTERNA - OPT	LASTRA CHIARA	3	Damiano

1
N° 58 LISTELLI

2

3

1 - L 20 x H 1522 x 16 mm
2 - L 67 x H 1522 x 16 mm
3 - H 1522 x 18 mm

ELEMENTO DA MONTARE con:
L01_KP01
L02_KP01
A01_KP01
P01_KP01
e spedire con un unico imballo

DETTAGLIO 8 LISTE IN PIANTA

99 VERIFICARE MISURE

L01_KP01
P01_KP01
A01_KP01
L02_KP01

consonni&c

AZ68F

DA MAT. 201 REV. 29-04-2024

LOCALE	CODICE	DESCRIZIONE COMPONENTE	FINITURA	Q.TA	OPERATORE
CUCINA	AZ68F-L01_KP01	DIVISORIO LANTERNA-OPT	LACCATO BIANCO ARTICO	1	Damiano

1 - L 793.5 x H 341 x sp 7 mm

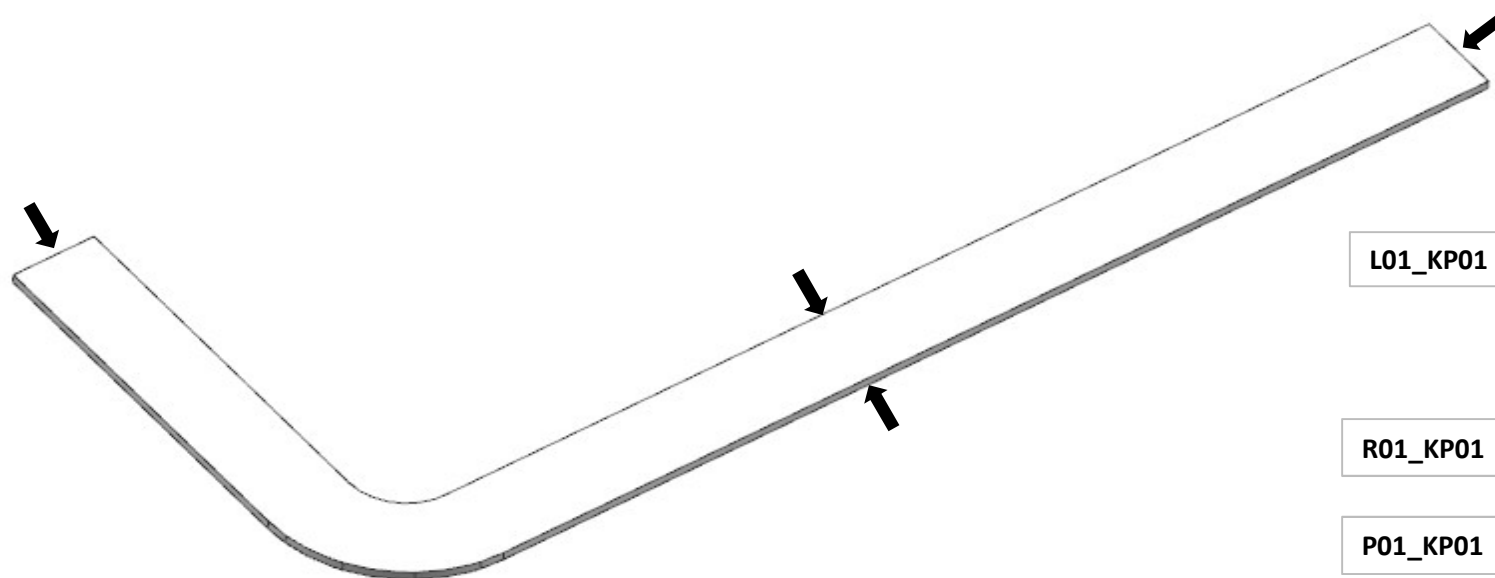

ELEMENTO DA MONTARE
con:

R01_KP01
L02_KP01
A01_KP01
P01_KP01

e spedire con un unico

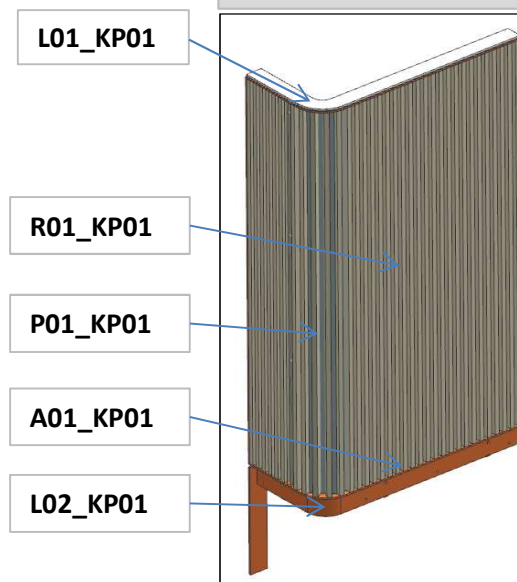

* faccia dove viene applicata la finitura

↓ filo dove viene applicata la finitura

consonni&c

AZ68F

DA MAT. 201 REV. 29-04-2024

LOCALE	CODICE	DESCRIZIONE COMPONENTE	FINITURA	Q.TA	OPERATORE
CUCINA	AZ68F-L02_KP01	DIVISORIO LANTERNA-OPT	LACCATO BRONZO	1	Damiano

1 - L 768 x H 87 x 311 mm

NB:
LACCARE TUTTI I LATI

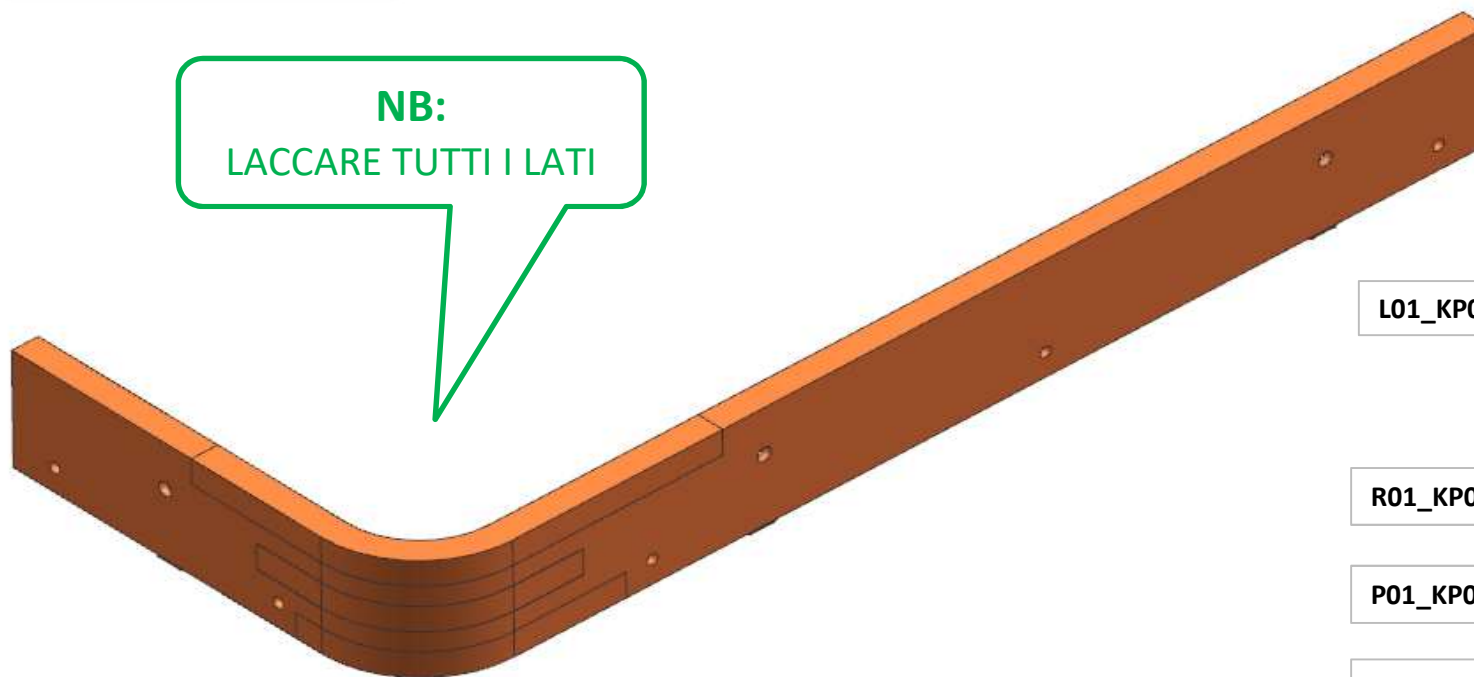

ELEMENTO DA
MONTARE con:
R01_KP01
L01_KP01
A01_KP01
P01_KP01
e spedire con un unico

L01_KP01

R01_KP01

P01_KP01

A01_KP01

L02_KP01

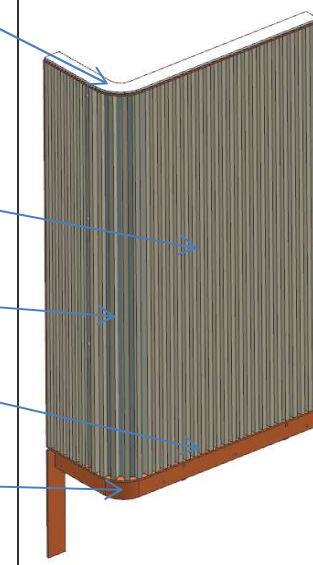

consonni&c

AZ68F

DA MAT. 203 REV. 29-04-2024

LOCALE	CODICE	DESCRIZIONE COMPONENTE	FINITURA	Q.TA	OPERATORE
CUCINA	AZ68F-A01_KP01	DIVISORIO LANTERNA-OPT	ACCIAIO LACCATO BRONZO	5	Damiano

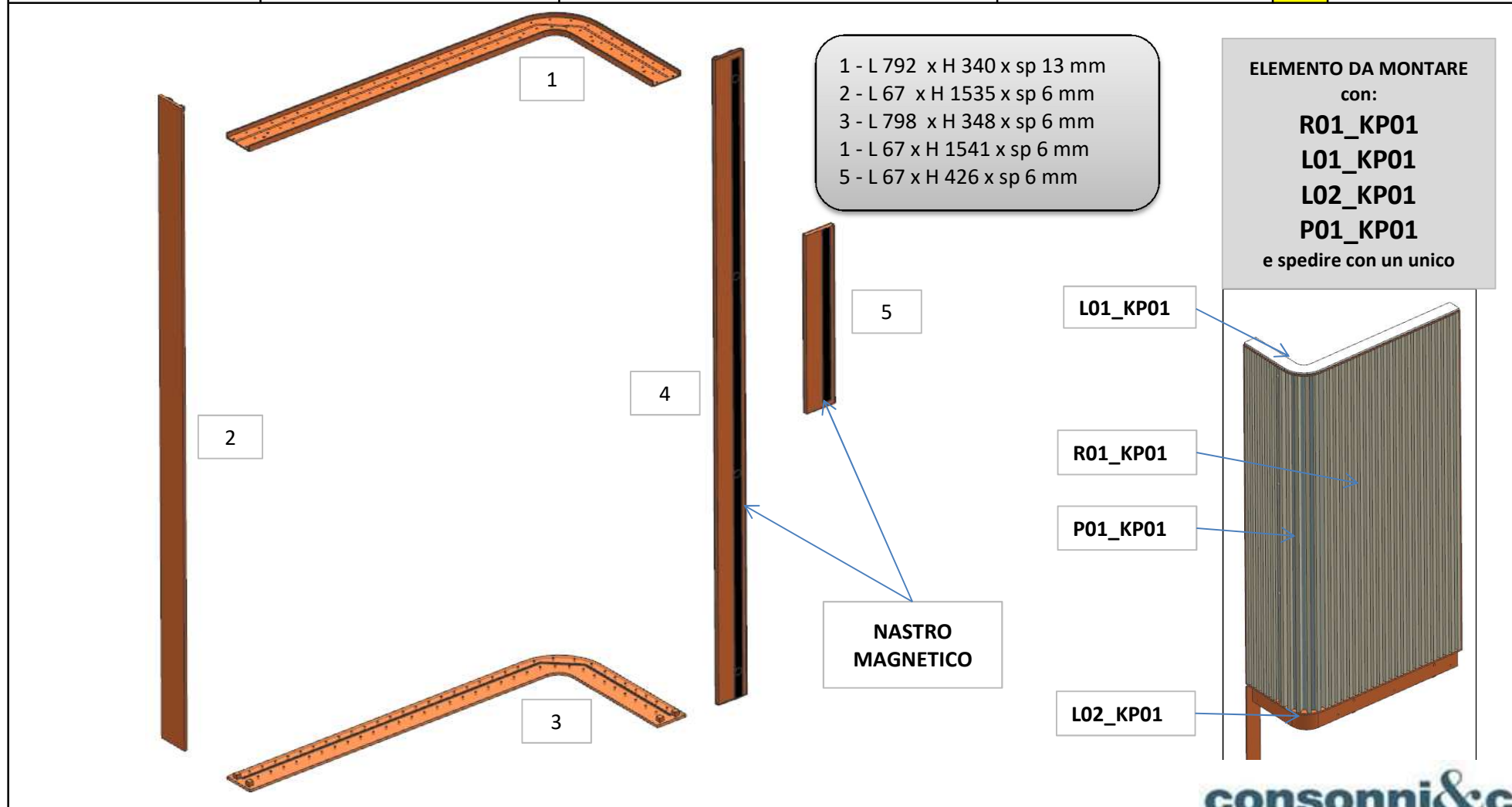

AZ68F

REV. 16-09-2022

LOCALE	CODICE	DESCRIZIONE COMPONENTE	FINITURA	Q.TA	OPERATORE
CUCINA	AZ68F-P01_KP01	DIVISORIO LANTERNA-OPT	PLEXIGLASS	1	Damiano

1 - L 756 x H 1533 x 304.5 mm

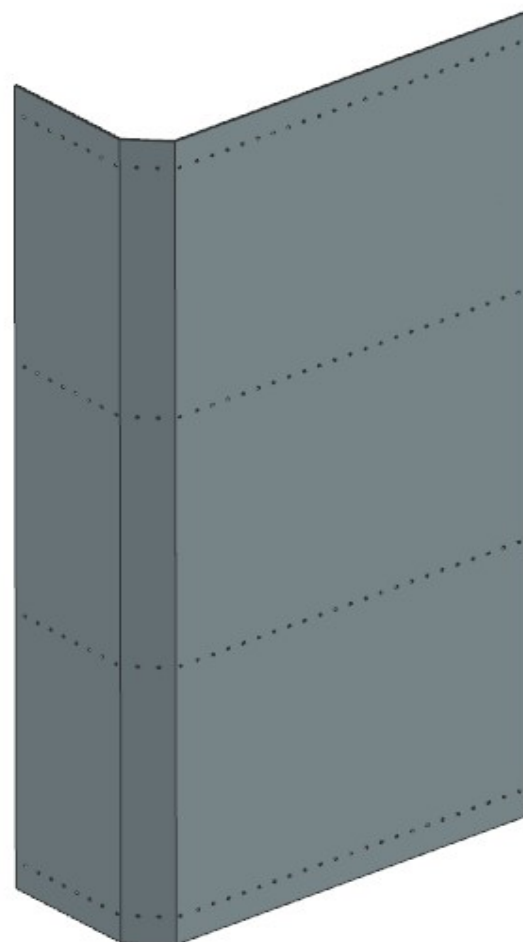

ELEMENTO DA
MONTARE con:
R01_KP01
L01_KP01
L02_KP01
A01_KP01
e spedire con un unico
imballo

L01_KP01

R01_KP01

A01_KP01

L02_KP01

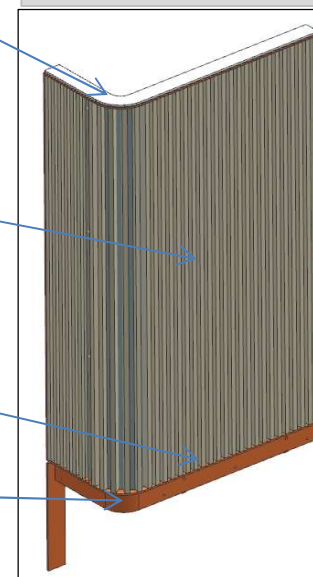

consonni&c

AZ68F

DA MAT.207

REV. 29-04-2024

LOCALE	CODICE	DESCRIZIONE COMPONENTE	FINITURA	Q.TA	OPERATORE
CUCINA	AZ68F-L01_KR01	MURO RETRO TV-STD	LACCATO BIANCO ARTICO	1	Damiano

1 - L 1268 x H 1973 x 203 mm

FERRAMENTA:

N° 18 - BUSSOLA ZAMA 6MA

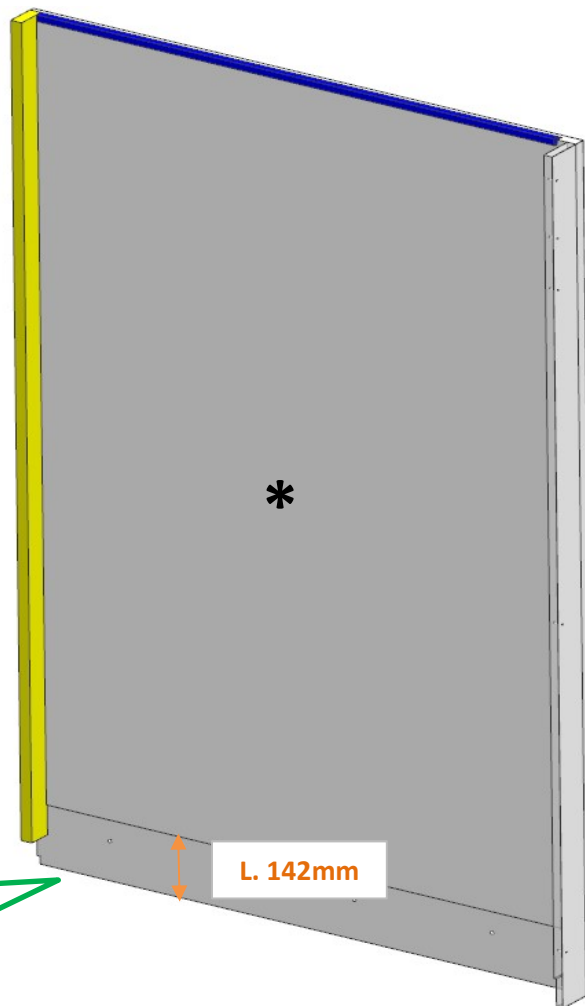

ALETTA GRANDE

* faccia dove viene applicata la finitura
↓ filo dove viene applicata la finitura

da mat.207
AUMENTATA AREA
ABBASSAMENTO

L. 142mm

consonni&c

AZ68F

DA MAT. 201 REV. 16-09-2022

LOCALE	CODICE	DESCRIZIONE COMPONENTE	FINITURA	Q.TA	OPERATORE
CUCINA	AZ68F-P01_KU01	PLEXIGLAS	PLEXIGLASS	1	Damiano

1 - L 893 x H 428 x sp 4

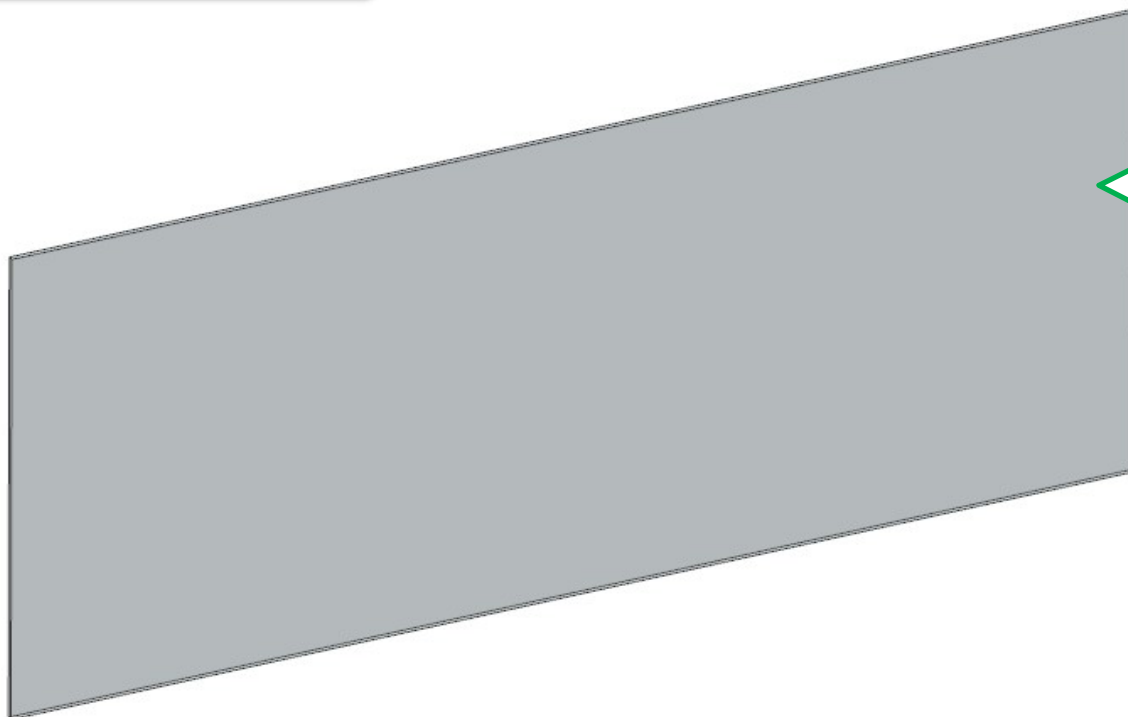

NB:
DA CONSEGNARE SEMPRE
QUANDO C'è VERSIONE
CUCINA A PRUA (SIA
APERTA CHE CHIUSA)