

AZ68F

REV. 29-04-2024

LOCALE	CODICE	DESCRIZIONE COMPONENTE	FINITURA	Q.TA	OPERATORE
CABINA ARMATORE	AZ68F-MG_AT01	ARMADIO PRUA			Dante

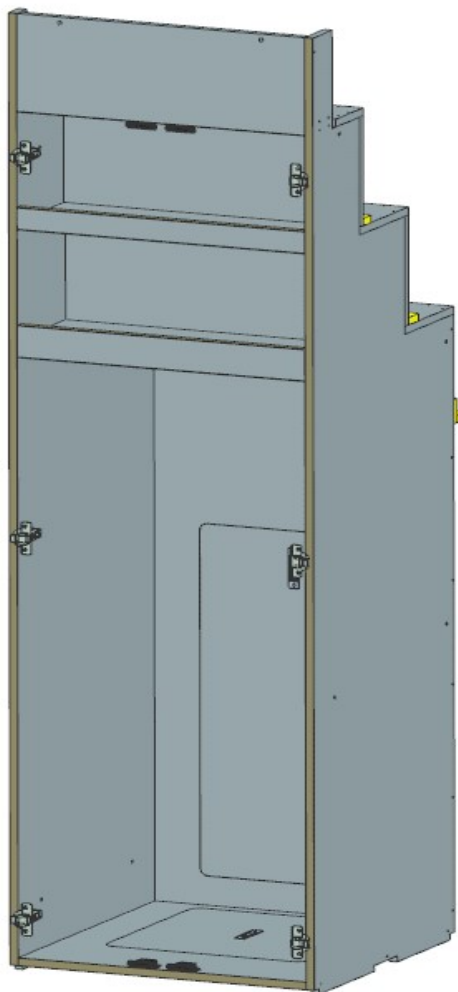

FERRAMENTA:

- N° 6 - CERNIERA PIANA
- N° 6 - Basetta H6
- N° 24 - ANKOR BORGHI
- N° 8 - REGGIRIPIANO
- N° 2 - ALZA PAIOLO
- N° 4 - CALAMITA NERA
- N° 4 - RICONTRI PER CALAMITA NERA
- N° 2 - SOUTHCO
- N° 2 - RICONTRO SAUTHCO
- N° 8 - VITI 6MA
- N° 6 - BUSSOLE ZAMA 6MA
- N° 2 - SPINE 8X20

AZ68F

DA MAT. 265 REV. 29-04-2024

LOCALE	CODICE	DESCRIZIONE COMPONENTE	FINITURA	Q.TA	OPERATORE
CABINA ARMATORE	AZ68F-AT01	ARMADIO PRUA	LAMINATO NADIR	4	Damiano

- 2 - L.571 x H.206 x sp 16
- 3 - L.571 x H.403 x sp 16
- 4 - L.400 x H.721 x sp 16
- 5 - L 572 X H 226 X sp 16

AGGIUNTO
ELEMENTO 5

FERRAMENTA:

- N° 6 - CERNIERA PIANA
- N° 6 - BASETTA H6
- N° 24 - ANKOR BORGHI
- N° 8 - REGGIRIPIANO
- N° 2 - ALZA PAIOLO
- N° 4 - CALAMITA NERA
- N°4 - RICONTRI PER CALAMITA NERA
- N° 2 - SOUTHCO
- N° 2 - RICONTRIO SAUTHCO
- N° 8 - VITI 6MA
- N° 6 - BUSSOLE ZAMA 6MA

INSERIRE
BAIONETTA E
SOUTHCO

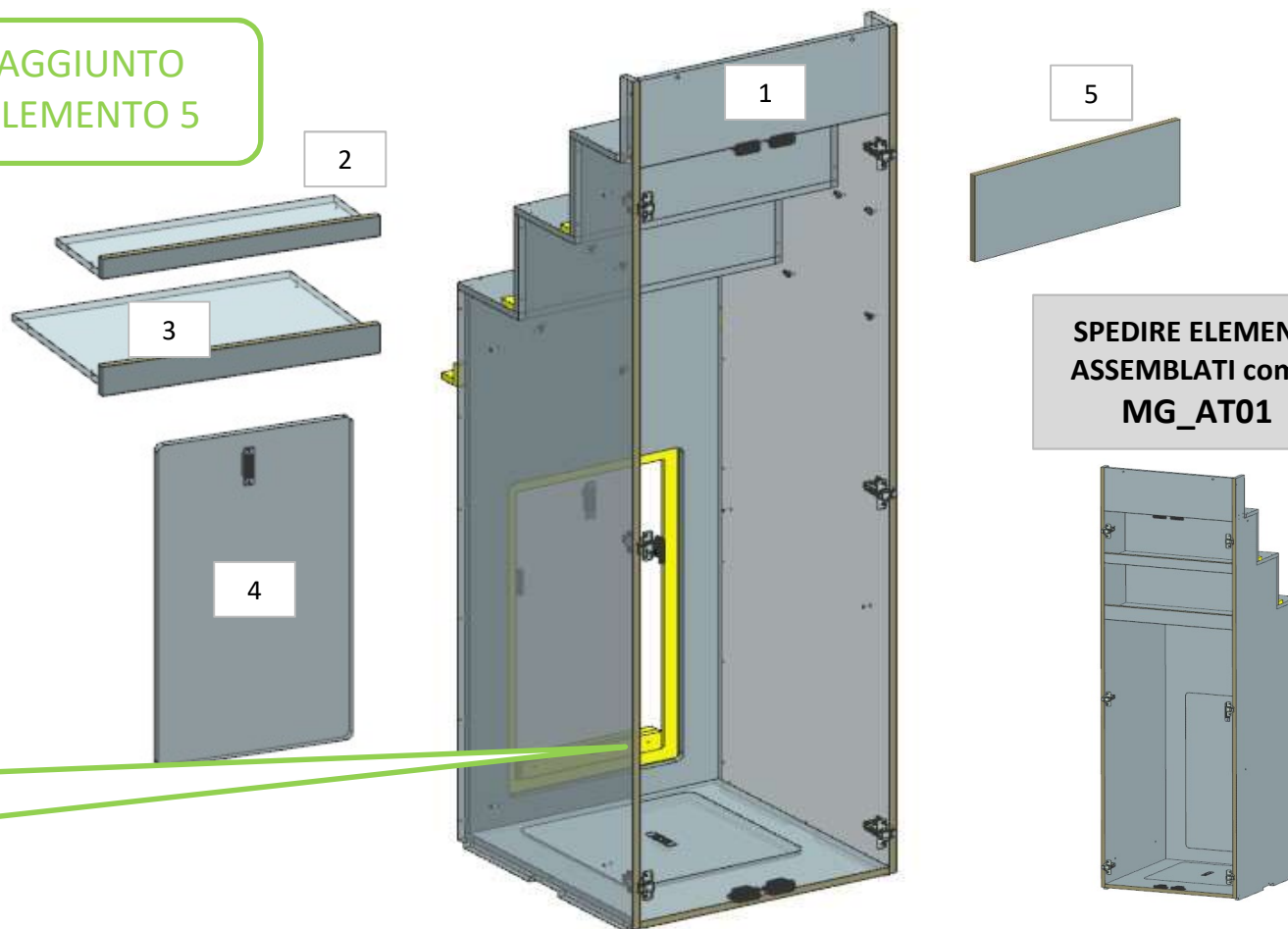

AZ68F

REV. 29-04-2024

LOCALE	CODICE	DESCRIZIONE COMPONENTE	FINITURA	Q.TA	OPERATORE
CABINA ARMATORE	AZ68F-I01_AT01	ARMADIO PRUA	OKOUME' GREZZO	3	Dante

1 - L.600 x H 30 x sp 25
2 - 3 - L.298 x H 1915 x sp 17

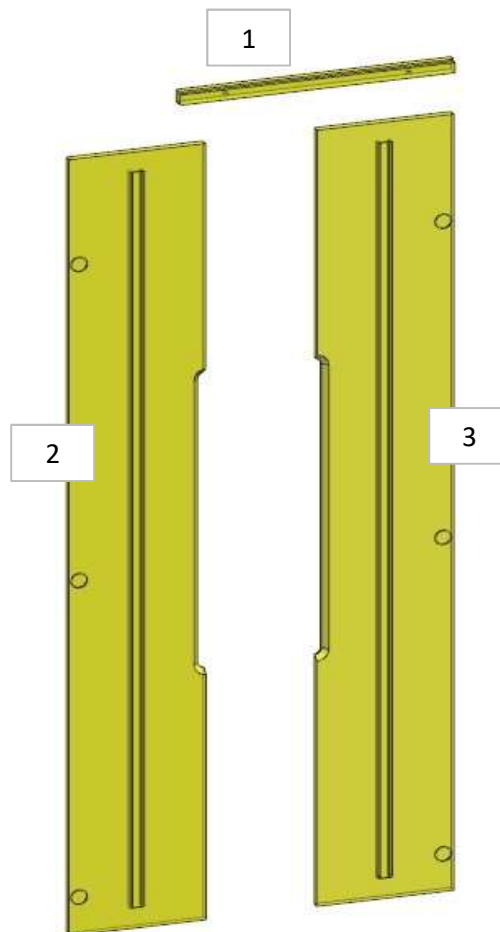
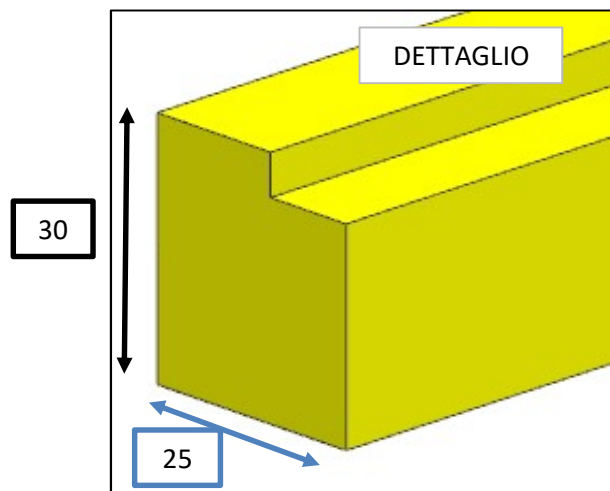

ELEMENTO 02 DA MONTARE con:
A01_AT01_01
ELEMENTO 03 DA MONTARE con:
A01_AT01_02
e spedire con un unico imballo

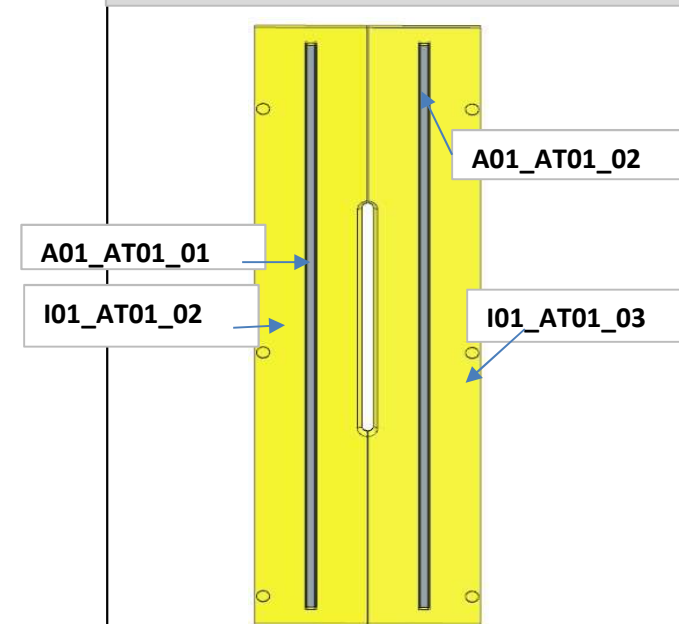

AZ68F

DA MAT. 233 REV. 29-04-2024

LOCALE	CODICE	DESCRIZIONE COMPONENTE	FINITURA	Q.TA	OPERATORE
CABINA ARMATORE	AZ68F-MF_AT01 + MF_AT02	ARMADIO PRUA			Damiano

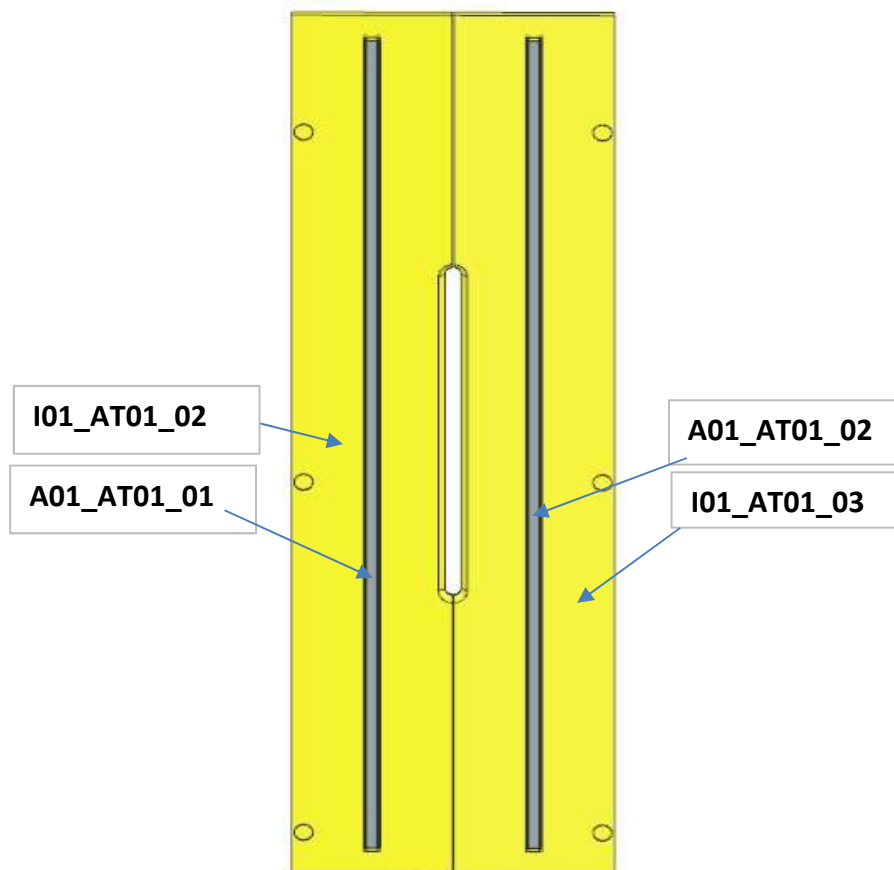

FERRAMENTA:

- N° 6 - CERNIERA PIANA
- N° 6 - BSETTA H6
- N° 24 - ANKOR BORGHI
- N° 8 - REGGIRIPIANO
- N° 2 - ALZA PAIOLO
- N° 4 - CALAMITA NERA
- N°4 - RICONTRI PER CALAMITA NERA
- N° 2 - SOUTHCO
- N° 2 - RICONTRO SAUTHCO
- N° 8 - VITI 6MA
- N° 6 - BUSSOLE ZAMA 6MA
- N° 2 - SPINE 8X20

AZ68F

DA MAT 233

REV. 10-01-2022

LOCALE	CODICE	DESCRIZIONE COMPONENTE	FINITURA	Q.TA	OPERATORE
CABINA ARMATORE	AZ68F-A01_AT01/02	ARMADIO DX POPPA	ACCIAIO NERO	1	Damiano

1 - 2 - L 30 x H 1800 x 14

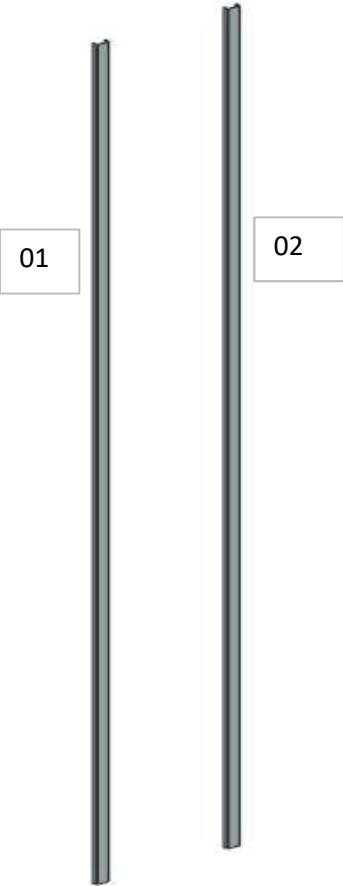

ELEMENTO 01 DA MONTARE con:
I01_AT01
e spedire con un unico imballo

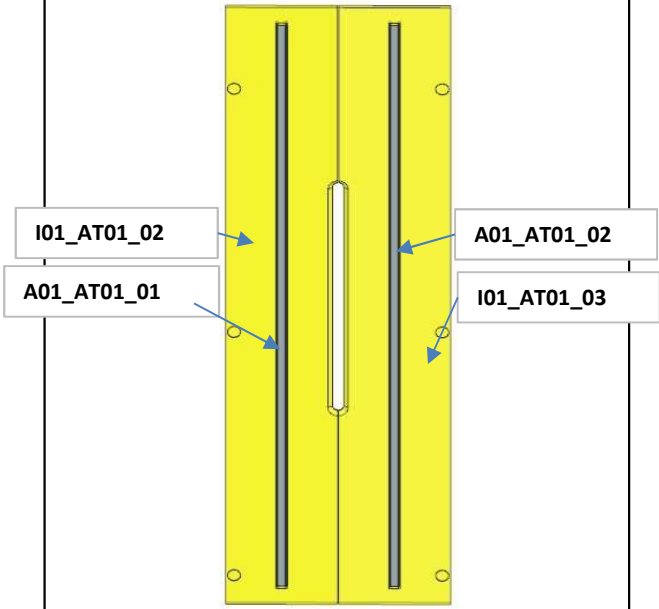

consonni&c