

# AZ68F

DA MAT 265

REV. 29-04-2024

LOCALE	CODICE	DESCRIZIONE COMPONENTE	FINITURA	Q.TA	OPERATORE
CABINA ARMATORE	AZ68F-R01_AA01	STRUTTURE BASSE A MURATA SX	LASTRA CHIARA	7	Damiano

MODIFICATA  
DIMENSIONE PEZZO 5

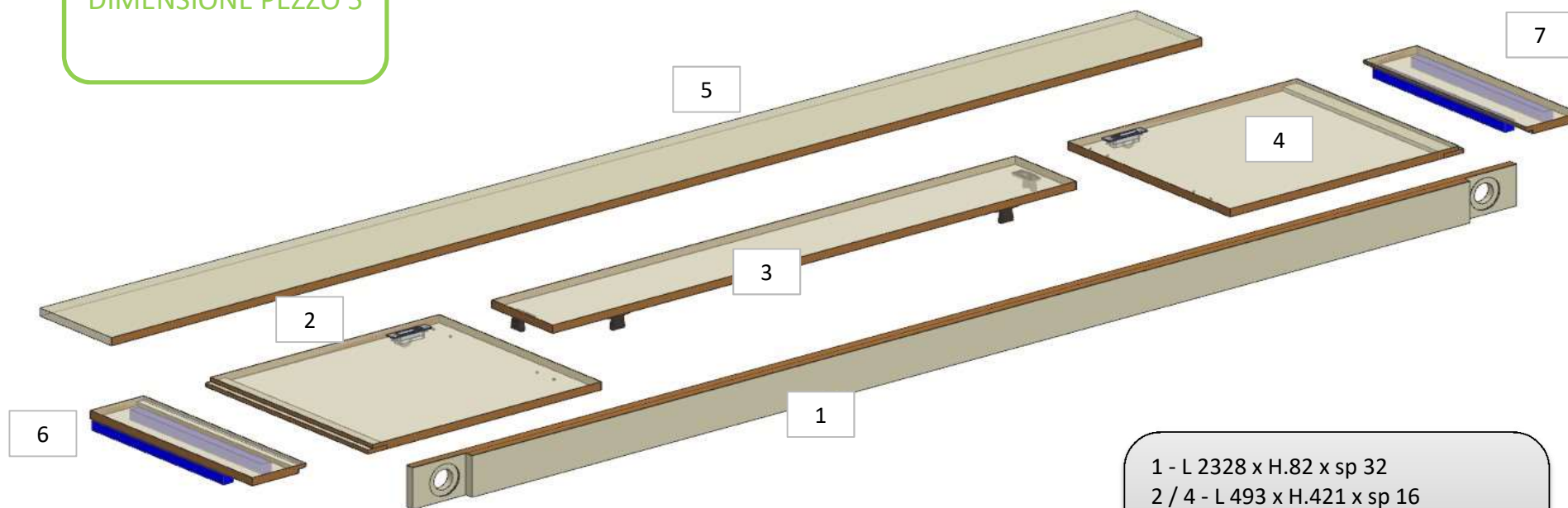

- 1 - L 2328 x H.82 x sp 32
- 2 / 4 - L 493 x H.421 x sp 16
- 3 - L 1105 x H.158 x sp 16
- 5 - L 2300 x H.185/170 x sp 16
- 6 / 7 - L 421 x H 113.5 x sp 16

consonni&c

# AZ68F

REV. 29-04-2024

LOCALE	CODICE	DESCRIZIONE COMPONENTE	FINITURA	Q.TA	OPERATORE
CABINA ARMATORE	AZ68F-L01_AA01	STRUTTURE BASSE A MURATA SX	LACCATO BRONZO	1	Damiano

1 - L .2104 x H.50 x sp12

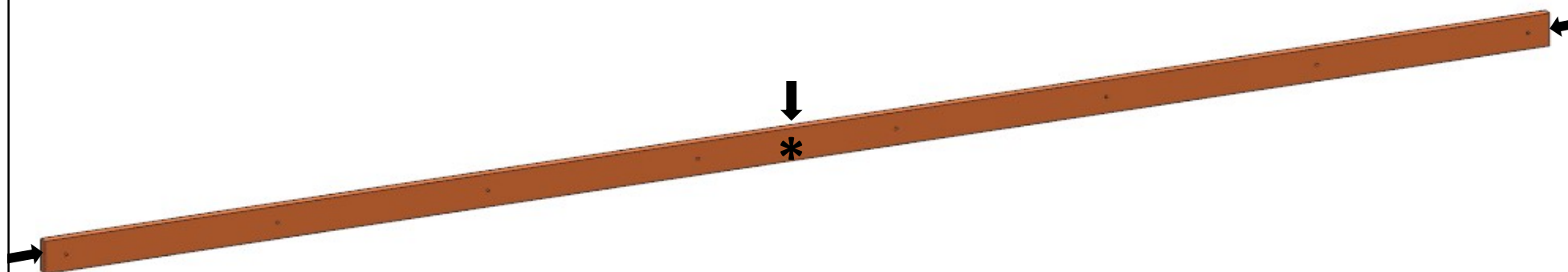

\* faccia dove viene applicata la finitura

↓ filo dove viene applicata la finitura

consonni&c

# AZ68F

DA MAT. 265 REV. 29-04-2024

LOCALE	CODICE	DESCRIZIONE COMPONENTE	FINITURA	Q.TA	OPERATORE
CABINA ARMATORE	AZ68F-R01_AB01	STRUTTURA TV A MURATA SX	LASTRA CHIARA	1	Damiano

1 - L.1102 x H.259 x sp 16

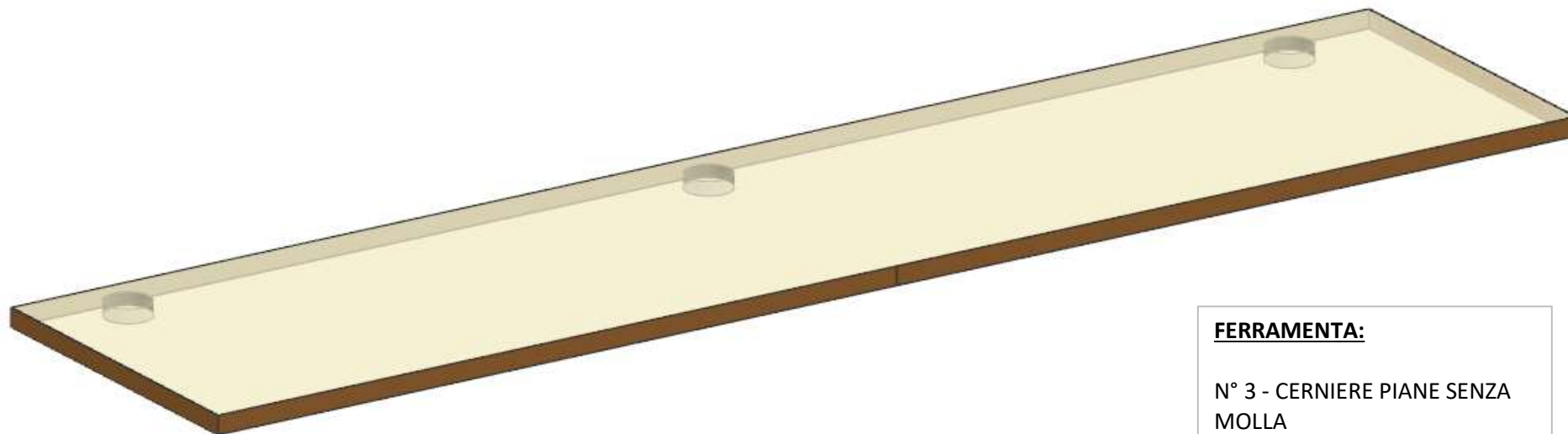

**FERRAMENTA:**

N° 3 - CERNIERE PIANE SENZA  
MOLLA  
N° 3 - BASETTE H6  
N° 12 - ANKOR BORGHI  
N° 8 - VITI 6MA X 25 TB  
N° 7 - FITLOCK MASCHIO  
N° 3 - FITLOCK FEMMINA  
N° 2 - KEKU PARTE TELAIO

**consonni&c**

# AZ68F

DA MAT. 265 REV. 29-04-2024

LOCALE	CODICE	DESCRIZIONE COMPONENTE	FINITURA	Q.TA	OPERATORE
CABINA ARMATORE	AZ68F-R01_AC01	PLENUM A.C. MURATA SX	LASTRA CHIARA	2	Damiano

**ELEMENTO DA AVVITARE SOLO PUNTATO**

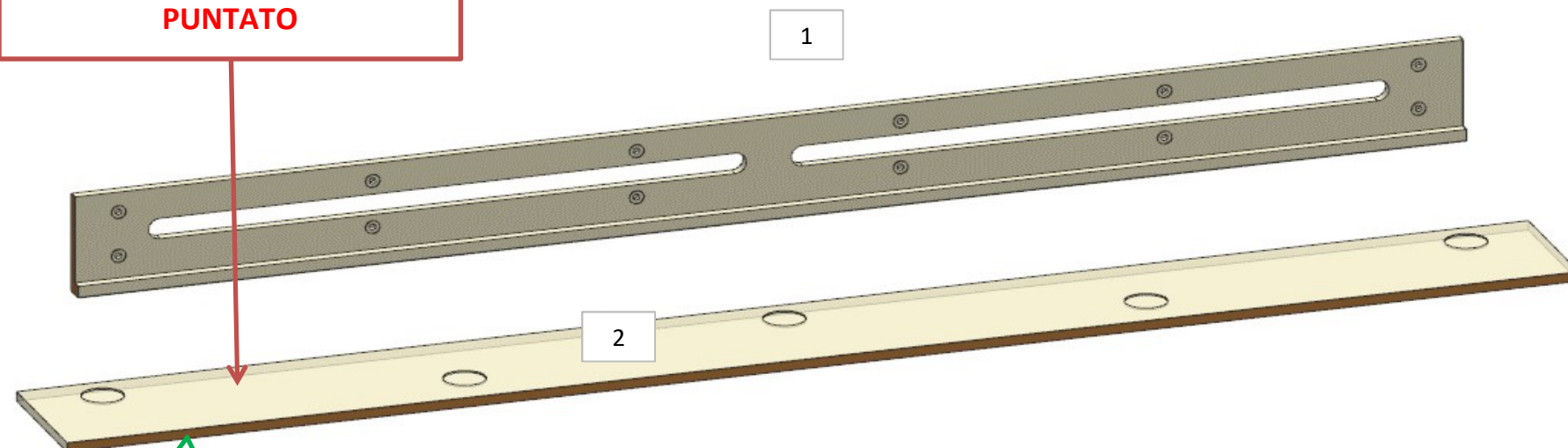

**da mat.207**  
MODIFICATE DIMENSIONI  
2301x230x16mm

1 - L.2105 x H.168 x 32  
2 - L.2301 x H.230 x sp. 16

**consonni&c**

# AZ68F

DA MAT. 207 REV. 29-04-2024

LOCALE	CODICE	DESCRIZIONE COMPONENTE	FINITURA	Q.TA	OPERATORE
CABINA ARMATORE	AZ68F-R01_AD01	STRUTTURA ALTA TEATRINO MURATA SX	LASTRA CHIARA	2	Damiano

- 1 - L.2301 x H.388/373 x sp 16
- 2 - L.2301 x H.132 x sp 16

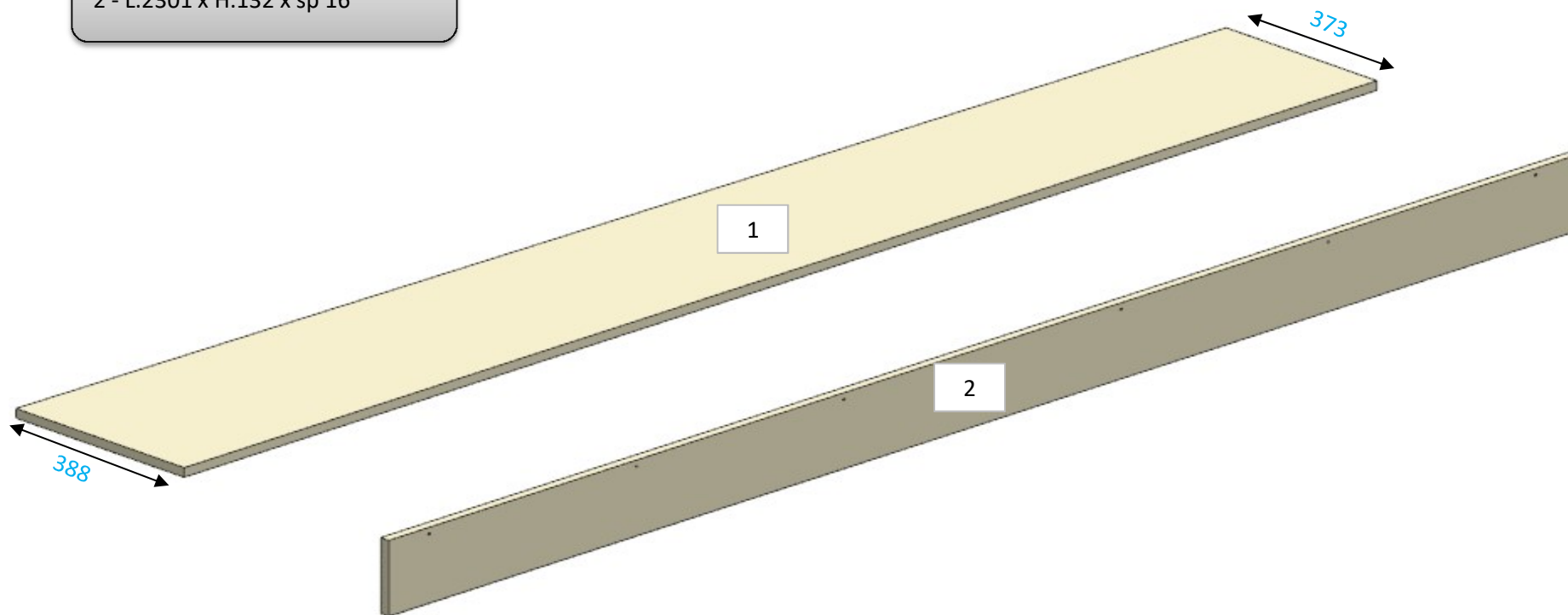

# AZ68F

DA MAT. 201 REV. 29-04-2024

LOCALE	CODICE	DESCRIZIONE COMPONENTE	FINITURA	Q.TA	OPERATORE
CABINA ARMATORE	AZ68F-MF_AF01\AF02	RIVESTIMENTO POPPA SX			Damiano

MF\_AF01

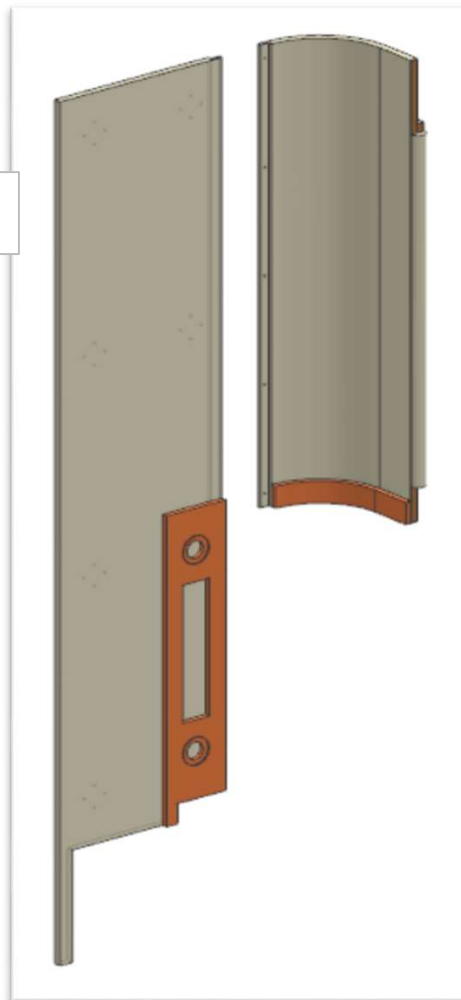

MF\_AF02

**FERRAMENTA:**  
N° 14 - FITLOCK MASCHIO  
N° 2 - FITLOCK FEMMINA

# AZ68F

DA MAT. 207 REV. 29-04-2024

LOCALE	CODICE	DESCRIZIONE COMPONENTE	FINITURA	Q.TA	OPERATORE
CABINA ARMATORE	AZ68F-R01_AF01	RIVESTIMENTO POPPA SX	LASTRA CHIARA	3	Damiano

1 - L.394 x H.1956 x sp 16  
2 - L.365 x H.1047 x sp 16  
3 - dia.32 x H.797mm

**da mat.207**  
RIMOSSO UN PEZZO E  
SPOSTATO NELLA  
PORTA P08

**da mat.207**  
AGGIUNTI  
ABBASSAMENTI

**FERRAMENTA:**

N° 14 - FITLOCK MASCHIO  
N° 2 - FITLOCK FEMMINA

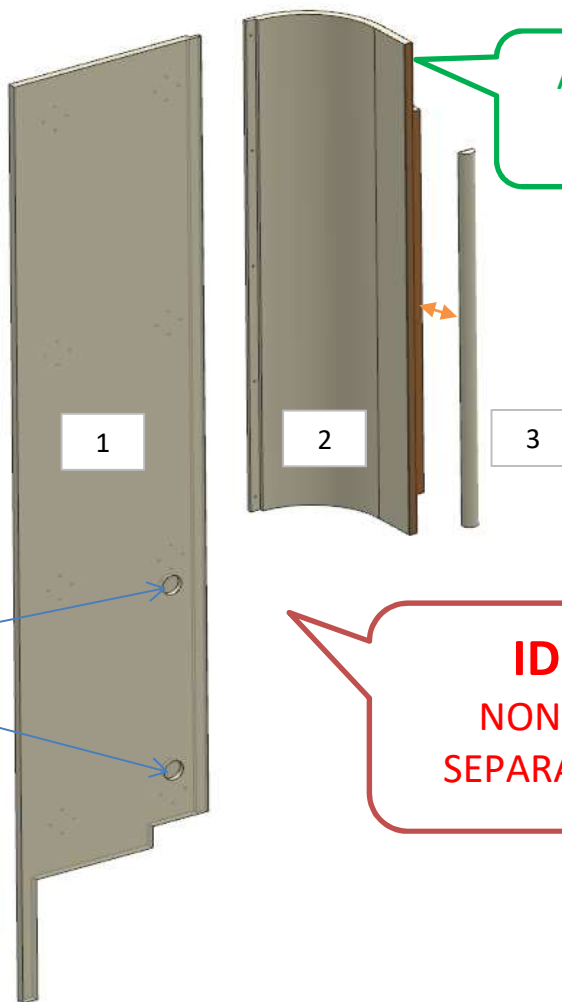

AGGIUNTO  
BORDO

ELEMENTO DA  
MONTARE con:  
**L01\_AF01**  
e spedire con un  
unico imballo

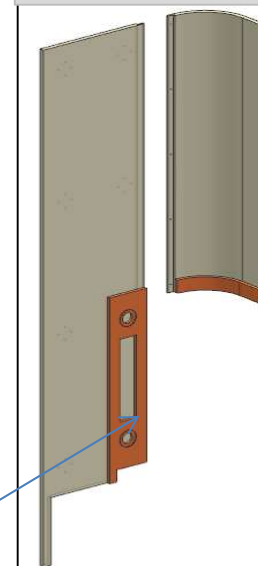

**ID 1673**  
NON SPEDIRE  
SEPARATAMENTE

L01\_AF01

# AZ68F

DA MAT. 207 REV. 29-04-2024

LOCALE	CODICE	DESCRIZIONE COMPONENTE	FINITURA	Q.TA	OPERATORE
CABINA ARMATORE	AZ68F-L01_AF01	RIVESTIMENTO POPPA SX	LACCATO BRONZO	2	Damiano

- 1 - L.703 x H 144 x sp 12
- 2 - L.320 x H 50 x sp 12

da mat.207  
ABBASSATO FORO  
FITLOCK



ELEMENTO DA MONTARE con:  
R01\_AF01  
e spedire con un unico imballo

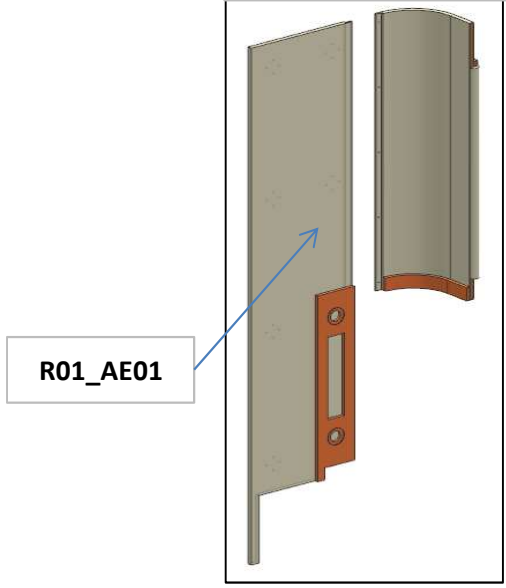

\* faccia dove viene applicata la finitura  
↓ filo dove viene applicata la finitura

# AZ68F

REV. 29-04-2024

LOCALE	CODICE	DESCRIZIONE COMPONENTE	FINITURA	Q.TA	OPERATORE
CABINA ARMATORE	AZ68F-MF_AG01\AG02	RIVESTIMENTO PRUA SX			

MF\_AG02

MF\_AG01

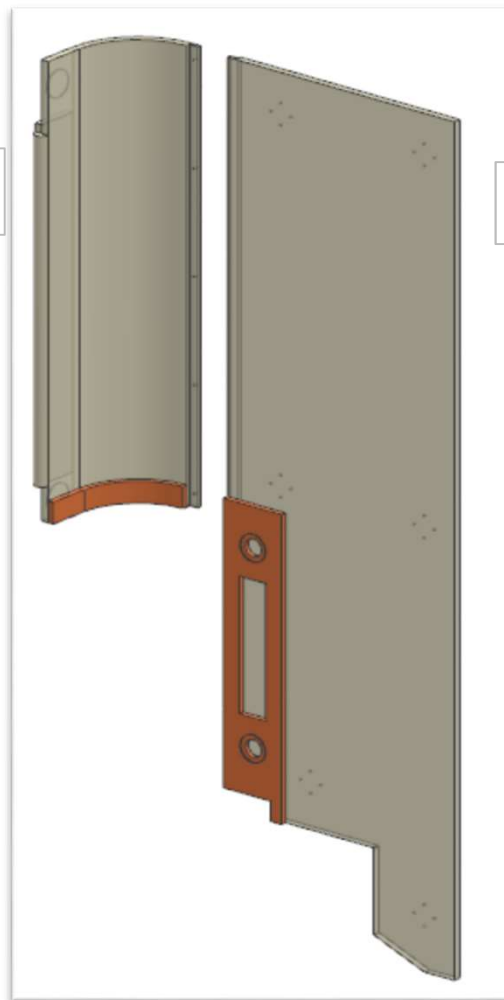

**FERRAMENTA:**

N° 12 - FITLOCK MASCHIO  
N° 2 - FITLOCK FEMMINA

# AZ68F

REV. 29-04-2024

LOCALE	CODICE	DESCRIZIONE COMPONENTE	FINITURA	Q.TA	OPERATORE
CABINA ARMATORE	AZ68F-R01_AG01	RIVESTIMENTO PRUA SX	LASTRA CHIARA	3	Damiano

- 1 - L.505 x H.1955 x sp 16
- 2 - L.365 x H.1047 x sp 16
- 3 - dia.32 x H.797mm

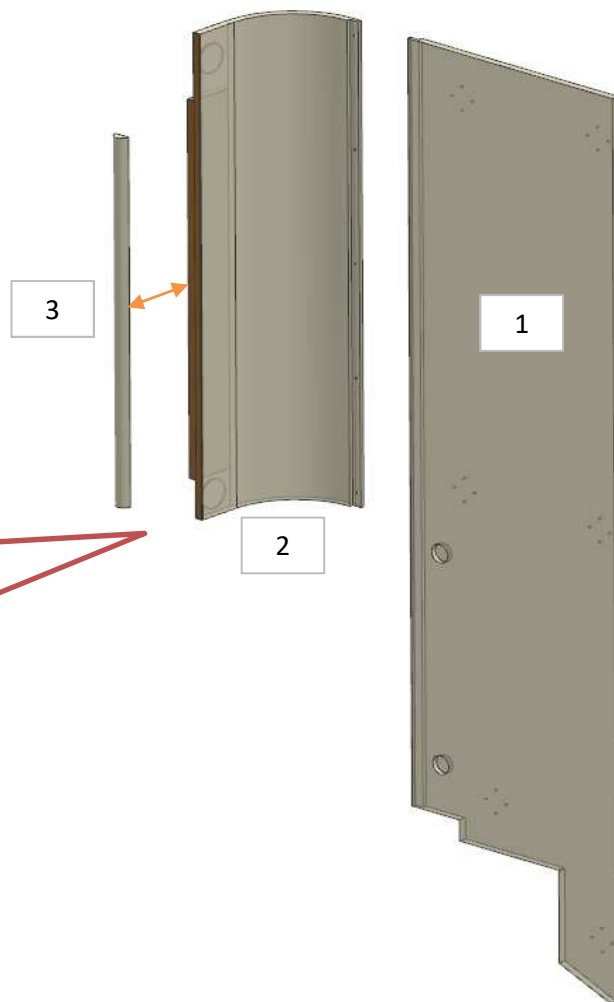

**ID 1673**  
NON SPEDIRE  
SEPARATAMENTE

**FERRAMENTA:**

- N° 12 - FITLOCK MASCHIO
- N° 2 - FITLOCK FEMMINA

ELEMENTO DA  
MONTARE con:  
**L01\_AF01**  
e spedire con un  
unico imballo

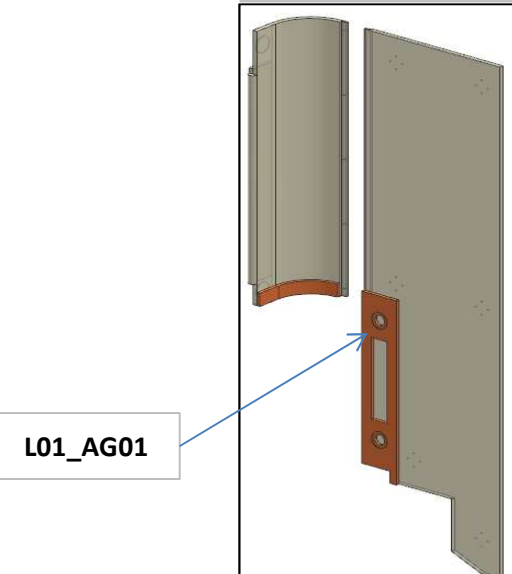

L01\_AG01

**consonni&c**

# AZ68F

REV. 29-04-2024

LOCALE	CODICE	DESCRIZIONE COMPONENTE	FINITURA	Q.TA	OPERATORE
CABINA ARMATORE	AZ68F-L01_AG01	RIVESTIMENTO PRUA SX	LACCATO BRONZO	2	Damiano

1 - L.703 x H 144 x sp 12  
2 - L.320 x H 50 x sp 12

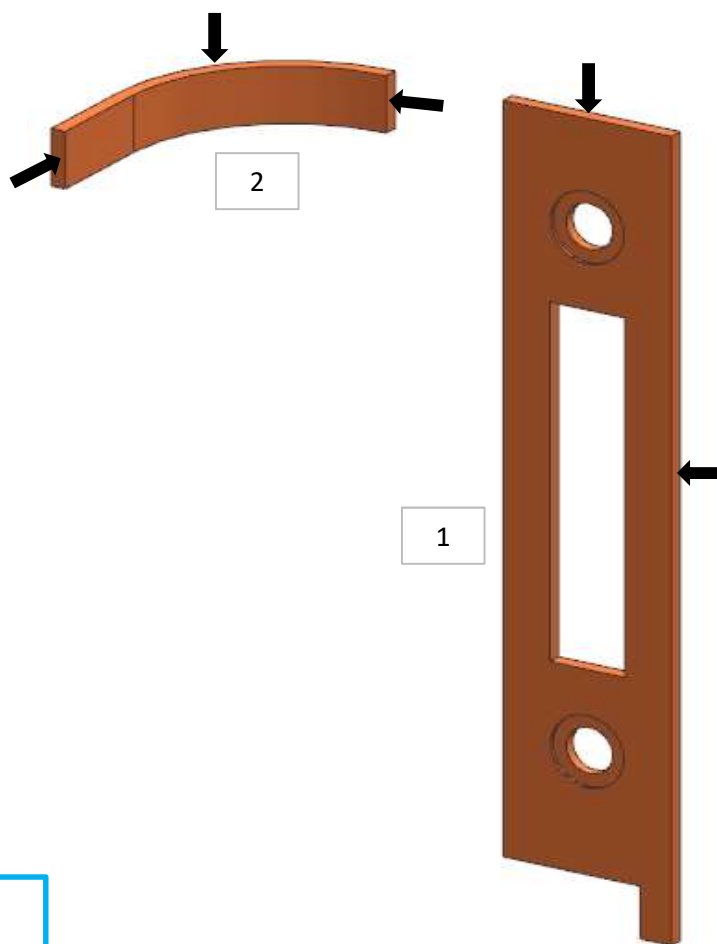

ELEMENTO DA  
MONTARE con:  
R01\_AG01  
e spedire con un  
unico imballo

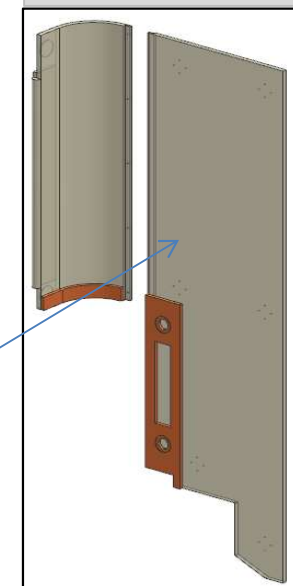

R01\_AG01

\* faccia dove viene applicata la finitura  
↓ filo dove viene applicata la finitura

consonni&c

# AZ68F

DA MAT. 233 REV. 29-04-2024

LOCALE	CODICE	DESCRIZIONE COMPONENTE	FINITURA	Q.TA	OPERATORE
CABINA ARMATORE	AZ68F-R01_AI01	PANNELLI FIN. VERT. SX POPPA E PRUA	LASTRA CHIARA	3	Damiano

1 - L. 664 x H 965 x sp 16  
2 - L. 614 x H 965 x sp 16

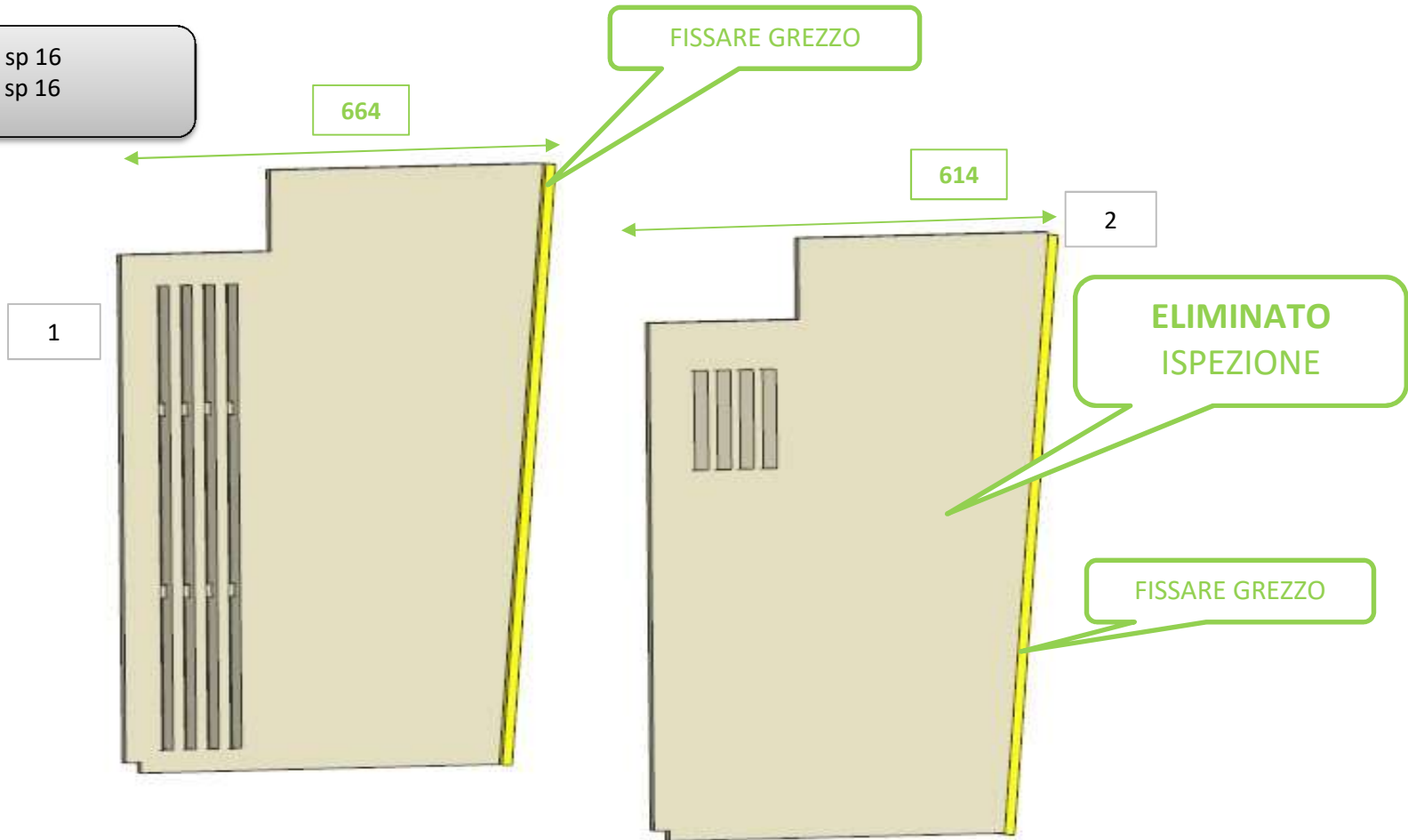

# AZ68F

DA MAT. 233 REV. 29-04-2024

LOCALE	CODICE	DESCRIZIONE COMPONENTE	FINITURA	Q.TA	OPERATORE
CABINA ARMATORE	AZ68F-R01_AL01	ARMADIO DX POPPA	LASTRA CHIARA	3	Damiano

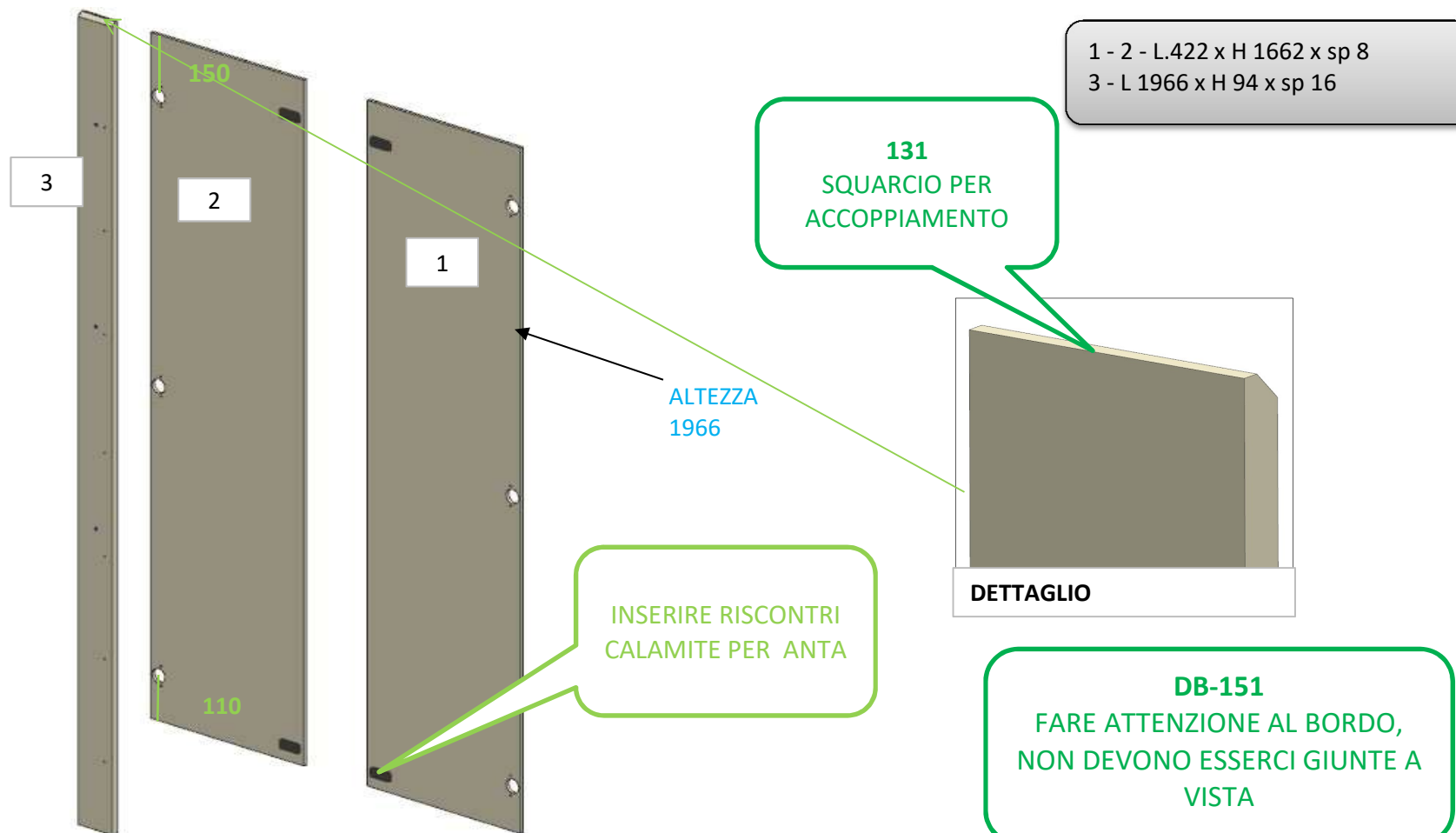

# AZ68F

DA MAT. 233 REV. 29-04-2024

LOCALE	CODICE	DESCRIZIONE COMPONENTE	FINITURA	Q.TA	OPERATORE
CABINA ARMATORE	AZ68F-R01_AM01	STRUTTURA DX ANGOLO POPPA	LASTRA CHIARA	5	Damiano

- 1 - L 460 x H.1700 x sp 16
- 2 - L 293 x H.1080 x sp 16
- 3 - L 477 x H.1080 x sp 16
- 4 - L 280 x H.978 x sp 16
- 5 - dia.32 x H.805mm

FISSARE GREZZO

VERIFICARE SPALLETTA + FORI

METTERE BORDO

CURVATINO L. 805

FISSARE GREZZO

ELEMENTO DA MONTARE con:  
**L01\_AM01**  
e spedire con un unico imballo

**FERRAMENTA:**  
N° 16 - FITLOCK MASCHIO  
N° 18 - FITLOCK FEMMINA  
N° 14 - BUSSOLA ZAMA 6MA

**ID 1673**  
**NON SPEDIRE SEPARATAMENTE**

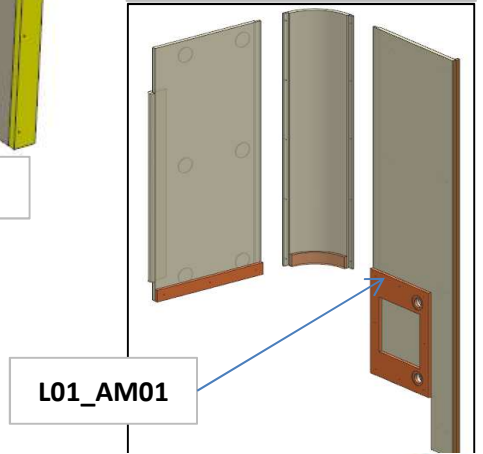

# AZ68F

REV. 29-04-2024

LOCALE	CODICE	DESCRIZIONE COMPONENTE	FINITURA	Q.TA	OPERATORE
CABINA ARMATORE	AZ68F-MF_AM01\AM02 \AM03	STRUTTURA DX ANGOLO POPPA			Damiano

MF\_AM03

MF\_AM02

MF\_AM01

**FERRAMENTA:**

- N° 16 - FITLOCK MASCHIO
- N° 18 - FITLOCK FEMMINA
- N° 14 - BUSSOLA ZAMA 6MA

# AZ68F

REV. 29-04-2024

LOCALE	CODICE	DESCRIZIONE COMPONENTE	FINITURA	Q.TA	OPERATORE
CABINA ARMATORE	AZ68F-L01_AM01	STRUTTURA DX ANGOLO POPPA	LACCATO BRONZO	3	Damiano

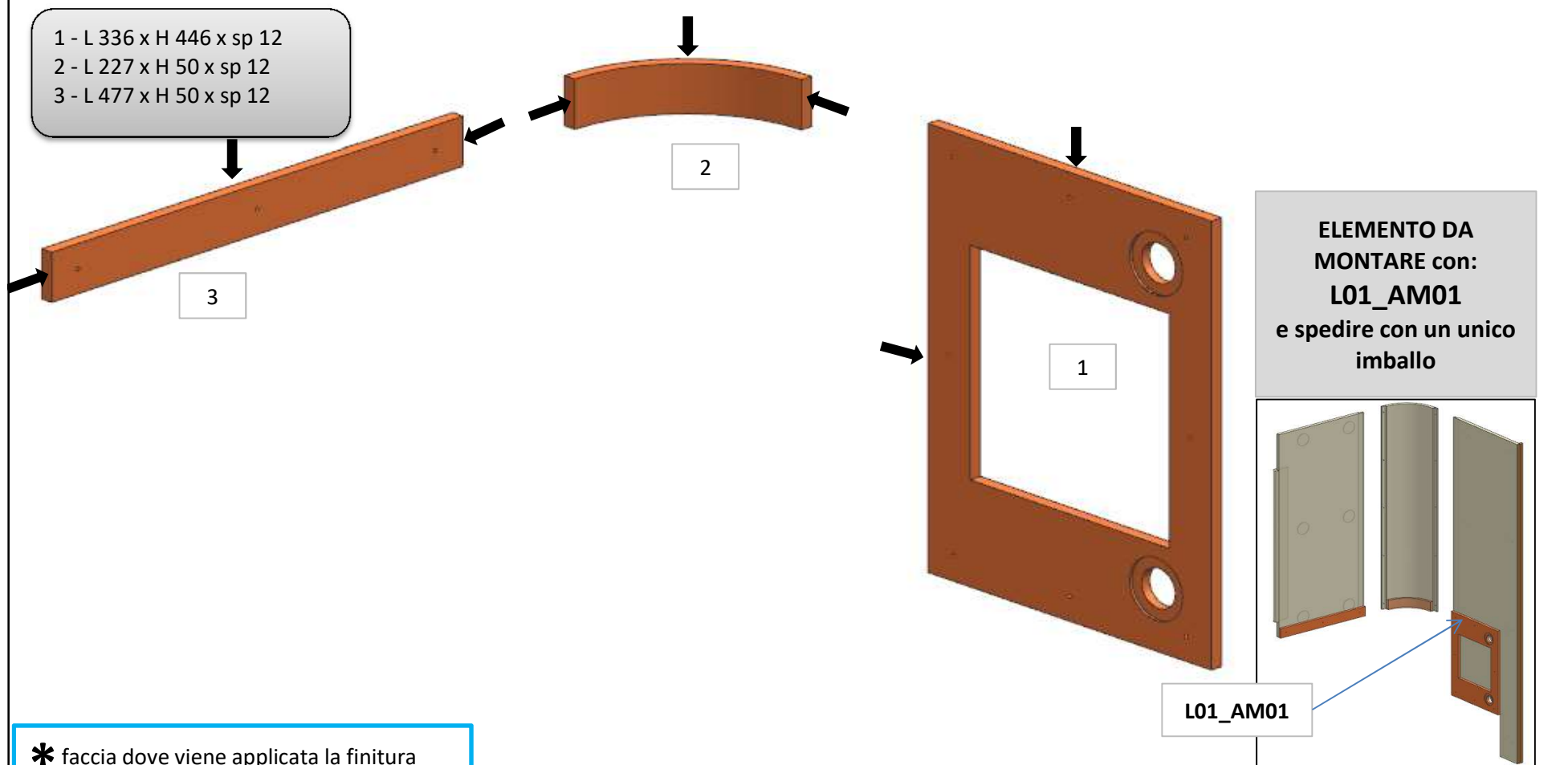

\* faccia dove viene applicata la finitura  
 ↓ filo dove viene applicata la finitura

# AZ68F

DA MAT. 207 REV. 29-04-2024

LOCALE	CODICE	DESCRIZIONE COMPONENTE	FINITURA	Q.TA	OPERATORE
CABINA ARMATORE	AZ68F-R01_AN01	STRUT. ALTA TEATRINO MURATA DX	LASTRA CHIARA	2	Damiano

1 - L.2307 x H 192 x sp 32  
2 - L.2276 x H 266 x sp 16

MODIFICATA  
LUNGHEZZA =2179

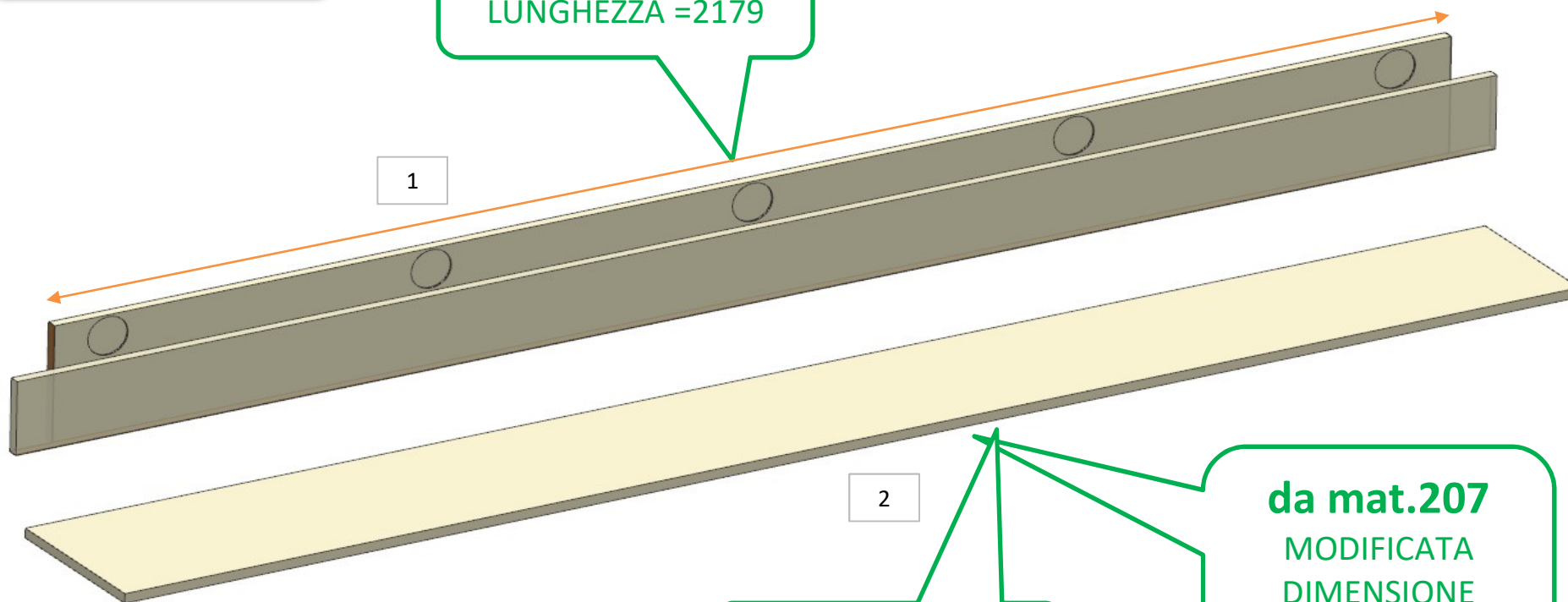

METTERE BORDO

da mat.207  
MODIFICATA  
DIMENSIONE  
2276x266x16mm

consonni&c

# AZ68F

DA MAT. 203 REV. 29-04-2024

LOCALE	CODICE	DESCRIZIONE COMPONENTE	FINITURA	Q.TA	OPERATORE
CABINA ARMATORE	AZ68F-R01_AO01	STRUTTURA BASSA A MURATA DX	LASTRA CHIARA	2	Damiano

1 - L.2276 x H.203 x sp 16  
2 - L.2308 x H.82 x 32

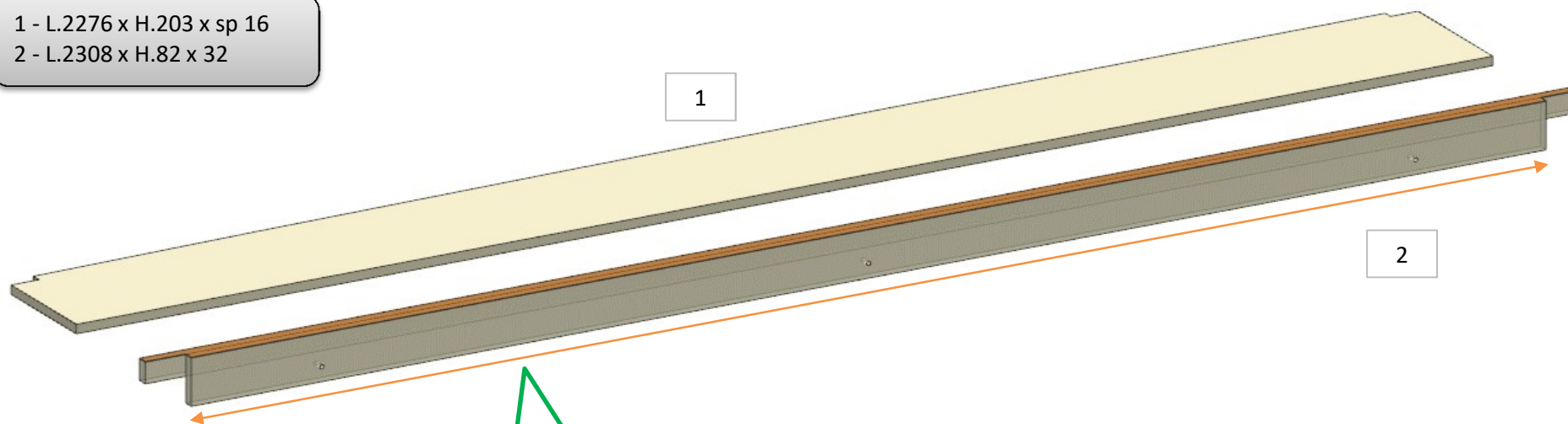

MODIFICATA  
LUNGHEZZA =2179

ELEMENTO DA MONTARE con:  
**L01\_AO01**  
e spedire con un unico imballo

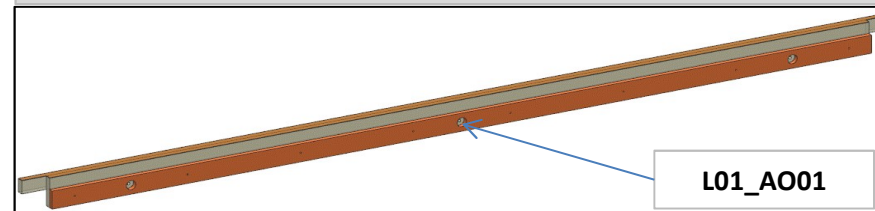

# AZ68F

REV. 29-04-2024

LOCALE	CODICE	DESCRIZIONE COMPONENTE	FINITURA	Q.TA	OPERATORE
CABINA ARMATORE	AZ68F-MF_AO01	STRUTTURA BASSA A MURATA DX			Damiano

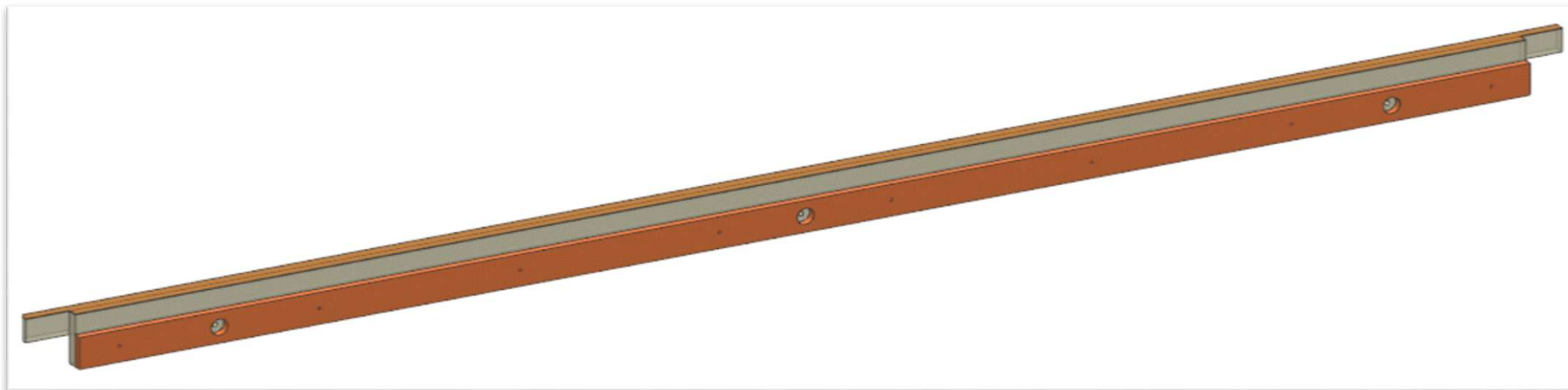

# AZ68F

REV. 29-04-2024

LOCALE	CODICE	DESCRIZIONE COMPONENTE	FINITURA	Q.TA	OPERATORE
CABINA ARMATORE	AZ68F-L01_AO01	STRUTTURA BASSA A MURATA DX	LACCATO BRONZO	1	Damiano

1 - L.2178 x H.50 x sp 12

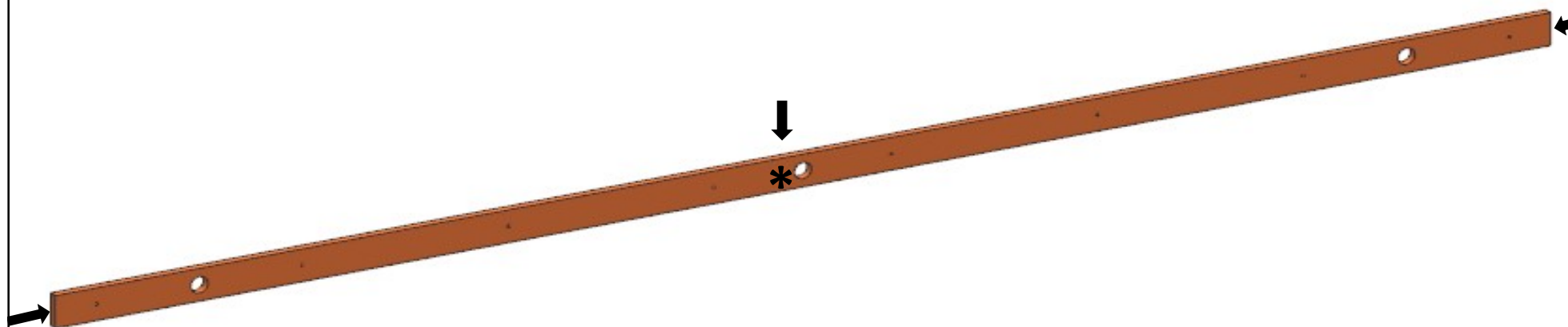

ELEMENTO DA MONTARE con:  
**R01\_AO01**  
e spedire con un unico imballo

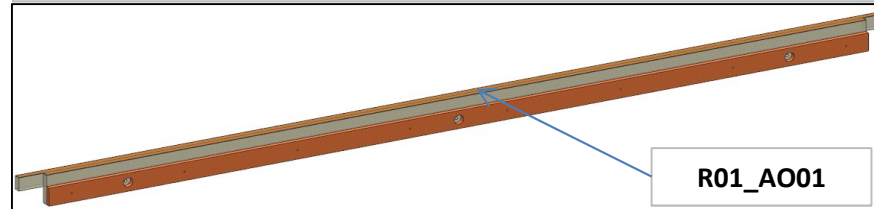

\* faccia dove viene applicata la finitura

↓ filo dove viene applicata la finitura

consonni&c

# AZ68F

DA MAT. 207 REV. 29-04-2024

LOCALE	CODICE	DESCRIZIONE COMPONENTE	FINITURA	Q.TA	OPERATORE
CABINA ARMATORE	AZ68F-R01_AP01	STRUTTURA DX ANGOLO PRUA	LASTRA CHIARA	5	Damiano

- 1 - L 460 x H 1701 x sp 16
- 2 - L 293 x H 1080 x sp 16
- 3 - L 318 x H 1080 x sp 16
- 4 - L 265 x H 978 x sp 16
- 5 - dia.32 x H. 805

VERIFICARE  
PRESENZA FORI

NON C'è LA  
SPALLETTA

**ID 1673**  
NON SPEDIRE  
SEPARATAMENTE

**FERRAMENTA:**

- N° 24 - FITLOCK MASCHIO
- N° 10 - FITLOCK FEMMINA
- N° 4 - BUSSOLA ZAMA 6MA

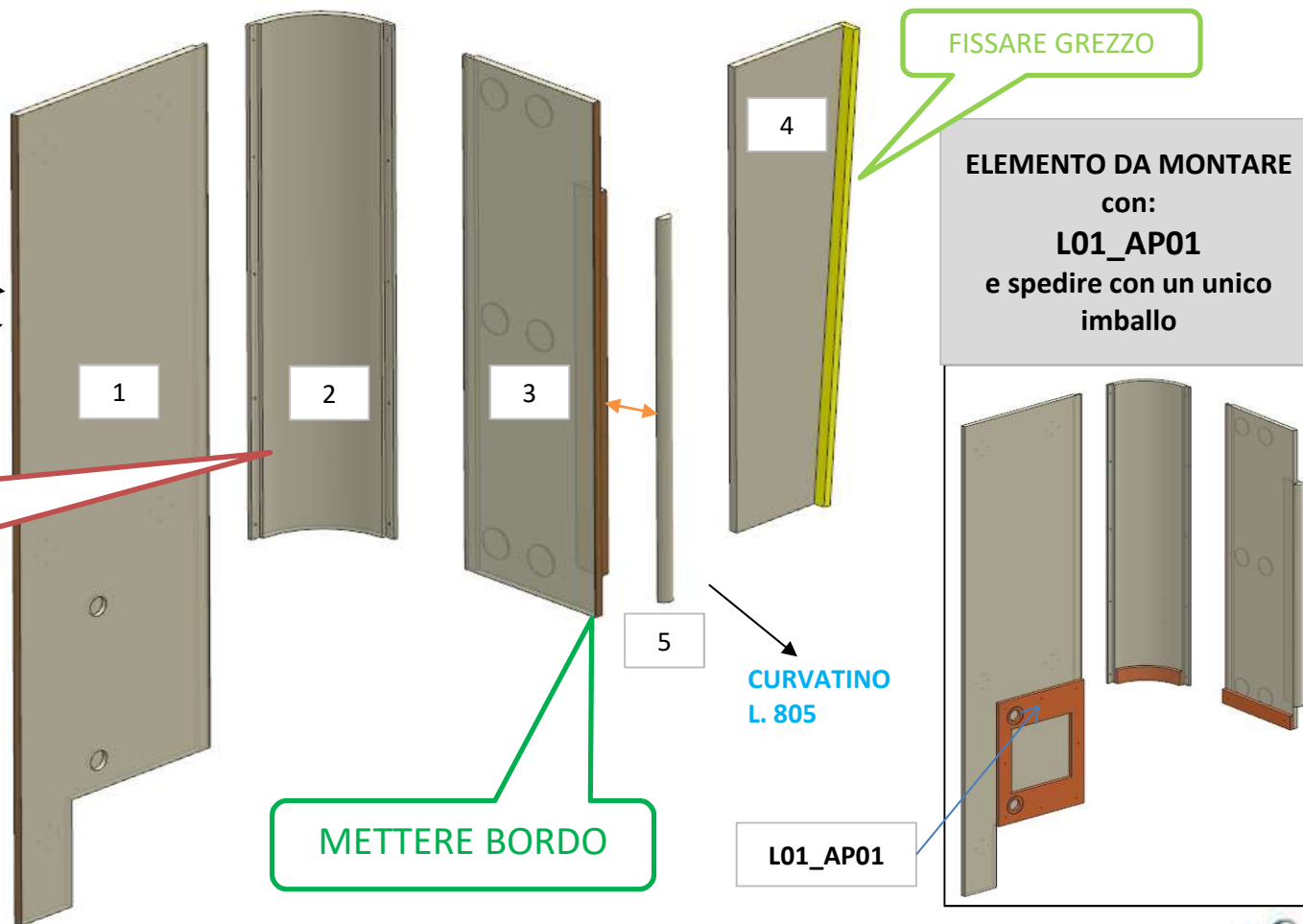

# AZ68F

REV. 29-04-2024

LOCALE	CODICE	DESCRIZIONE COMPONENTE	FINITURA	Q.TA	OPERATORE
CABINA ARMATORE	AZ68F-MF_AP01\AP02 \AP03	STRUTTURA DX ANGOLO PRUA			Damiano

MF\_AP01

MF\_AP03

MF\_AP02

**FERRAMENTA:**

N° 24 - FITLOCK MASCHIO  
N° 10 - FITLOCK FEMMINA  
N° 4 - BUSSOLA ZAMA 6MA



# AZ68F

REV. 29-04-2024

LOCALE	CODICE	DESCRIZIONE COMPONENTE	FINITURA	Q.TA	OPERATORE
CABINA ARMATORE	AZ68F-L01_AP01	STRUTTURA DX ANGOLO PRUA	LACCATO BRONZO	3	Damiano

- 1 - L.336 x H 446 x sp 12
- 2 - L.227 x H 50 x sp 12
- 3 - L 318 x H 50 x sp 12

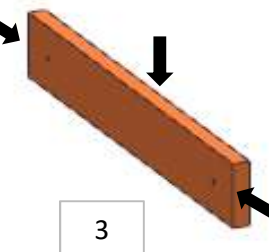
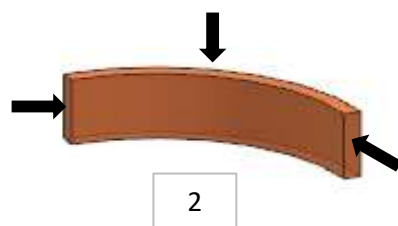
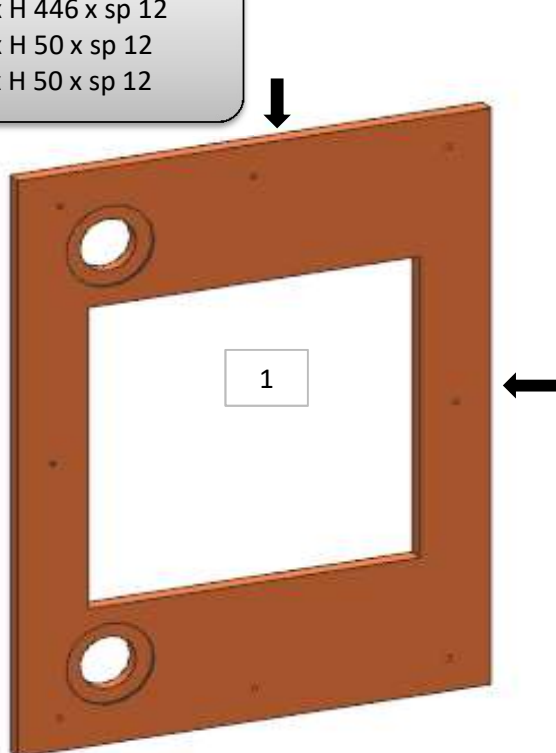

ELEMENTO DA MONTARE  
con:  
**R01\_AP01**  
e spedire con un unico  
imballo

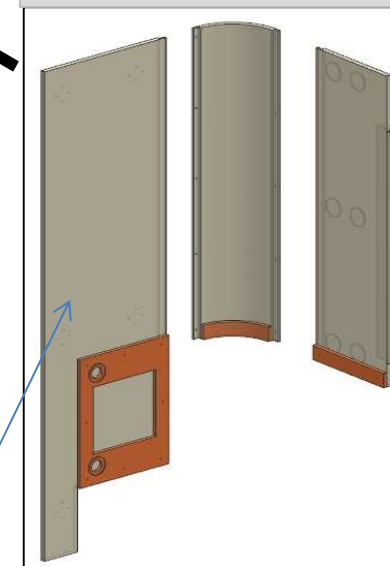

R01\_AP01

\* faccia dove viene applicata la finitura

↓ filo dove viene applicata la finitura

consonni&c

# AZ68F

DA MAT. 233 REV. 29-04-2024

LOCALE	CODICE	DESCRIZIONE COMPONENTE	FINITURA	Q.TA	OPERATORE
CABINA ARMATORE	AZ68F-R01_AT01	ARMADIO PRUA	LASTRA CHIARA	2	Damiano

1 - 2 - L.299 x H 1915 x sp6

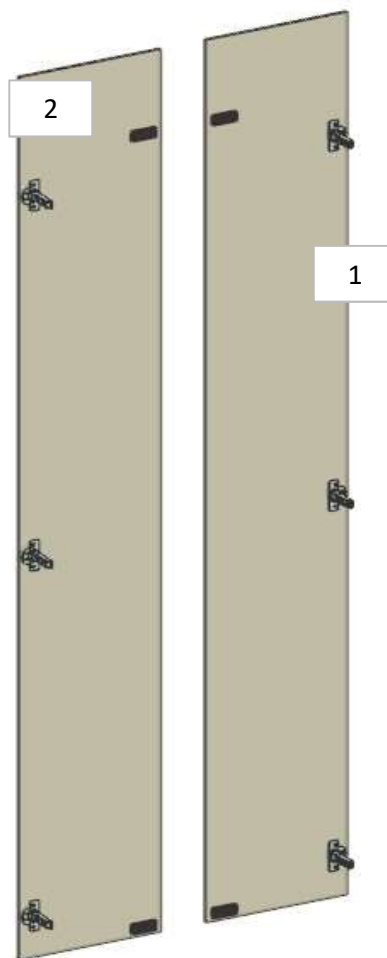

# AZ68F

DA MAT. 211 REV. 29-04-2024

LOCALE	CODICE	DESCRIZIONE COMPONENTE	FINITURA	Q.TA	OPERATORE
CABINA ARMATORE	AZ68F-X01_AU01	PANNELLO FINESTRA DX SX	LAMINATO PURICELLI	8	Dante

- 1 - 3 - L.2300 x H.80 x sp 12
- 2 - L 788 x H.70 x sp 12
- 4 - L 788 x H.72 x sp 12
- 5 - 7 - L.2276 x H.45 x sp 12
- 6 - 8 - L 872 x H.80 x sp 12

**MAT 211**  
DIVENTANO 8 PZ.

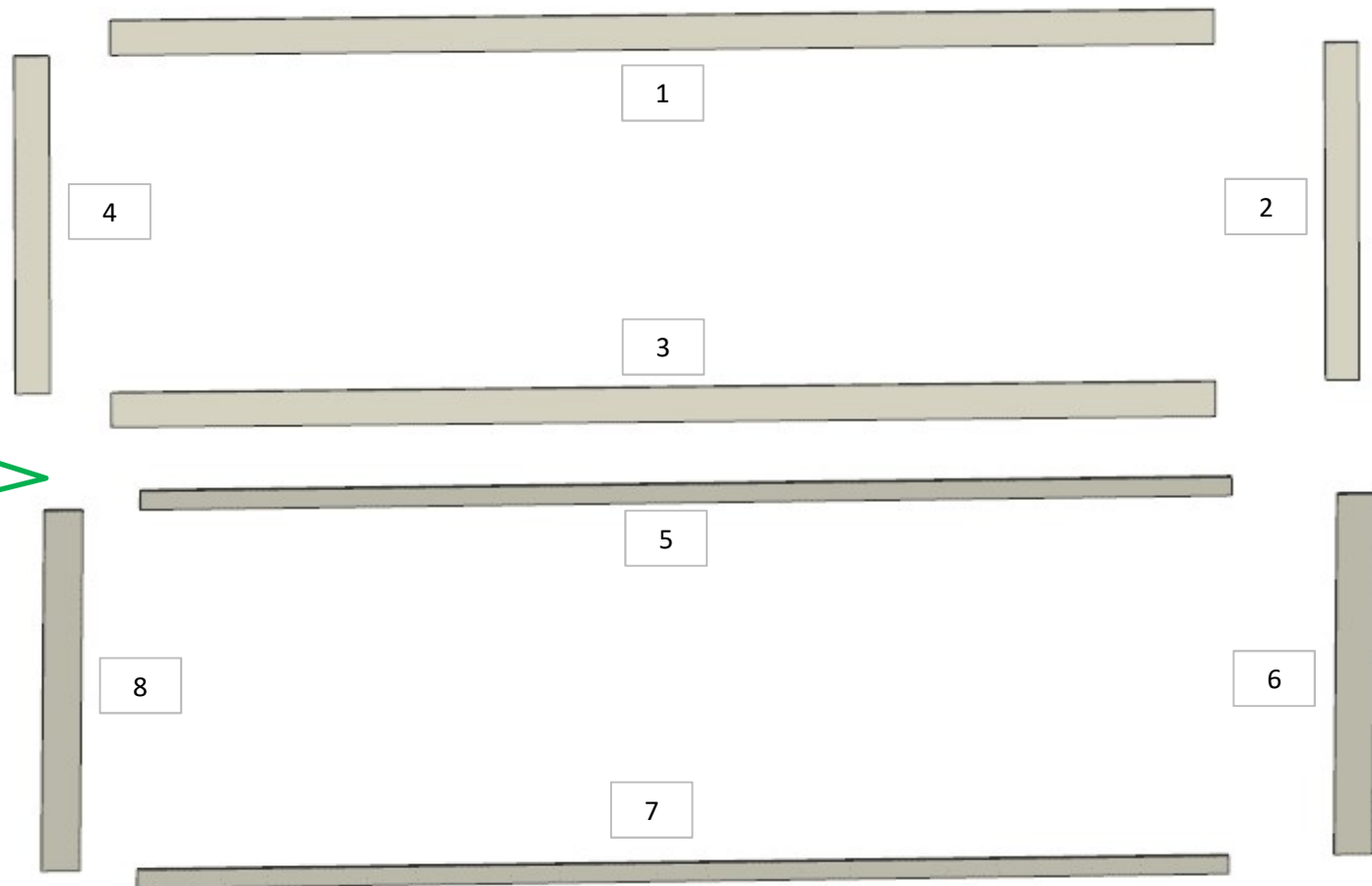

# AZ68F

REV. 29-04-2024

LOCALE	CODICE	DESCRIZIONE COMPONENTE	FINITURA	Q.TA	OPERATORE
CABINA ARMATORE	AZ68F-X01_AZ01	PAVIMENTO INGRESSO	LAMINATO OLIMPUS OL04	2	Damiano

1 - L.2603 x H 816 x sp 12  
2 - L.2604 x H 170 x sp 12

2

1

# AZ68F

REV. 21-02-2023

LOCALE	CODICE	DESCRIZIONE COMPONENTE	FINITURA	Q.TA	OPERATORE
CABINA ARMATORE	AZ66F-S01_AAA01	VANITY OPT	SPECCHIO	1	Damiano

1 - L.815 x H.245 x sp 5 mm

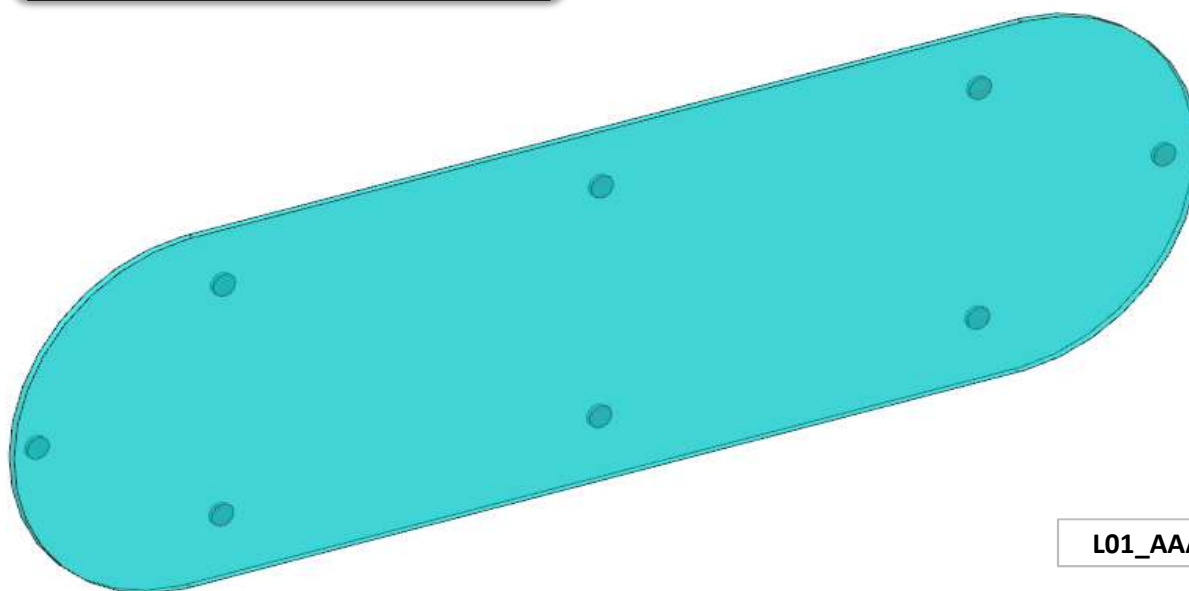

**ELEMENTO DA MONTARE con:**  
**AAA01**  
**R01\_AAA01**  
**L01\_AAA01**  
e spedire con un unico imballo

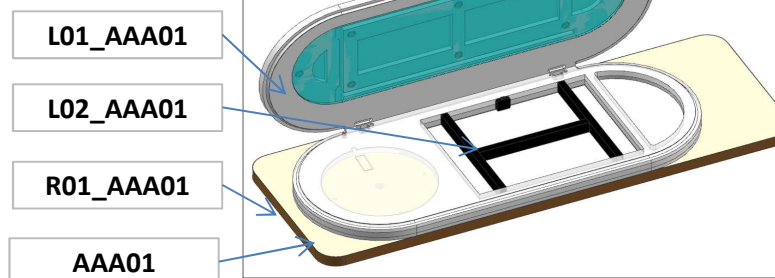

**consonni&c**

# AZ68F

DA MAT. 233 REV. 29-04-2024

LOCALE	CODICE	DESCRIZIONE COMPONENTE	FINITURA	Q.TA	OPERATORE
CABINA ARMATORE	AZ68F-R01_AAL01	ARMADIO DX POPPA OPT	LASTRA CHIARA	2	Damiano

1 - L. 536 x H 1917 x sp 8  
2 - L. 99 x H 1966 x sp 16

ELIMINATI RIBASSI

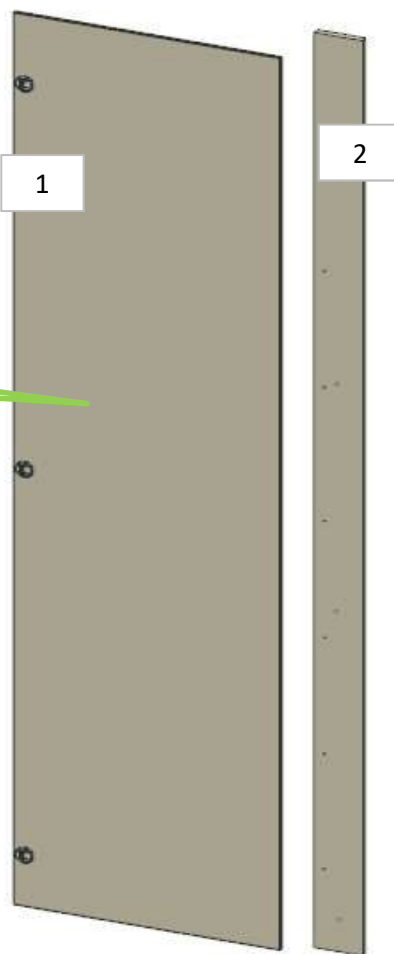

# AZ68F

REV. 10-01-2022

LOCALE	CODICE	DESCRIZIONE COMPONENTE	FINITURA	Q.TA	OPERATORE
CABINA ARMATORE	AZ68F-A01_AAL01_01/02	ARMADIO DX POPPA OPT	ACCIAIO	1	Damiano

1 - L.540 x H.15 x pr. 60mm  
2 - L 30 x H 1800 x 14

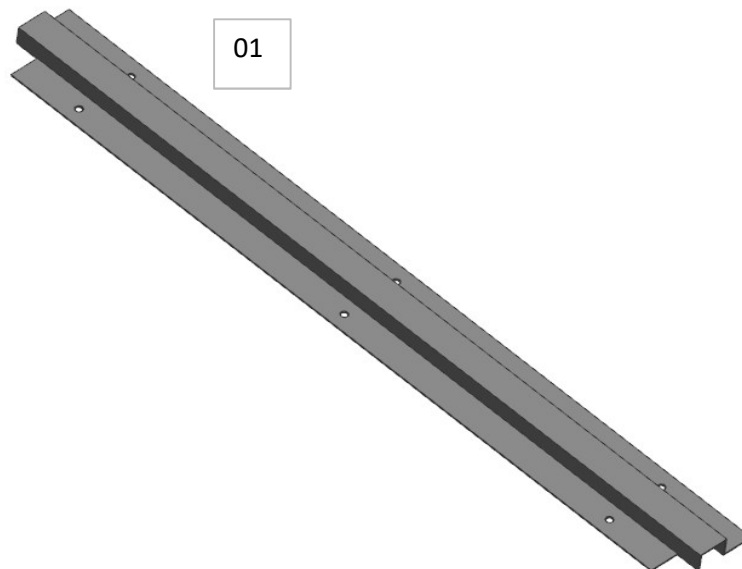

02

**ELEMENTO 2  
DA MONTARE con:  
I01\_AAL01\_02  
e spedire con  
un unico imballo**

**MF AAL01**

I01\_AAL01\_02

A01\_AAL01\_02

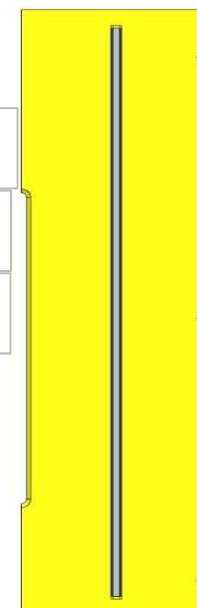

**consonni&c**

# AZ68F

DA MAT. 203 REV. 29-04-2024

LOCALE	CODICE	DESCRIZIONE COMPONENTE	FINITURA	Q.TA	OPERATORE
CABINA ARMATORE	AZ68F-MF_AAM01\AMM02	STRUTTURA DX ANGOLO POPPA OPT			Damiano



**FERRAMENTA:**

- N° 20 - FITLOCK MASCHIO
- N° 20 - FITLOCK FEMMINA
- N° 4 - VITI 6MA
- N° 10 - BUSSALA ZAMA 6MA

# AZ68F

DA MAT. 203 REV. 29-04-2024

LOCALE	CODICE	DESCRIZIONE COMPONENTE	FINITURA	Q.TA	OPERATORE
CABINA ARMATORE	AZ68F-R01_AAM01	STRUTTURA DX ANGOLO POPPA OPT	LASTRA CHIARA	4	Damiano

- 1 - L 460 x H 1701 x sp 16
- 2 - L 316 x H 1080 x sp 16
- 3 - L 280 x H 978 x sp 16
- 4 - dia.32 x H 805mm

**ID 1673**  
NON SPEDIRE  
SEPARATAMENTE

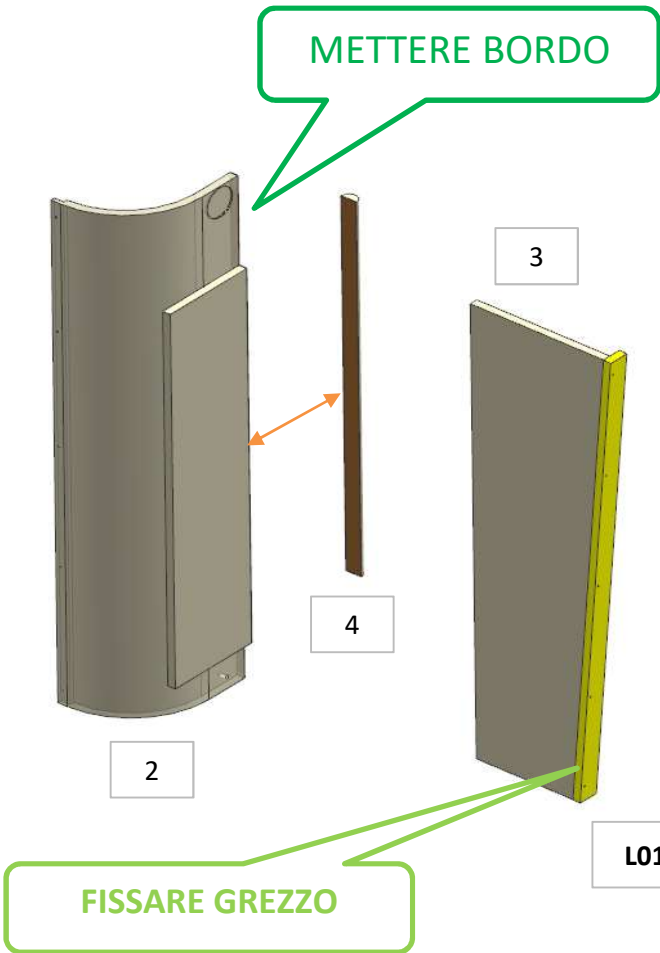
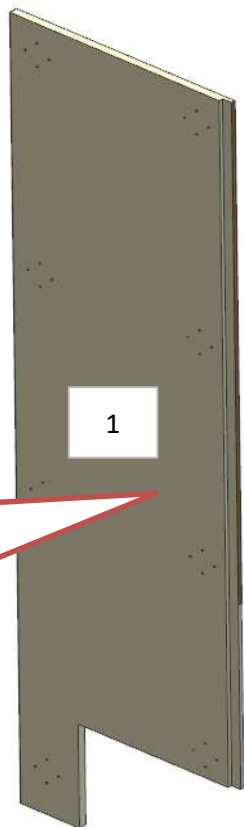

ELEMENTO DA  
MONTARE con:  
**L01\_AAM01**  
e spedire con un unico  
imballo

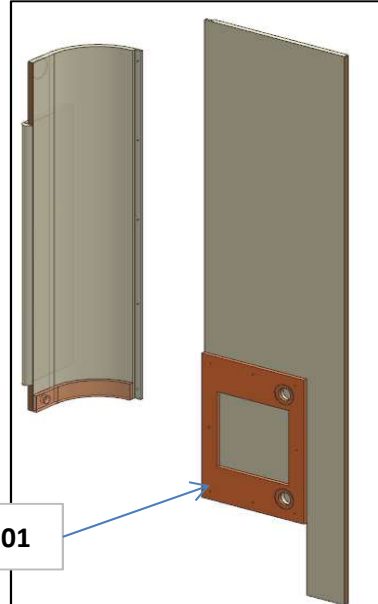

# AZ68F

DA MAT. 203 REV. 29-04-2024

LOCALE	CODICE	DESCRIZIONE COMPONENTE	FINITURA	Q.TA	OPERATORE
CABINA ARMATORE	AZ68F-L01_AAM01	STRUTTURA DX ANGOLO POPPA OPT	LACCATO BRONZO	2	Damiano

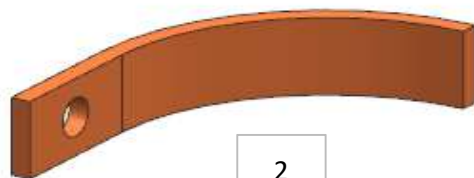

2

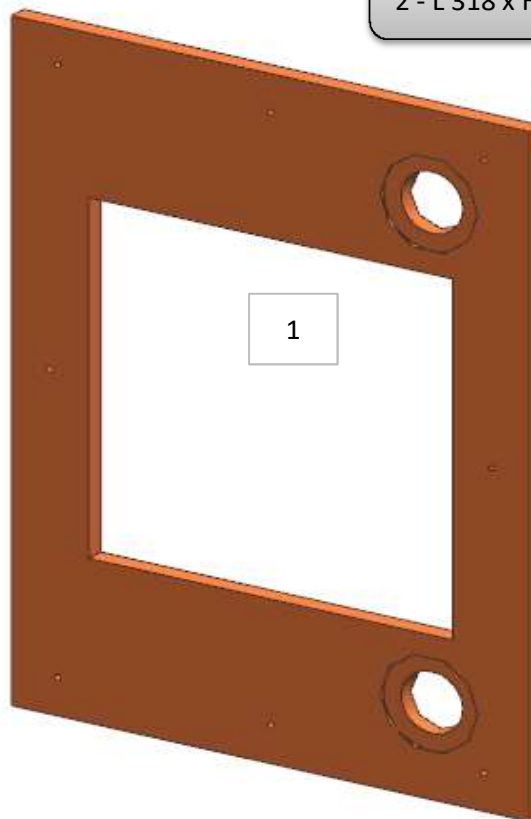

1

1 - L 336 x H 446 x sp 12  
2 - L 318 x H 50 x sp 12

**ELEMENTO DA MONTARE con:  
R01\_AAM01  
e spedire con un unico imballo**



R01\_AAM01

# AZ68F

DA MAT. 207 REV. 29-04-2024

LOCALE	CODICE	DESCRIZIONE COMPONENTE	FINITURA	Q.TA	OPERATORE
CABINA ARMATORE	AZ68F-R01_AAN01	STRUTTURA ALTA TEATRINO MURATA DX OPT	LASTRA CHIARA	2	Damiano

1 - L 2307 x H 193 x sp 16  
2 - L 2276 x H 266 x sp 16

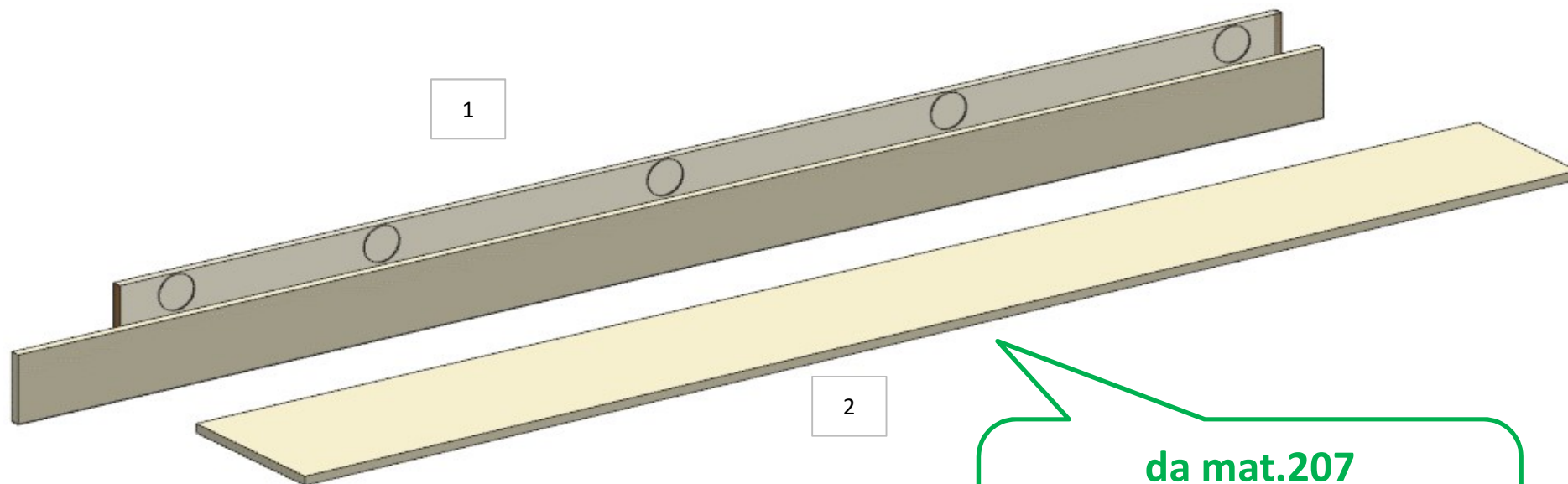

# AZ68F

REV. 29-04-2024

LOCALE	CODICE	DESCRIZIONE COMPONENTE	FINITURA	Q.TA	OPERATORE
CABINA ARMATORE	AZ68F-MF_AAO01	STRUTTURA BASSA A MURATA DX OPT			Damiano



**FERRAMENTA:**

- N° 8 - FITLOCK MASCHIO
- N° 10 - FITLOCK FEMMINA
- N° 4 - BUSSOLE ZAMA 6MA

# AZ68F

DA MAT. 203 REV. 29-04-2024

LOCALE	CODICE	DESCRIZIONE COMPONENTE	FINITURA	Q.TA	OPERATORE
CABINA ARMATORE	AZ68F-R01_AA001	STRUTTURA BASSA A MURATA DX OPT	LASTRA CHIARA	2	Damiano

1 - L 2276 x H 228 x sp 16  
2 - L 2308 x H 82,5 x sp 16

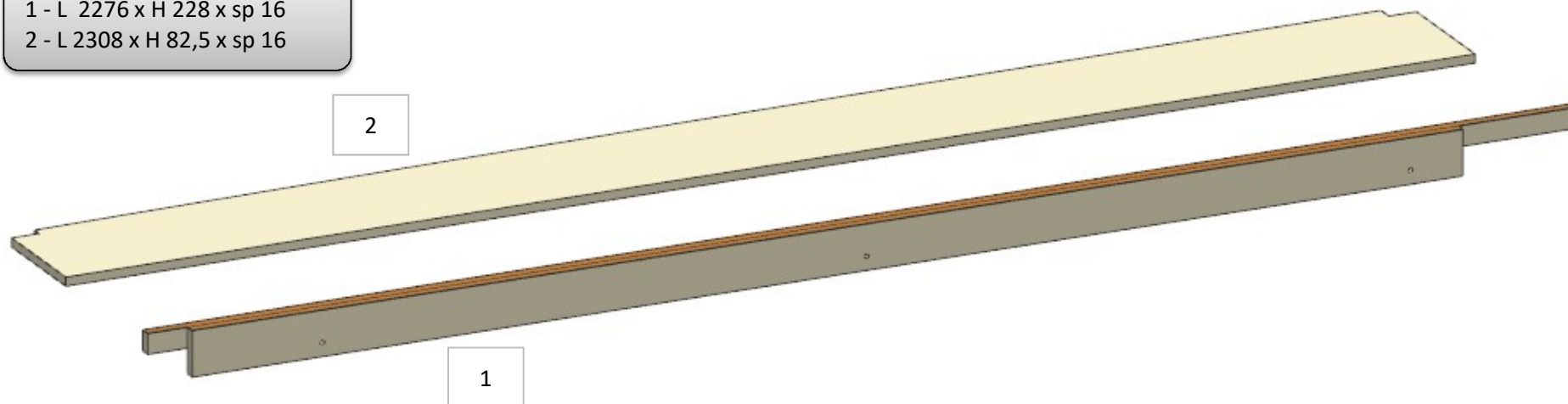

ELEMENTO DA MONTARE con:  
**L01\_AA001**  
e spedire con un unico imballo

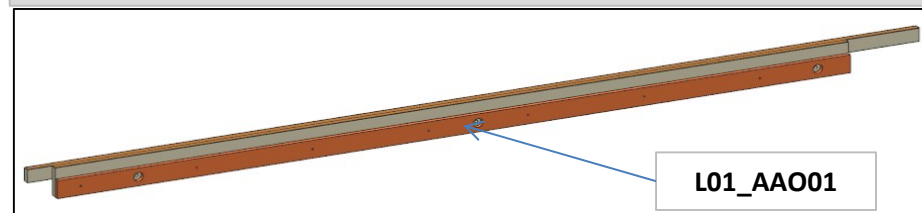

# AZ68F

DA MAT. 203 REV. 29-04-2024

LOCALE	CODICE	DESCRIZIONE COMPONENTE	FINITURA	Q.TA	OPERATORE
CABINA ARMATORE	AZ68F-L01_AAO01	STRUTTURA BASSA A MURATA DX OPT	LACCATO BRONZO	1	Damiano

1 - L 2058 x H 50 x sp 12



ELEMENTO DA MONTARE con:  
**L01\_AAO01**  
e spedire con un unico imballo

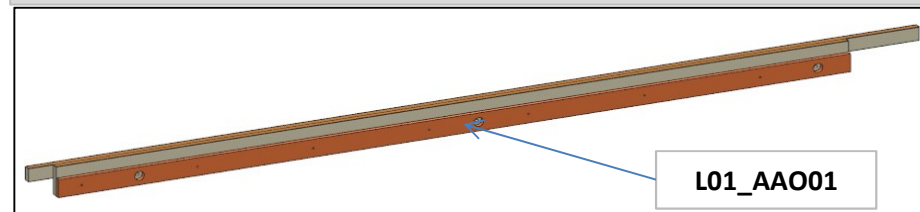

**consonni&c**